

FLOORTEC R 670 P

Instructions for use

Návod k použití
Használati útmutató
Pokyny pre použitie
Navodila za uporabo



04/2009 Revised 03/2018
(B)
1464031000



Česky
Magyar
Slovensky
Slovenščina

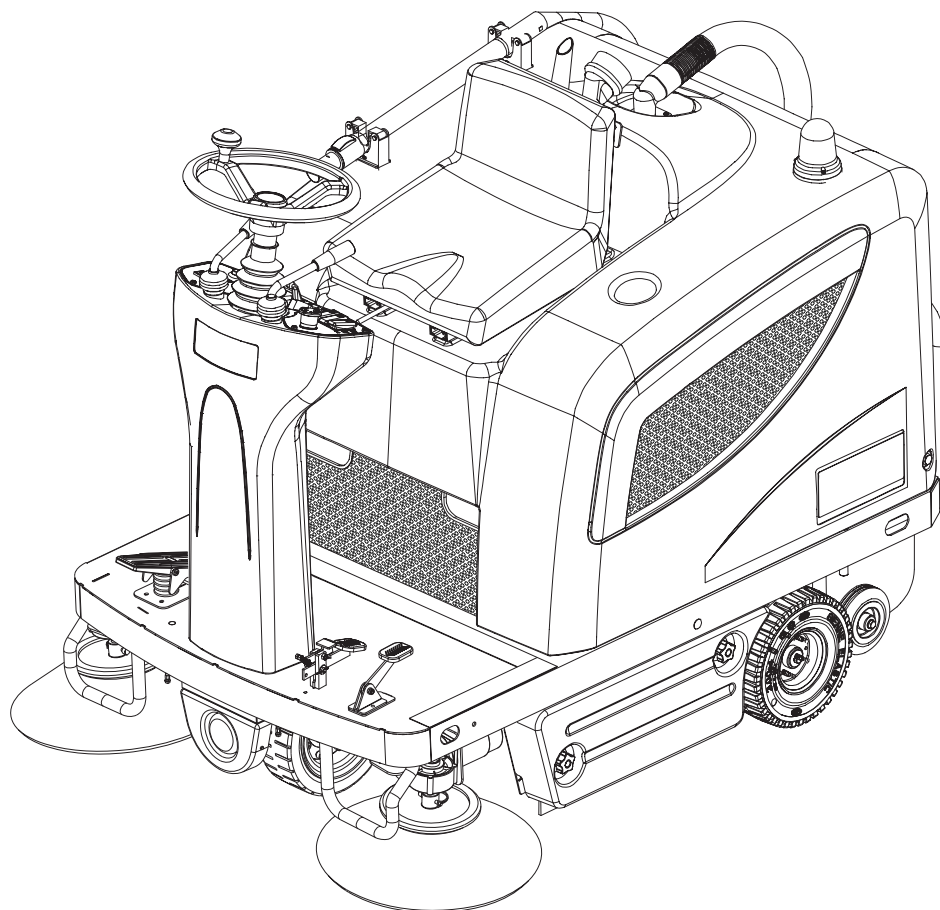

Model No.:
9084316010

Сертификат за съответствие
Osvědčení o shodě
Konformitätserklärung
Overensstemmelsecertifikat
Declaración de conformidad
Vastavusertifikaat
Déclaration de conformité
Yhdenmukaisuustodistus
Conformity certificate

Πιστοποιητικό συμμόρφωσης
Megfelelősségi nyilatkozat
Potvrda sukladnosti
Dichiarazione di conformità
Atitikties deklaracija
Atbilstības deklarācija
Konformitetscertificering
Conformiteitsverklaring
Declaração de conformidade

Deklaracija zgodności
Certificat de conformitate
Заявление о соответствии
Överensstämmelsecertifikat
Certifikát súladu
Certifikat o ustreznosti
Uyumluluk sertifikası



Модел / Model / Modell / Model / Modelo / Mudel / Modèle / Malli / Model
/ Μοντέλο / Modell / Model / Modello / Modelis / Modelis / Modell / Model
/ Modelo / Model / Model / Модель / Modell / Model / Model / Model :

FLOORTEC R 670 P

Тип / Typ / Typ / Type / Tipo / Tüüp / Type / Tuuppi / Type / Τύπος /
Típus / Vrsta / Tipo / Tipas / Tips / Type / Type / Tipo / Typ / Tip / Тип /
Typ / Typ / Tip / Tip :

SWEEPER

Сериен номер / Výrobní číslo / Seriennummer / Seriennummer / Número de serie / Seerianumber / Numéro de série / Sarjanumero / Serial number /
Σειριακός αριθμός / Sorozatszám / Serijski broj / Numero di serie / Serijos numeris / Sērijas numurs / Seriennummer / Seriennummer / Número de série /
Numer seryjny / Număr de serie / Серийный номер / Seriennummer / Výrobné číslo / Serijska številka / Seri Numarası :

Година на производство / Rok výroby / Baujahr / Fabrikationsår / Año de fabricación / Väljalaskeaasta / Année de fabrication / Valmistusvuosi / Year of
construction / Έτος κατασκευής / Gyártási év / Година izgradnje / Anno di costruzione / Pagaminimo metai / Izgatavošanas gads / Byggeår / Baujaar /
Año de fabrico / Rok produkcji / Anul fabricației / Год выпуска / Tillverkningsår / Rok výroby / Leto izdelave / Leto izdelave/Imal yılı :

BG Долуподписаният потвърждава, че гореспомнатият модел е произведен в съответствие със следните директиви и стандарти. Техническият файл е съставен от производителя.

GB The undersigned certify that the above mentioned model is produced in accordance with the following directives and standards. The technical file is compiled by the manufacturer.

P A presente assinatura serve para declarar que os modelos supramencionados são produtos em conformidade com as seguintes diretivas e normas. A ficha técnica é redigida pelo fabricante.

CZ Niže podepsaný stvrzuje, že výše uvedený model byl vyroben v souladu s následujícími směrnici a normami. Autorem technického listu je výrobce.

GR Ο κάτωθι υπογεγραμμένος πιστοποιεί ότι η παραγωγή του προαναφερθέντος μοντέλου γίνεται σύμφωνα με τις ακόλουθες οδηγίες και πρότυπα. Το τεχνικό αρχείο συντάσσεται από τον κατασκευαστή.

PL Niżej podpisany zaświadcza, że wymieniony powyżej model produkowany jest zgodnie z następującymi dyrektywami i normami. Dokumenty techniczne zostały przygotowane przez producenta.

D Der Unterzeichner bestätigt hiermit dass die oben erwähnten Modelle gemäß den folgenden Richtlinien und Normen hergestellt wurden. Die technische Dokumentation wird vom Hersteller erstellt.

H Alulíróttak igazoljuk, hogy a fent említett modellt a következő irányelvek és szabványok alapján hoztuk létre. A műszaki fájlt a gyártó készítette.

RO Subsemnatul atest că modelul susmenționat este produs în conformitate cu următoarele directive și standarde. Fișierul tehnic este redactat de către producător.

DK Undertegnede attesterer herved, at ovennævnte model er produceret i overensstemmelse med følgende direktiver og standarder. Den tekniske fil er udarbejdet af fabrikanten.

HR Potpisani potvrđujem da gore spomenuti model proizveden u skladu sa sljedećim direktivama i standardima. Tehničku dokumentaciju sastavlja proizvođač.

RUS Настоящим удостоверяется, что машина вышеуказанной модели изготовлена в соответствии со следующими директивами и стандартами. Техническая документация составлена производителем.

E El abajo firmante certifica que los modelos arriba mencionados han sido producidos de acuerdo con las siguientes directivas y estándares. El fascículo técnico está redactado por el fabricante

I Il sottoscritto dichiara che i modelli sopra menzionati sono prodotti in accordo con le seguenti direttive e standard. Il fascicolo tecnico è redatto dal costruttore.

S Underteknad intygar att ovennämnda modell är producerad i överensstämmelse med följande direktiv och standarder. Den tekniska filen är sammanställd av tillverkaren.

EST Allakirjutanu kinnitab, et ülalnimetatud mudel on valmistatud kooskõlas järgmiste direktiivide ja normidega. Tehnilise dokumentatsiooni koostab tootja.

LT Toliau pateiktu dokumentu patvirtinama, kad minėtas modelis yra pagamintas laikantis nurodytų direktyvų bei standartų. Techninę bylą sudarė gamintojas.

SK Dolu podpísaný osvedčuje, že hore uvedený model sa vyrába v súlade s nasledujúcimi smernicami a normami. Technický súbor vytvoril výrobca.

F Je soussigné certifie que les modèles ci-dessus sont fabriqués conformément aux directives et normes suivantes. Le dossier technique est rédigé par le fabricant.

LV Ar šo tiek apliecināts, ka augstākminētais modelis ir izgatavots atbilstoši šādām direktīvām un standartiem. Tehnisko aprakstu ir sastādījis ražotājs.

SLO Spodaj podpisani potrjujem, da je zgoraj omenjeni model izdelan v skladu z naslednjimi smernicami in standardi. Spis s tehnično dokumentacijo pripravi izdelovalec.

FIN Allekirjoittain vakuuttaa että yllämainittu malli on tuotettu seuraavien direktiivien ja standardien mukaan. Valmistaja kääntää teknisen tiedoston.

N Undertegnede attesterer att ovennævnte modell är produceret i överensstemmelse med följande direktiv och standarder. Den tekniske filen er opprettet av produsenten.

TR Aşağıda İmzası olan kişi, yukarıda bahsedilen model cihazın aşağıda verilen direktiflere ve standartlara uygunlukta imal edildiğini onaylar. Teknik dosya üretici tarafından derlenmiştir.

EC Machinery Directive 2006/42/EC

EN ISO 12100, EN ISO 13857, EN 349, EN 982

EN 60335-1, EN 60335-2-72, EN 50366

EC EMC Directive 2014/30/EU

EN 55012, EN 61000-6-2

Производителя / Výrobce / Hersteller / Fabrikanten /
Fabricante / Tootja / Fabricant / Valmistaja / Manufacturer
/ Κατασκευαστή / Gyártó / Proizvođač / Costruttore
/ Gamintojas / Ražotājs / Producenten / Fabrikant /
Fabricante / Producenta / Producător / Производителем /
Tillverkaren / Výrobca / Izdelovalec / Üretici :

Nilfisk S.p.A. a socio unico

Strada Comunale della Braglia, 18 - 26862 - GUARDAMIGLIO (LO) - ITALY

Tel: +39 (0)377 451124, Fax: +39 (0)377 51443

Authorized signatory: Sergio Coccapani, R&D Director

Date:

Signature:

OBSAH

ÚVOD	2
OBSAH A ÚČEL NÁVODU	2
CÍLOVÁ SKUPINA	2
UMÍSTĚNÍ TOHOTO NÁVODU	2
PROHLÁŠENÍ O SOULADU	2
IDENTIFIKAČNÍ DATA	2
JINÉ REFERENČNÍ PŘÍRUČKY	2
NÁHRADNÍ DÍLY A ÚDRŽBA	3
ZMĚNY A VYLEPŠENÍ	3
PROVOZNÍ SCHOPNOSTI	3
KONVENCE	3
ROZBALENÍ/DODÁVKA	3
BEZPEČNOST	3
VIDITELNÉ SYMBOLY NA STROJI	3
SYMBOLY, KTERÉ SE OBJEVUJÍ V TÉTO PŘÍRUČCE	4
VŠEOBECNÉ POKYNY	4
POPIS STROJE	7
STRUKTURA STROJE	7
OVLÁDACÍ PANEL	9
PŘÍSLUŠENSTVÍ/MOŽNOSTI	9
TECHNICKÉ PARAMETRY	10
SCHÉMA ZAPOJENÍ	11
POUŽITÍ/PROVOZ	13
KONTROLA BATERIE/MONTÁŽ V NOVÉM STROJI	13
PŘED SPUŠTĚNÍM STROJE	13
SPUŠTĚNÍ A ZASTAVENÍ STROJE	14
PARKOVACÍ BRZDA	15
PROVOZ STROJE	15
VYPRAZDŇOVÁNÍ ZÁSOBNÍKU	16
PO POUŽITÍ STROJE	16
TLAČENÍ/TAŽENÍ STROJE	16
DLOUHÁ NEČINNOST STROJE	16
ÚDRŽBA	16
TABULKA PLÁNOVANÉ ÚDRŽBY	17
KONTROLA A NASTAVENÍ VÝŠKY HLAVNÍHO KARTÁČE	18
VÝMĚNA HLAVNÍHO KARTÁČE	19
KONTROLA A NASTAVENÍ VÝŠKY BOČNÍHO KARTÁČE	20
VÝMĚNA BOČNÍHO KARTÁČE	20
ČIŠTĚNÍ PRACHOVÉHO FILTRU A KONTROLA JEHO STAVU	21
KONTROLA VÝŠKY A ČINNOSTI ZÁSTĚREK	22
KONTROLA/VÝMĚNA/RESET POJISTEK	23
BEZPEČNOSTNÍ FUNKCE	23
NOUZOVÉ TLAČÍTKO	23
MIKROSPÍNAČ SEDADLA ŘIDIČE	23
ŘEŠENÍ PROBLÉMŮ	24
LIKVIDACE	24

ÚVOD



POZNÁMKA

Číslo v závorce udává součásti uvedené v kapitole Popis stroje.

OBSAH A ÚČEL NÁVODU

Účelem tohoto Návodu je poskytnout Operátorovi všechny potřebné informace k řádnému samostatnému a bezpečnému používání stroje. Návod obsahuje informace o technických parametrech, bezpečnosti, provozu, skladování, údržbě, o náhradních dílech a likvidaci.

Před provedením jakékoli operace se strojem si pracovníci obsluhy a kvalifikovaní technici musí pozorně přečíst tento návod. V případě jakýchkoliv otázek týkajících se instrukcí uvedených v návodu a v případě potřeby dalších informací se laskavě obraťte na Nilfisk.

CÍLOVÁ SKUPINA

Tento návod je určen pro kvalifikované pracovníky obsluhy a techniky určené pro údržbu stroje.

Pracovníci obsluhy nesmí provádět činnosti vyhrazené kvalifikovaným technikům. Nilfisk neodpovídá za škody způsobené nedodržením tohoto zákazu.

UMÍSTĚNÍ TOHOTO NÁVODU

Příručka s návodem k použití musí být uskladněna v blízkosti stroje ve vhodné přihrádce, mimo dosah kapaliny a dalších látek, které by ji mohly poškodit.

PROHLÁŠENÍ O SOULADU

Prohlášení o souladu dodávané se strojem dokládá jeho soulad s platnými zákony.



POZNÁMKA

Společně s dokumentací k zařízení se dodávají dvě kopie původního Prohlášení o souladu.

IDENTIFIKAČNÍ DATA

Model stroje a sériové číslo jsou vyznačeny na štítku (37).

Kód výrobku a rok výroby jsou vyznačeny na stejném štítku (Kód data: A18, znamená leden 2018).

Model stroje a sériové číslo jsou vyznačeny na štítku (70).

Tyto informace jsou užitečné při objednávkách náhradních dílů stroje. Pro zápis identifikačních dat stroje použijte následující tabulku.

Model STROJE.....
Kód VÝROBKU
Výrobní číslo STROJE
Model MOTORU
Výrobní číslo MOTORU

JINÉ REFERENČNÍ PŘÍRUČKY

Další příručky dodávané se strojem:

- Příručka k provozu elektronické nabíječky baterie (pokud je stroj nabíječkou vybaven), která je nedílnou součástí tohoto návodu
- Seznam Náhradních Dílů

Další dostupné příručky:

- Návod k Opravám (který si lze prostudovat v servisních střediscích Nilfisk Service Centers)

NÁHRADNÍ DÍLY A ÚDRŽBA

Veškeré potřebné provozní postupy a postupy při údržbě a opravách musí být provedeny kvalifikovanými pracovníky nebo servisními středisky Nilfisk Service Center. Vždy je třeba používat jediné originální náhradní díly a příslušenství.

Servis nebo náhradní díly a příslušenství si objednejte v servisních střediscích Nilfisk; uveďte model, kód výrobku a výrobní číslo stroje.

ZMĚNY A VYLEPŠENÍ

Společnost Nilfisk průběžně zlepšuje své produkty a vyhrazuje si právo provádět změny a úpravy podle svého uvážení. Není povinná aplikovat tyto výhody na stroje prodané dříve.

Jakékoliv úpravy a nebo doplňky podléhají schválení výrobce a musí být provedeny společností Nilfisk.

PROVOZNÍ SCHOPNOSTI

Zametačí stroj je navržen a zkonstruován tak, aby kvalifikovanému pracovníkovi obsluhy při dodržování bezpečných podmínek provozu umožňoval čištění (zametání a vysávání) hladkých a pevných podlah v komerčním nebo průmyslovém prostředí a sběr prachu a lehkého odpadu.

KONVENCE

Značky v tomto návodu pro polohu dopředu, dozadu, vpředu, vzadu, vlevo nebo vpravo se vztahují na polohu pracovníka Obsluhy, který sedí na sedadle řidiče (25).

ROZBALENÍ/DODÁVKA

Při vybalování stroje postupujte opatrně podle pokynů uvedených na obalu.

Při dodávce pečlivě zkontrolujte, zda během dopravy nedošlo k poškození stroje a jeho obalů. V případě viditelných škod uschovejte obal a nechte jej zkontrolovat dopravcem, který výrobek doručil. Okamžitě se obraťte na dopravce a sepište reklamační záznam.

Zkontrolujte, zda je stroj vybaven následujícími prvky:

- Technická dokumentace:
 - Příručka s návodem k použití zametačího stroje
 - Příručka pro benzínový motor
 - Seznam Náhradních Dílů
- Pojistka č. 1 70 A

BEZPEČNOST

Následující symboly označují potenciálně nebezpečné situace. Tyto informace si vždy pečlivě přečtěte a přijměte všechna potřebná preventivní opatření na ochranu osob i majetku.

Při prevenci úrazů je vždy základním předpokladem spolupráce pracovníka obsluhy. Bez dokonalé spolupráce osoby odpovědné za provoz stroje nemůže být účinný žádný program prevence nehod. Většina z nehod bývá způsobena selháním pracovníků při dodržování nejjednodušších pravidel základní bezpečnosti.

VIDITELNÉ SYMBOLY NA STROJI

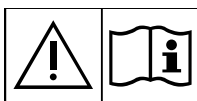

VAROVÁNÍ!

Před provedením jakýchkoliv prací na stroji si pečlivě přečtěte celý návod.



VAROVÁNÍ!

Uvedenou oblast neomývejte přímým nebo natlakovaným proudem vody.



VAROVÁNÍ!

Stroj nepoužívejte na svazích se sklonem přesahujícím specifikovanou hodnotu.

SYMBOLY, KTERÉ SE OBJEVUJÍ V TÉTO PŘÍRUČCE

**NEBEZPEČÍ!**

Označuje nebezpečnou situaci, při které je ohrožen život pracovníka Obsluhy.

**VAROVÁNÍ!**

Označuje potenciální nebezpečí zranění osob anebo poškození věcí.

**UPOZORNĚNÍ!**

Označuje upozornění nebo poznámky související s důležitými nebo užitečnými funkcemi. Odstavcům označeným tímto symbolem věnujte nejvyšší pozornost.

**POZNÁMKA**

Označuje upozornění související s důležitými nebo užitečnými funkcemi.

**RADA**

Před provedením jakékoli operace si přečtěte příručku s návodem k použití.

VŠEOBECNÉ POKYNY

Dále jsou uvedena specifická varování a upozornění, která informují o potenciálním riziku poškození zdraví osob a poškození strojů.

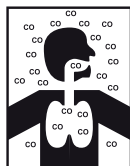
**NEBEZPEČÍ!**

- Oxid uhelnatý (CO) může způsobit poškození mozku nebo smrt.
- Motor s vnitřním spalováním tohoto stroje může uvolňovat oxid uhelnatý.
- Nevdechujte výfukové plyny.
- Používejte uvnitř jen při zajištění adekvátního odvětrání a s pomocí asistenta, který dokáže monitorovat zdraví obsluhy.

**NEBEZPEČÍ!**

- Před prováděním údržby, opravy, čištění nebo výměny vyjměte klíček zapalování, zatáhněte parkovací brzdou a odpojte konektor baterie.
- Tento stroj mohou obsluhovat jen správně vyškolené osoby.
- Prudké zatáčky je nutno provádět v co nejnižší rychlosti. Vyvarujte se prudkým zatáčkám na svahu.
- Při práci poblíž elektrických součástí je zakázáno nosit šperky.
- Chraňte baterii před jiskřícími předměty, plameny a rozžhavenými materiály. Během normálního provozu stroj vypouští výbušné plyny.
- Nepracujte pod vyzdvíženým strojem bez bezpečnostních podpor.
- Při práci pod otevřenou kapotou se ujistěte, aby se nemohla náhodně zavřít.
- Se strojem nepracujte v blízkosti jedovatých, nebezpečných, hořlavých a nebo výbušných prášků, kapalin ani par: Tento stroj není vhodný pro sběr nebezpečných látek ve formě prášku.
- Pracujte opatrně, benzín je vysoce vznětlivý.
- V místech, kde se doplňuje nádrž stroje nebo kde se skladuje benzín, nekuřte a nepohybujte se s otevřeným ohněm.
- Palivo doplňujte venku nebo v dobře větraných prostorách, přičemž motor musí být vypnutý.
- Vypněte motor, nechte ho pár minut vychladnout, pak sejměte zátku palivové nádrže.
- Nenaplňujte palivovou nádrž a po okraj. Nechte nejméně 25 mm místa v plnicím hrdle, aby se palivo mohlo rozpínat.
- Po doplnění paliva zkontrolujte, zda je víčko nádrže pevně uzavřeno.
- Jestliže se během doplňování palivo rozlije, vyčistěte oblast kolem nádrže a před spuštěním motoru počkejte, až se páry rozptýlí.
- Zabraňte kontaktu kůže s palivem; nevdechujte výpary paliva. Ukládejte mimo dosah dětí.

**NEBEZPEČÍ!**

- Nenaklánějte motor o více než 20°; přílišným nakloněním může dojít k vylití paliva.
- Během přepravy stroje nesmí být palivová nádrž plná.
- Na motor nepokládejte žádné předměty.
- Před započetím jakýchkoli činností na motoru je nutno motor vypnout. Abyste předešli náhodnému spuštění motoru, odpojte kontakt svíčky.
- Viz také **OBECNÁ BEZPEČNOSTNÍ PRAVIDLA** v návodu k obsluze motoru, který je nedílnou součástí tohoto návodu.
- Pokud jsou na stroji namontovány olověné (MOKRÉ) baterie, zabraňte vytečení vysoce žíravé kyseliny z baterií a nenaklánějte stroj vodorovně ve sklonu přesahujícím 30°. Pokud je nutné z důvodu údržby stroj naklonit, vyjměte baterie.

**VAROVÁNÍ!**

- Před provedením jakýchkoliv údržbových prací nebo oprav si pečlivě přečtěte celý návod.
- Dávejte pozor na horké díly při práci v blízkosti motoru, tlumiče a potrubí.
- Přijměte veškerá potřebná preventivní opatření, aby pohybuující se části stroje nemohly zachytit vlasy, šperky a volné části oděvů osob.
- Tento stroj není určen k použití pro osoby (včetně dětí) s omezenými tělesnými, smyslovými či mentálními schopnostmi nebo s nedostatečnými zkušenostmi, bez dohledu či poučení o použití osoby odpovědné za jejich bezpečnost.
- Dohlédněte na děti, aby si se strojem nehrály.
- Při použití v blízkosti dětí dbejte zvýšené pozornosti.
- Stroj používejte pouze v souladu s popisem v tomto návodu. Používejte pouze příslušenství doporučené společností Nilfisk.
- Před každým použitím stroj pečlivě zkontrolujte, vždy zkontrolujte, zda jsou před použitím smontovány všechny komponenty. Není-li stroj dokonale smontován, může poranit lidi i majetek.
- Přijměte veškerá potřebná preventivní opatření, aby pohybuující se části stroje nemohly zachytit vlasy, šperky a volné části oděvů osob.
- Aby nedošlo k neoprávněnému použití stroje, vyjměte klíček zapalování.
- Neponechávejte stroj bez dozoru, pokud jste se neujistili, že nemůže dojít k samovolnému pohybu stroje.
- Stroj nepoužívejte na svazích se sklonem přesahujícím specifikovanou hodnotu.
- Stroj nenaklánejte více, než pod úhlem zobrazeným na stroji, aby se zabránilo nestabilitě.
- Používejte jen kartáče dodávané se zařízením a ty, které jsou uvedeny v Příručce s návodem k použití.
- Používáním jiných kartáčů by mohlo dojít ke snížení bezpečnosti.
- Před použitím stroje zavřete všechny dveře a/nebo kryty, jak je uvedeno v Příručce s návodem k použití.
- Používejte zařízení jen při správném osvětlení.
- Pracovní světlo (volitelné) je nutno používat jen ke zvýšení viditelnosti na čištěné podlaze, neumožňuje však používat stroj v tmavém prostředí.
- Pokud se má stroj používat tam, kde jsou vedle operátora další osoby, je nutno nainstalovat otočné světlo (volitelné).
- Stroj neomývejte přímým či tlakovým proudem vody ani roztoky látek s korozívními účinky. S výjimkou filtrů (viz příslušný odstavec) nečistěte tento typ stroje stlačeným vzduchem.
- Při použití tohoto stroje pracujte pozorně tak, abyste nezpůsobili žádnou újmu ostatním lidem a zejména dětem.
- Strojem nenarážejte do polic ani lešení či jiných konstrukcí, zejména v případech, kdy hrozí riziko pádu předmětů.
- Nestavte na stroj žádné zásobníky tekutin, použijte příslušný držák nádrže.
- Teplota skladování musí být v rozpětí 0°C až +40°C.
- Provozní teplota stroje musí být v rozpětí 0°C až +40°C.
- Relativní vlhkost vzduchu musí být mezi 30 % a 95 %.
- Stroj vždy – za provozu i během odstávky – chraňte před přímým slunečním zářením, deštěm a nepříznivými povětrnostními vlivy. Stroj skladujte uvnitř budovy, v suchém prostředí: tento stroj je nutno používat v suchu, nesmí se používat nebo skladovat venku ve vlhku.

**VAROVÁNÍ!**

- *Stroj nepoužívejte jako dopravní prostředek nebo pro odtahování/tlačení.*
- *Má-li být stroj vysunut ze servisních důvodů (chybějící baterie, porucha motoru, atd.), rychlost nesmí překročit 4 km/h.*
- *Pokud se stroj nepohybuje, vypněte kartáče, aby nedošlo k poškození podlahy.*
- *V případě požáru použijte k uhašení práškový hasicí přístroj, nikoli vodní.*
- *Nastavte provozní rychlost tak, aby odpovídala stavu podlahy.*
- *Pozor na náhlé zastavení, když stroj jede dolů. Pozor na ostré zatáčky. Jezděte pomalu při jízdě z kopce.*
- *Tento stroj nelze používat na silnicích ani veřejných komunikacích.*
- *S bezpečnostními prvky stroje a pojistkami svévolně nemanipulujte.*
- *Přesně dodržujte stanovené pokyny k údržbě.*
- *Zabraňte proniknutí jakýchkoli předmětů do otvorů. Nepoužívejte stroj, pokud jsou otvory zacpané. Vždy udržujte otvory bez prachu, vlasů a jakéhokoli jiného cizího materiálu, který by mohl způsobit omezení proudění vzduchu.*
- *Nesnímejte ani neupravujte desky upevněné ke stroji.*
- *V případě poruchy stroje si ověřte, že není způsobena nedostatečnou údržbou. V případě potřeby si vyžádejte pomoc oprávněných pracovníků oprávněného servisního střediska.*
- *Jestliže je nutné vyměnit některé díly, vyžádejte si od Prodejce nebo Autorizovaného obchodníka **ORIGINÁLNÍ** náhradní díly.*
- *Chcete-li zajistit správný a bezpečný provoz stroje, měli by plánovanou údržbu uvedenou v související kapitole tohoto návodu provádět autorizovaní pracovníci nebo autorizované Servisní Středisko.*
- *Stroj musí být správně zlikvidován, protože obsahuje nebezpečné jedovaté materiály (baterie, olej, plasty atd.), které podléhají normám, jež vyžadují jejich likvidaci ve specializovaných střediscích (viz kapitola Likvidace).*
- *Během chodu motoru se zahřívá tlumič výfuku; tlumiče výfuku se nedotýkejte, když je horký; předejdete tak popálení nebo požáru.*
- *Provoz motoru s nedostatečným množstvím oleje jej může vážně poškodit. Zkontrolujte hladinu oleje při vypnutém motoru a na rovném povrchu.*
- *Nikdy nespouštějte motor bez vzduchového filtru, mohlo by dojít k poškození motoru.*
- *Technickou údržbu motoru musí provádět autorizovaný prodejce.*
- *Používejte pro motor jen originální náhradní díly nebo díly odpovídající kvality. Použitím náhradních dílů nižší kvality můžete motor závažně poškodit.*
- *Viz také **OBECNÁ BEZPEČNOSTNÍ PRAVIDLA** v návodu k obsluze motoru, který je nedílnou součástí tohoto návodu.*

POPIS STROJE

STRUKTURA STROJE

1. Volant
2. Pedál záběru dopředu/zpět
3. Pedál provozní brzdy
4. Páka parkovací brzdy
Sešlápněte brzdový pedál (3), pak pákou (4) přepněte ze servisní brzdy na parkovací brzdu.
5. Pedál pro zvednutí přední zástěry
6. Držák nádrže
7. Kapota
8. Zadní poháněná kolečka na pevné nápravě
9. Přední kolo, řízené
10. Pravý boční kartáč
11. Kartáč nalevo
12. Hlavní kartáč
13. Levá boční zástěra
14. Pravá boční zástěra
15. Přední zástěra
16. Zadní zástěra
17. Zásobník (když je plný, vyprázdněte jej)
18. Háček pro upevnění zásobníku
19. Držadlo háku zásobníku
20. Levé dveře (otevírejte jen pro provádění úkonů údržby)
21. Kličky dveří
22. Levá dvířka (pro vyjmutí hlavního kartáče)
23. Kličky dveří
24. Blikající světlo (při otočení klíče zapalování do „I“ je vždy zapnuto) (volitelně)
25. Sedadlo řidiče s bezpečnostním mikrospínačem
26. Přídavný otvor pro soupravu ručního vysavače (volitelně)
27. Sloupec řízení
28. Pracovní světlo (volitelně)
29. Knoflík pro nastavení výšky kartáče na pravé straně
30. Knoflík pro nastavení výšky kartáče na levé straně
31. Páčka pro nastavení pozice sedadla v podélném směru
32. Kryt prostoru pro filtr vakua
33. Kličky krytu
34. Systém ručního vysavače (volitelně)
35. Upevnění systému manuálního vysavače
36. Vnitřní kontejnery s rukojetí pro vysypání (volitelně)
37. Štítek s výrobním číslem/technickými údaji/certifikací souladu
38. Rukojeti pro otevření kapoty
39. Úchyty pro zvedání stroje

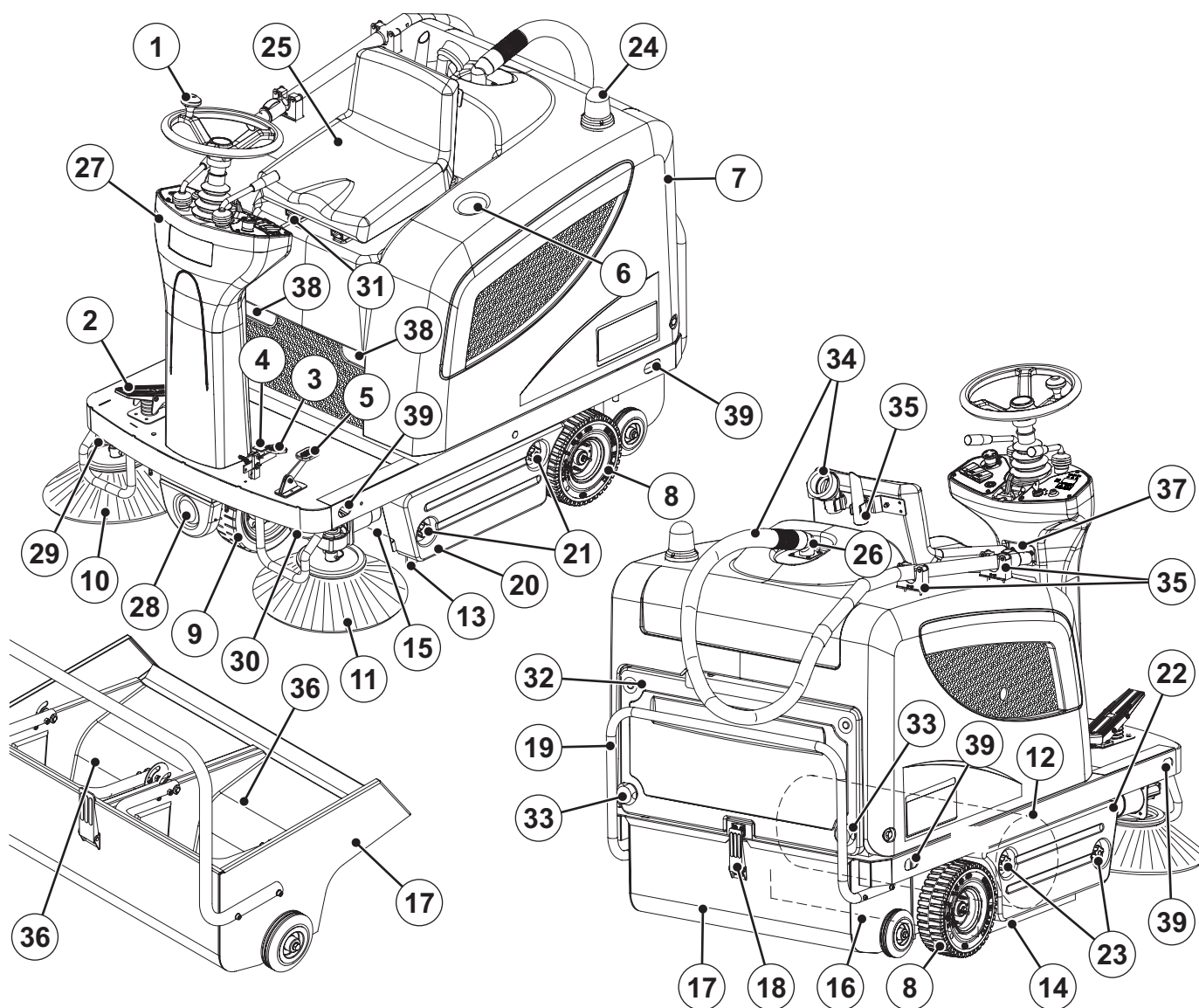

P100351

STRUKTURA STROJE (pokračování)

41. Kapota (otevřená)
42. Podpůrné tyče pro kapotu
43. Baterie
44. Diagramy zapojení baterie
45. Kryty baterie
46. Skříň s destičkovými pojistkami
47. Přerušovač obvodu motoru hlavního kartáče
48. Přerušovač motorového obvodu bočního kartáče
49. Kontrolka nefunkčnosti pohonné soustavy
Pokud kontrolka svítí, pohonný systém funguje, pokud bliká, došlo na systému k závadě.
50. Skříňka s elektrickými součástmi
51. Elektronická deska systému pohonu
52. Ochranná deska vzduchu
53. Tlumič
54. Systém ručního vysavače (volitelně)
55. Stavěcí knoflík výšky hlavního kartáče
56. Benzinový motor
57. Zátka otvoru na kontrolu a plnění motorového oleje
58. Zátka k vypuštění motorového oleje
59. Vzduchový filtr motoru
60. Palivová nádrž
61. Víko palivové nádrže
62. Dynamotor (startér a dynamo)
63. Pojistka systému nabíjení
64. Elektromagnetický vypínač motoru
65. Dioda
66. Páka plynu (nepoužívat!)
67. Palivový kohoutek (nepoužívejte!)
68. Páka sytiče (nepoužívat!)
69. Kabel manuálního startování motoru (nepoužívejte jej!)
70. Výrobní číslo a model benzinového motoru

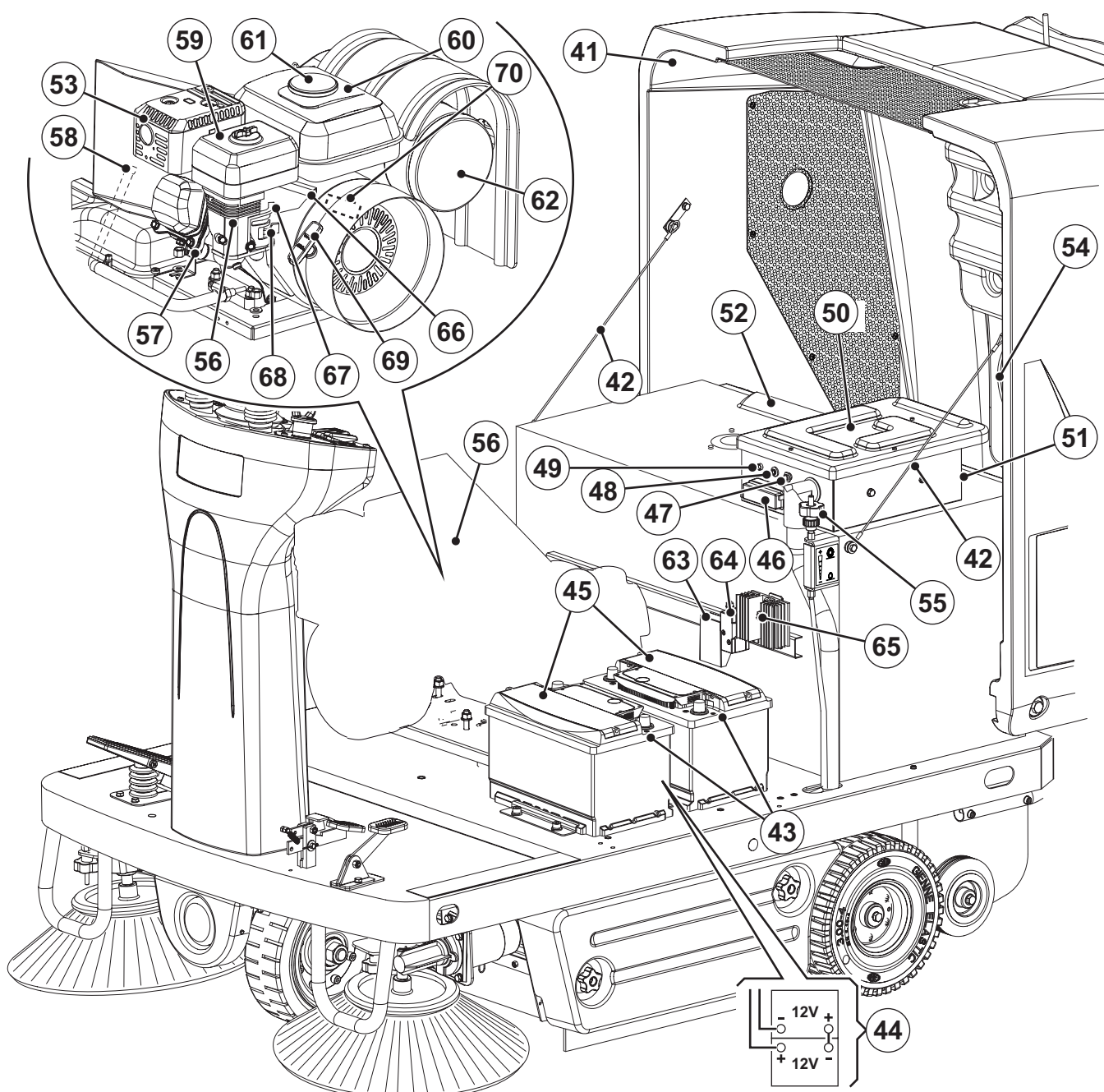

P100345

OVLÁDACÍ PANEL

81. Ovládací panel vlevo
 82. Klíč zapalování
 • Pozice „0“: Stroj je vypnutý a všechny funkce jsou deaktivovány
 • Pozice „I“: Elektrický systém je zapnutý (před spuštěním benzínového motoru) - Motor běží (po nastartování benzínového motoru) - Blikající světlo zapnuto
 • Pozice „II“: Aktivace startéru
83. Hodinový čítač
 84. Přepínač klaksonu
 85. Ventilátor vakua/spínač natřásání filtru
 86. Spínač systému ručního vysavače (volitelně)
 87. Vypínač pracovního světla (volitelně)
88. Nouzové tlačítko. V případě nouze stiskněte. Tím se ihned zastaví všechny funkce stroje. Pro vypnutí pohotovostního tlačítka jím otočte ve směru vyznačeném šipkou.
 89. Upevňující šrouby panelu
 90. Ovládací panel vpravo
 91. Páka zvednutí a spuštění pravého/levého kartáče
 92. Páčka zvednutí/spuštění hlavního kartáče
 93. Páka nastavení volantu
 94. Pedál záběru dopředu/zpět

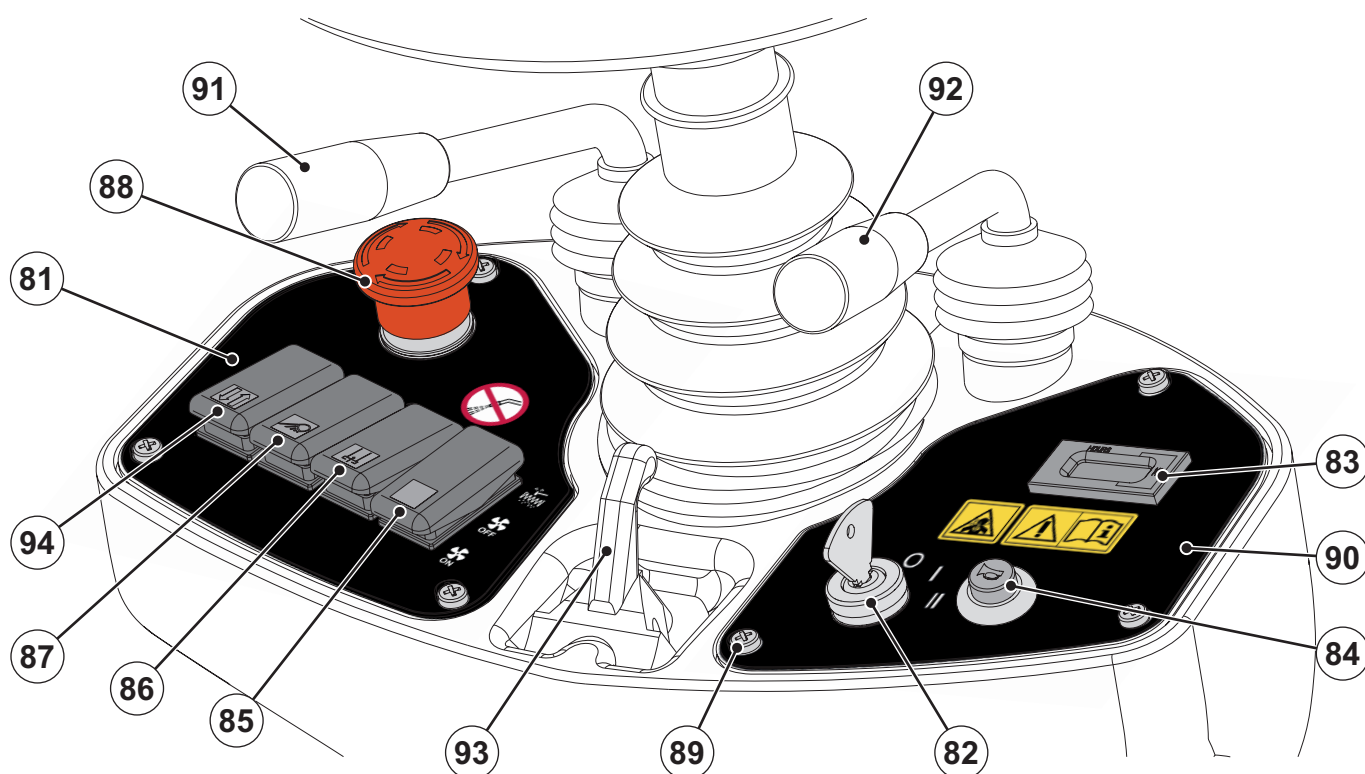

P100353

PŘÍSLUŠENSTVÍ/MOŽNOSTI

Kromě standardních komponent může být stroj vybaven následujícím příslušenstvím/možnostmi podle specifického použití stroje:

- Hlavní a boční kartáče s tvrdšími a měkčími štětinami
- Antistatický polyesterový nebo polyesterový prachový filtr BIA C
- Systém manuálního vysavače
- Pracovní světlo
- Blikající světlo
- Zástěry z různých materiálů
- Ochranná střecha

Další informace o možných doplňcích a příslušenství si vyžádejte od autorizovaného prodejce.

TECHNICKÉ PARAMETRY

Obecné	Hodnoty
Délka stroje	1.480 mm
Šířka stroje (bez bočních kartáčů)	930 mm
Maximální výška stroje (u volantu)	1 220 mm
Čistící šířka stroje (bez bočního kartáče)	700 mm
Pracovní šířka (s jedním bočním kartáčem)	980 mm
Pracovní šířka (se dvěma bočními kartáči)	1 160 mm
Minimální vzdálenost od země (bez zástěry)	55 mm
Velikost hlavního kartáče (průměr x délka)	300 mm x 700 mm
Průměr bočního kartáče	420 mm
Rychlost hlavního kartáče	550 ot/min
Rychlost bočního kartáče	80 ot/min
Průměr předního kola, řízeného	250 mm
Průměr zadního pohonného kolečka	250 mm
Specifický tlak předního kolečka na podlahu	1,0 N/mm ²
Specifický tlak zadního kolečka na podlahu	0,6 N/mm ²
Celková hmotnost stroje	315 kg
Hrubá hmotnost vozu (GVW)	535 kg
Přepravní hmotnost	377 kg
Kapacita zásobníku	70 litrů
Motor hlavního kartáče	500 W
Motory bočních kartáčů	60 W
Motor pohonné soustavy	600 W, 110 ot/min
Motor systému vysavače	310 W
Motor vibrátoru filtru	90 W, 6.000 ot/min
Startér a dynamo (dynamotor)	1 100 W
Celkový absorbovaný výkon	2,3 kW
Hladina akustického tlaku na pracovišti (ISO 11201, ISO 4871) (LpA)	78 ± 3 dB(A)
Výstupní akustický výkon stroje (ISO 3744, ISO 4871) (LwA)	99 dB(A)
Hladina vibrací na úrovni paží operátora (ISO 5349-1) (*)	< 2,5 m/s ²
Hladina vibrací na úrovni trupu operátora (ISO 2631-1) (*)	0,5 m/s ²
IP třída ochrany	X3

(*) Za běžných provozních podmínek, na rovném asfaltovém povrchu.

Výkony	Hodnoty
Maximální rychlost vpřed/vzad	6 km/h
Maximální rychlost vzad	3 km/h
Stoupavost	20 %
Minimální poloměr otáčení	1.310 mm

Baterie	Hodnoty
Napětí baterie	24 V
Standardní baterie	Olověná s kyselinovým elektrolytem (MOKRÁ)
Kapacita baterie	80 Ah C5, 12 V

Sání prachu a filtrování	Hodnoty
Papírový prachový filtr 5-10 μm	4,3 m ²
Vysavač části hlavního kartáče	11 mm H ₂ O
Aktivace vibrátoru filtru	Elektrické

Benzínový motor (*)	Hodnoty
Výrobce	HONDA
Model	GX120
Výtlak	118 cc
Výkon motoru	2,9 kW při 3.600 ot/min
Kalibrace motoru	2,3 kW při 3.400 ot/min
Max. kroutící moment	0,75 kgm při 2.500 ot/min
Objem palivové nádrže	2,5 litrů
Benzínový typ	Bezolovnaté palivo pro motorová vozidla

(*) Další parametry/hodnoty benzínového motoru naleznete v příslušné příručce.

SCHÉMA ZAPOJENÍ

Klíč

BAT	24V baterie
BE1	Blikající světlo (volitelně)
BLK	Rám motoru
BZ1	Zvukový alarm/klakson při zpětném chodu
EBD	Dioda
EB1	Elektronická deska systému pohonu
ES0	Pojistné relé motoru
ES1	Relé hlavního kartáče
ES2	Relé vibrátoru filtru
ES3	Relé systému vysavače
ES4	Relé pro systém ručního vysavače (volitelně)
ES5	Relé bočního kartáče
ES6	Relé startování motoru
ES7	Relé vypnutí motoru
FA	Vypínač okruhu hlavního kartáče
FB	Vypínač okruhu bočního kartáče
FR	Pojistka systému dobíjení (70 A)
FT	Pojistka pohonné soustavy (70 A)
F1	Hlavní pojistka (okruh klíče) (15 A)
F2	Pojistka motoru vibrátoru filtru (25 A)
F3	Pojistka systému ručního vysavače (40 A) (volitelně)
F4	Pojistka motoru systému vysavače (10 A)
F5	Pojistka klaksonu a blikajícího světla (10 A)
F6	Pojistka pracovního světla (10 A) (volitelně)
HM	Hodinový čítač
K1	Klíč zapalování
LD1	Diagnostická kontrolka elektronické desky pohonné soustavy
L1	Pracovní světlo (volitelně)
M1	Motor hlavního kartáče
M2	Motor pohonné soustavy
M3	Motor vibrátoru filtru
M4	Motor pravého bočního kartáče
M5	Motor levého bočního kartáče
M6	Motor systému vysavače
M7	Motor pro systém ručního vysavače (volitelně)
M8	Dynamotor
P1	Přepínač klaksonu
R1	Potenciometr rychlosti pohonu (pedál)

R2	Odpor kontrolky
SPK	Systém vstřikování motoru
SWS	Nouzové tlačítko
SW1	Mikrospínač hlavního kartáče
SW2	Systém vakua/spínač natřásání filtru
SW3	Spínač systému ručního vysavače (volitelně)
SW4	Bezpečnostní mikrospínač sedadla řidiče
SW5	Mikrospínač bočního kartáče
SW6	Vypínač pracovního světla (volitelně)
SW7	Spínač zpětné rychlosti (je-li součástí výbavy)
T1	Časovač mikrospínače sedadla řidiče (prodleva 0,5")

Barevné kódy

BK	Černá
BU	Modrá
BN	Hnědá
GN	Zelená
GY	Šedá
OG	Oranžová
PK	Růžová
RD	Červená
VT	Fialová
WH	Bílá
YE	Žlutá

SCHÉMA ZAPOJENÍ (Pokračování)

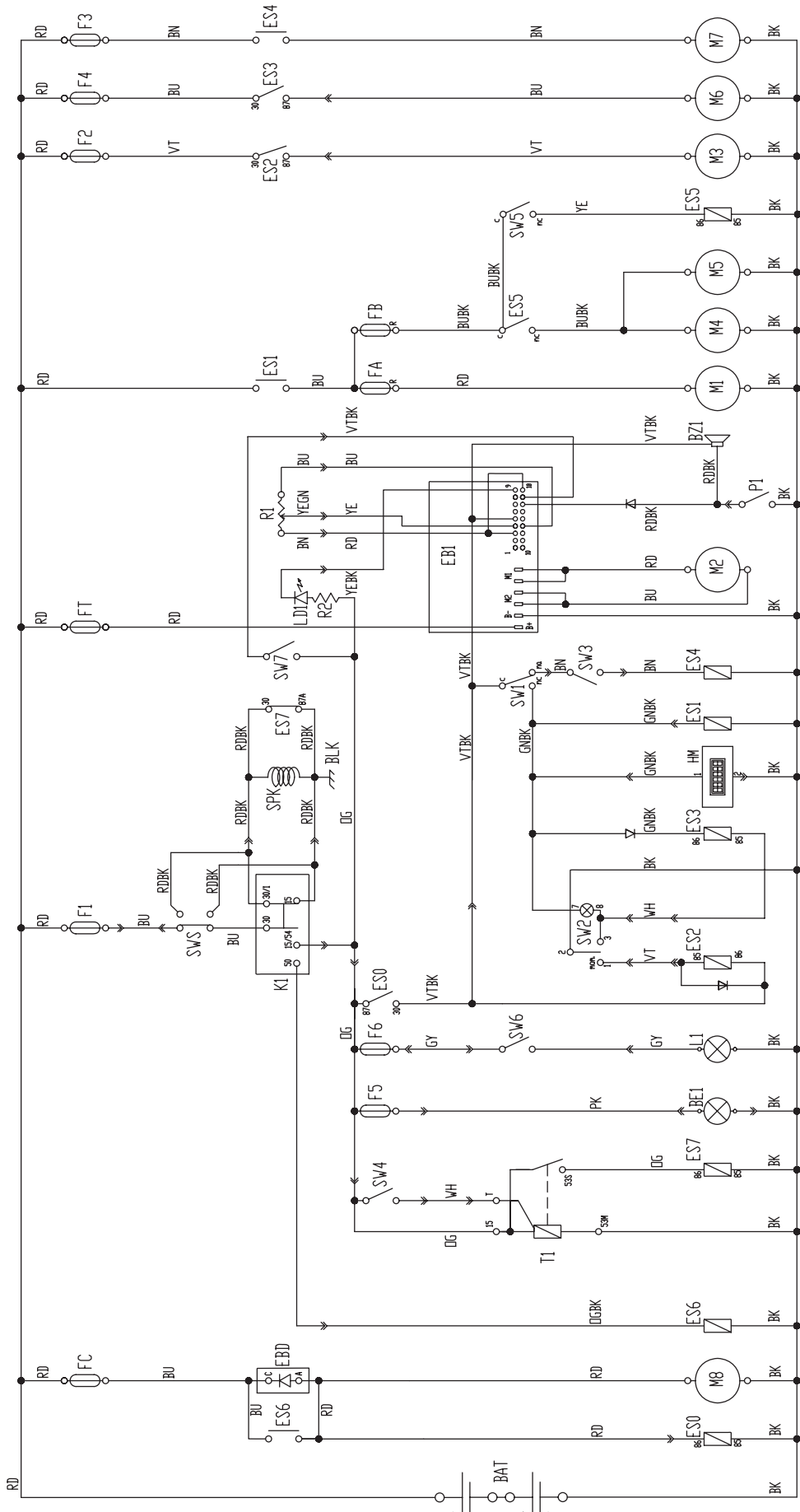

P100354

POUŽITÍ/PROVOZ



VAROVÁNÍ!

Na některých místech stroje jsou umístěny samolepicí štítky oznamující:

- NEBEZPEČÍ
- VAROVÁNÍ
- UPOZORNĚNÍ
- RADA

Při čtení této příručky musí dávat obsluha zvláštní pozor na vyznačené symboly na štítcích. (viz odstavec Viditelné symboly na stroji).

Tyto štítky z žádného důvodu nezakrývejte a v případě poškození je okamžitě vyměňte.

Pokud jste stroj po převozu ještě nepoužívali, zkontrolujte, že byly sejmuty všechny zajišťovací bloky.

KONTROLA BATERIE/MONTÁŽ V NOVÉM STROJI

K provozu stroje jsou požadovány dvě 12voltové olověné baterie, které musí být připojeny podle schématu (44).

Stroj může být dodán v jedné z následujících konfigurací:

- a) S bateriemi už nainstalovanými a připravenými na použití
- b) Stroj neobsahuje baterie

Podle konfigurace stroje postupujte následujícím způsobem.

a) S bateriemi už nainstalovanými a připravenými na použití

1. Otevřete kapotu stroje (41) a zkontrolujte připojení baterií k dynamotoru vhodným zakončením.
2. Zavřete kapotu (41).
3. Stroj je nyní připraven k použití.
Pokud jsou baterie vybité, nabijte externí nabíječkou.

b) Stroj neobsahuje baterie

1. Zakupte odpovídající baterie (viz odstavec Technické parametry a schéma (44)).
Ohledně výběru a montáže baterie se obraťte na kvalifikované prodejce baterií.
2. Namontujte baterie.
3. Nabijte baterie externí nabíječkou baterií.

PŘED SPUŠTĚNÍM STROJE

Kontrolní seznam

1. Máte úplné znalosti ohledně ovládání stroje a jeho funkcí.
2. Podle potřeby otevřete kapotu (7), odšroubujte kryt (61) a doplňte palivo; pak kapotu (7) zavřete.



UPOZORNĚNÍ!

Nenaplňujte palivovou nádrž a po okraj. Nechte nejméně 25 mm místa v plnicím hrdle, aby se palivo mohlo rozpínat.

3. Vložte klíč zapalování (82) a spusťte stroj (viz postup v následujícím odstavci).
4. Zkontrolujte správnou funkci klaksonu stiskem spínače (84), výstrahy zpátečky stiskem zadní strany jízdního pedálu (2) a pracovního světla spínačem (81, volitelný).
5. Zkontrolujte parkovací brzdu (4 a 3). Brzda musí udržet své (zamčené parkované) nastavení bez možnosti snadného uvolnění (všechny vady okamžitě nahlase servisnímu centru Nilfisk).
6. Zkontrolujte správný chod servisního brzdového pedálu (3).



VAROVÁNÍ!

Je-li pedál „houbovitý“ nebo pod tlakem slábne a nevyvíjí účinnou brzdovou sílu, stroj nespouštějte (veškeré defekty okamžitě nahlase servisnímu centru Nilfisk).

7. Zkontrolujte, zda nejsou u stroje otevřená žádná dvířka/kryty a že se stroj nachází v normálním provozním stavu.
8. Ujistěte se, že je odpadová nádoba (17) správně zavřená.

Plánování čištění

1. Zajistěte dlouhé jízdy s minimem zastavování nebo startování.
2. Zajistěte pár centimetrů překrývání drah kartáčů, aby se dosáhlo úplného pokrytí.
3. Neprovádějte prudké zatáčky, nárazy nebo odírání boku stroje.

SPUŠTĚNÍ A ZASTAVENÍ STROJE

Předběžná opatření

1. Sedněte si na řidičovo místo (25) a nastavte ho pomocí páky (31) tak, abyste získali snadný přístup k veškerému ovládání.



POZNÁMKA

Sedadlo řidiče (25) je vybaveno bezpečnostním čidlem, které umožňuje pohybovat strojem pouze v případě, že pracovník obsluhy sedí na sedadle řidiče.

2. V případě nutnosti upravte volant (1) do pohodlné pozice pomocí páky (93).

Spuštění stroje



UPOZORNĚNÍ!

Páku sytiče vždy držte v otevřené poloze, než motor nastartujete: systém zapalování nevyžaduje použití páky sytiče.



UPOZORNĚNÍ!

Motor nestartuje pomocí manuálního startovacího lana: motor je vybaven elektrickým zapalováním se startérem.

3. Otočte klíček zapalování (82) na „I“, pak na „II“ a nastartujte motor. Když motor nastartujete, okamžitě uvolněte klíč zapalování; vrátí se do polohy „I“.



UPOZORNĚNÍ!

Když startujete motor klíčkem zapalování (82), nesešlapujte pedál jízdy (2).



UPOZORNĚNÍ!

Po naskočení motor nepoběží na volnoběh, okamžitě dosáhne cílových otáček.

Plynová páka je nastavována od výrobce: nesmí se s ní manipulovat ani ji použít na změnu otáček motoru!



UPOZORNĚNÍ!

Motor nelze nastartovat, pokud operátor nesedí na sedadle řidiče (25). Bezpečnostní systém zabrání nastartování motoru.

4. Pár minut nechte motor zahřát podle teploty okolí.
5. Odpojte parkovací brzdu.
6. Při zamestání nastartujte stroj s rukama na volantu a zatlačte pedál (2) podle potřeby.
7. Při spuštění benzinového motoru pomocí spínače zapalování (94) nepoužívejte pedál k pojiždění dopředu/dozadu. Rychlost pojezdu lze nastavit od nuly na maximum zvyšováním tlaku na pedál (2).
8. Spusťte a zapněte hlavní kartáč páčkou (92).
9. Zapněte systém vysavače tak, že zatlačíte spínač (85) dozadu.



POZNÁMKA

Systém vysavače bude aktivován jen tehdy, je-li snížen hlavní kartáč.

10. Pomocí páčky (91) sklopte boční kartáče (10 a 11).



POZNÁMKA

Boční kartáče (10 a 11) lze spustit a zvednout i v případě, že se stroj pohybuje.

Boční kartáče se neotáčejí, když jsou zvednuty nebo je-li zvednutý hlavní kartáč.

11. Při zamestání řiďte pohyb stroje pomocí volantu (1) a strojem pojiždějte vpřed stisknutím pedálu (2).

Zastavení stroje

12. Chcete-li stroj zastavit, uvolněte pedál (2).
Stroj můžete rychle zastavit současným použitím pedálu provozní brzdy (3).



UPOZORNĚNÍ!

V nouzovém případě můžete zastavit veškeré funkce stroje okamžitě pevným stiskem pohotovostního tlačítka (88).

Pro vypnutí pohotovostního tlačítka (88) jím otočte ve směru vyznačeném šipkou.

13. Pomocí páčky (91) zvedněte boční kartáče (10 a 11).
14. Vypněte systém vysavače tak, že vrátíte spínač (85) zpět do středu.
15. Pomocí páčky (92) zvedněte hlavní kartáč (12).
16. Zastavte stroj tak, že otočíte klíček zapalování (82) na „0“.
17. Zatáhněte parkovací brzdu.

PARKOVACÍ BRZDA

1. Zapojte parkovací brzdu tak, že sešlápnete pedál (3) a zatáhnete páku (4).
2. Uvolněte parkovací brzdu stlačením a uvolněním pedálu (3).



VAROVÁNÍ!

Před provedením jakékoli údržby, opravy, čištění nebo výměny zatáhněte parkovací brzdu. Zatáhněte parkovací brzdu při parkování na svahu či v kopci.



VAROVÁNÍ!

Než necháte stroj bez dozoru, ujistěte se, že parkovací brzda může zastavit stroj v dostatečně bezpečné vzdálenosti.

PROVOZ STROJE



VAROVÁNÍ!

Když používáte stroj na svazích, dodržujte maximální hodnoty vyznačené na stroji samotném (viz tabulka s technickými údaji).



VAROVÁNÍ!

Dávejte pozor při používání stroje s vysokou rychlostí: náhlé otočení volantu může způsobit nestabilitu tohoto tříkolového stroje z důvodu přesunu hmotnosti. Před změnou směru vždy snižte rychlost.

1. Jeďte se strojem do pracovní oblasti dle předchozího odstavce.
2. Jeďte se strojem rovně dopředu rychlostí rychlé chůze. Jeďte se strojem pomalu při zametání větších množství prachu nebo nečistot nebo když bezpečný provoz vyžaduje nižší rychlost. Přesah překračuje 10 cm.
3. Nezastavujte na dlouhou dobu se strojem ve stejné pozici s otáčejícími se kartáči: může dojít k nechtěným značkám na podlaze.
4. Chcete-li sbírat drobný a objemný odpad, zvedněte sešlápnutím pedálu (5) přední zástěru. Nezapomeňte, že při zvednutí přední zástěry se kapacita vysavače stroje snižuje.



UPOZORNĚNÍ!

Při práci na vlhké podlaze je nezbytné pomocí spínače (85) vypnout systém vysavače a zabránit tak poškození prachového filtru.

5. Aby mohl stroj pracovat správně, musí být prachový filtr co nejčistší. Pro vyčištění stroje při zametání zapněte vibrátor filtru přesunutím přepínače (85) na pár vteřin dopředu. Během této operace se větrák vakua automaticky uzavře. Po vyčištění filtru přesuňte přepínač (85) zpět pro obnovení systému vysavače; pak znovu spusťte zametání. Při práci opakujte tuto činnost průměrně každých deset minut (v závislosti na míře znečištění čištěné oblasti).



POZNÁMKA

Tuto činnost lze rovněž provádět za pohybu stroje.



UPOZORNĚNÍ!

Je-li vzduchový filtr ucpaný nebo zásobník plný, stroj nemůže sbírat prach a nečistoty.

6. Odpadovou nádobu (17) je třeba vyprázdnit po každé pracovní směně a kdykoliv se naplní (viz postup v dalším odstavci).

VYPRAZDŇOVÁNÍ ZÁSObNÍKU

1. Stroj vypnete uvolněním pedálu pro pohyb.
2. Otočte klíček zapalování (82) na „0“.
3. Zatáhněte parkovací brzdu.
4. Uvolněte skobu (18) zatažením za její dolní konec.
5. Demontujte zásobník (17) pomocí páky (19) a tím, že ji uvolníte od vnitřních vodiček.
Veškeré odpady vysypte do zvláštních nádob. Pro snazší vysypávání jsou uvnitř zásobníku dvě odlišné nádoby (volitelné) s rukojetí (36).
6. Nainstalujte nádoby s rukojetí (36), jsou-li součástí výbavy.
7. Nainstalujte zásobník (17) a zapojte jej do vnitřních vodiček, pak jej upevněte háčkem (18).
8. Stroj je opět připraven začít zametat.

PO POUŽITÍ STROJE

Po práci před opuštěním stroje proveďte následující operace.

- Pomocí páčky (91) zvedněte boční kartáče.
- Pomocí páčky (92) zvedněte hlavní kartáč.
- Zapněte vibrátor filtru knoflíkem (85).
- Vyprázdněte zásobník (17) (viz postup v předchozím odstavci).
- Vyjměte klíček zapalování (82).
- Zatáhněte parkovací brzdu.

TLAČENÍ/TAŽENÍ STROJE

Pro tlačení/tažení vypnutého stroje není třeba žádných zvláštních předběžných opatření.

DLOUHÁ NEČINNOST STROJE

Pokud stroj nepoužijete více než 30 dní, postupujte následovně:

- Proveďte postupy uvedené v části Po použití stroje.
- Zkontrolujte, že je prostor pro uložení stroje suchý a čistý.
- Odpojte konektor baterie (43).
- S benzínovým motorem zacházejte dle příslušné příručky.

ÚDRŽBA

Životnost stroje a jeho maximální provozní bezpečnost jsou zaručeny jedině při správné a pravidelné údržbě.

Popis plánované údržby naleznete v následující tabulce. Zobrazené intervaly údržby se mohou měnit v závislosti na pracovních podmínkách a musí je definovat osoba odpovědná za údržbu.



VAROVÁNÍ!

Pro provedení postupu údržby musí být stroj vypnutý, klíček zapalování vyjmutí a podle potřeby je nutné odpojit baterie.

Dále si pečlivě přečtěte pokyny v odstavci Bezpečnost.

Veškerou plánovanou i mimořádnou údržbu musí provádět zkušení kvalifikovaní pracovníci nebo autorizované Servisní Středisko. Tento návod obsahuje tabulku s úkoly plánované údržby a popis pouze těch nejsnazších a nejběžnějších postupů údržby.



POZNÁMKA

Další postupy údržby obsažené v tabulce plánované údržby naleznete v Návodu k Opravám, který je k dispozici ve všech Servisních Střediscích.

TABULKA PLÁNOVANÉ ÚDRŽBY

Postup	Při dodání	Každých 10 hodin	Každých 50 hodin	Každých 100 hodin	Každých 200 hodin	Každých 300 hodin	Každých 400 hodin
Kontrola a nastavení výšky bočního a hlavního kartáče							
Čištění prachového filtru a kontrola jeho stavu							
Kontrola hladiny motorového oleje		(**)					
Kontrola čištění vzduchového filtru motoru		(**)					
Kontrola výšky a činnosti zástěrek							
Kontrola činnosti vibrátoru filtru			(*)				
Kontrola funkce bezpečnostního vypínače otvírání kapoty			(*)				
Vizuální kontrola hnacího řemenu hlavního kartáče			(*)				
Čištění vzduchového filtru motoru				(**)(4)(9)			
Kontrola dotažení matic a šroubů				(*)(1)			
Kontrola a nastavení provozní a parkovací brzdy				(*)			
Výměna motorového oleje				(**)(2)(4)			
Čištění nádoby na usazeniny paliva				(**)(4)			
Čištění/nastavení startovacích svíček				(**)(4)			
Čištění palivové nádrže a palivového filtru				(4)(8)			
Kontrola napětí řemene mezi motorem a dynamotorem				(*)			
Kontrola řetězu řízení a jeho vyčištění					(*)		
Výměna hnacího řemenu hlavního kartáče					(*)		
Výměna vzduchového filtru motoru						(**)(5)(10)	
Výměna svíčky zapalování						(**)(5)	
Kontrola/nastavení vůle ventilu						(5)(8)	
Kontrola nebo výměna karbonového kartáče hlavního motoru a motoru systému pohonu							(*)
Výměna řemene mezi motorem a dynamotorem							(*)
Čištění spalovací komory motoru							(6)(8)
Kontrola přívodních palivových hadic (a výměna)							(7)(8)
Kontrola otáček motoru							(*)

(*) Příslušný postup viz Návod k Opravám.

(**) Příslušný postup naleznete v Návodu pro benzínový motor.

(1) A po prvních 8 hodinách práce.

(2) Poprvé po 20 hodinách nebo po měsíci.

(3) Nebo každých 3 měsíců.

(4) Nebo každých 6 měsíců.

(5) Nebo každoročně.

(6) Každých 500 hodin.

(7) Každé 2 roky.

(8) Údržbu musí provádět autorizovaný pracovník Hondy, není-li pro tento účel Obsluha vybavena servisními nástroji, údaji a nemá-li pro to potřebnou kvalifikaci. Viz návod pro opravy firmy Honda.

(9) V prašných oblastech čistěte častěji.

(10) Vyměňujte pouze papírový prvek.

KONTROLA A NASTAVENÍ VÝŠKY HLAVNÍHO KARTÁČE



POZNÁMKA

K dispozici jsou kartáče s tvrdšími nebo měkčími štětinami. Tento postup se vztahuje ke všem typům kartáčů.

1. Zkontrolujte výšku hlavního kartáče viz níže:
 - Strojem přejeďte na rovný podklad.
 - Stroj zastavte, spusťte hlavní kartáč a nechte ho několik sekund otáčet.
 - Hlavní kartáč zastavte a zvedněte, potom strojem popojeďte a vypněte ho.
 - Zkontrolujte, zda je stopa po hlavním kartáči (A, Obr. 1) po celé délce široká 2 až 4 cm.

Pokud není otisk (A) dle specifikací, upravte výšku kartáče dle kroku 2.

2. Zatáhněte parkovací brzdu.
3. Otočte klíček zapalování (82) na „0“.
4. Otevřete kapotu (7).
5. Povolte knoflíky (A, Obr. 2) na levé straně stroje.
6. Otočte tlačítko (B) a dbejte na to, aby:
 - Pro zvednutí kartáče je nutné je našroubovat;
 - Pro sklopení kartáče je nutné je vyšroubovat.
 Po seřízení přidrže knoflík (B) a utáhněte knoflík (A).
7. Opětovným provedením kroku 1 zkontrolujte, že se hlavní kartáč nachází ve správné vzdálenosti od podlahy.
8. Pokud jsou kartáče příliš opotřebované a nelze je nastavit, vyměňte je podle postupu v následujícím odstavci.



UPOZORNĚNÍ!

Je-li stopa hlavního kartáče příliš široká (více jak 4 cm), může to ovlivnit normální provoz stroje, způsobit přehřátí pohyblivých nebo elektrických součástí a tak snížit jejich životnost. Při provádění výše uvedených kontrol postupujte velmi opatrně a vždy stroj používejte v souladu s uvedenými podmínkami.

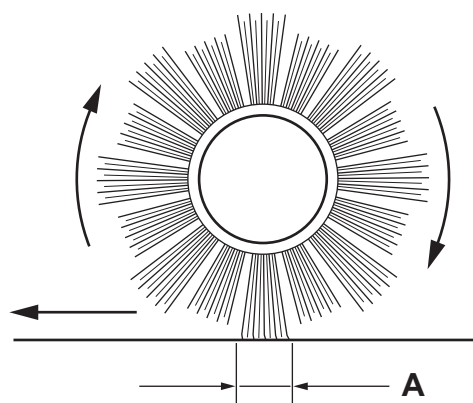

2 - 4 cm
0,8 - 1,6 in

Obr. 1

S311389

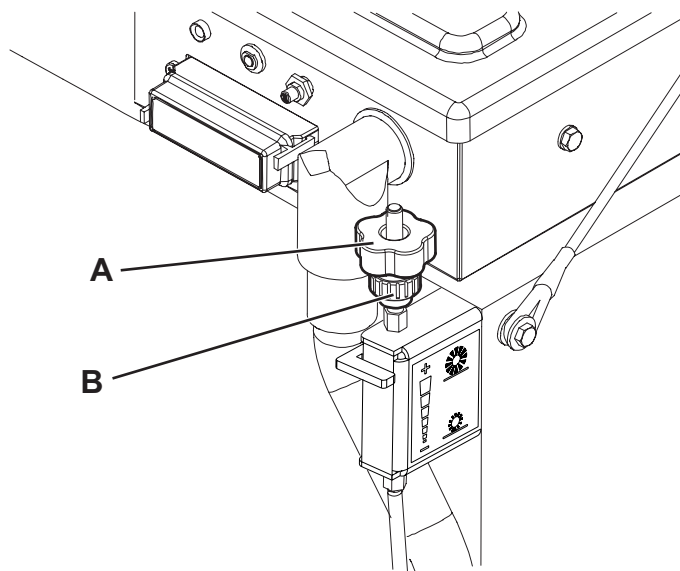

Obr. 2

S311390

VÝMĚNA HLAVNÍHO KARTÁČE



UPOZORNĚNÍ!

Při výměně hlavního kartáče se doporučuje používat ochranné rukavice, protože mezi štětinami kartáče mohou být nečistoty s ostrými hranami.

1. Přejeďte strojem na rovný podklad a zatáhněte parkovací brzdou.
2. Otočte klíček zapalování (82) na „0“.
3. Odšroubujte knoflíky (23) a vyjměte pravá dvířka (22).
4. Povolte knoflík (A, Obr. 3).
5. Odšroubujte knoflíky (B) a vyjměte kryt prostoru pro kartáč (C).
6. Vyjměte kartáč (A, Obr. 4).
7. Zkontrolujte, zda na hnacím náboji (A, Obr. 5) nejsou navinuté nečistoty nebo cizí materiály (nitky, látky atd.).
8. Nový hlavní kartáč musí být namontován tak, aby byly řady štětin (B) ohnuty podle obrázku.
9. Nainstalujte nový kartáč (C) a zajistěte, aby síťka (D) správně zapadla do příslušného pohonného náboje (A).
10. Znovu nasadte kryt prostoru kartáče (C, Obr. 3) a zašroubujte knoflíky (B) a (A).
11. Nasadte pravá dvířka (22) a potom našroubujte knoflíky (23).
12. Zkontrolujte a upravte výšku hlavního kartáče dle předchozího odstavce.

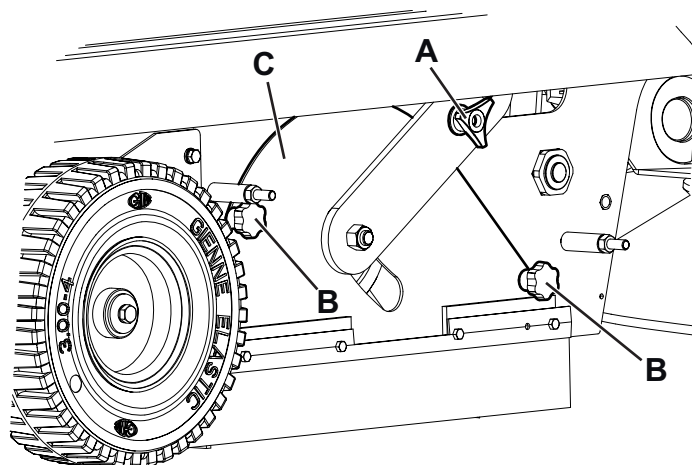

S311391

Obr. 3

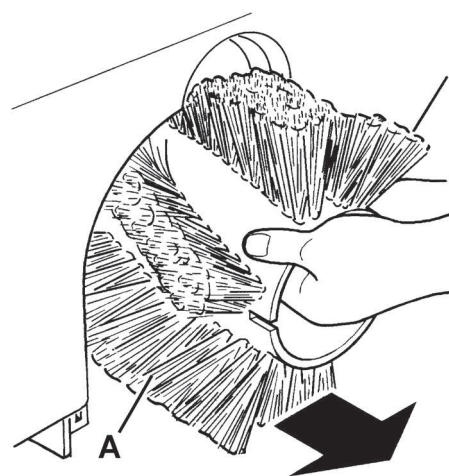

S311392

Obr. 4

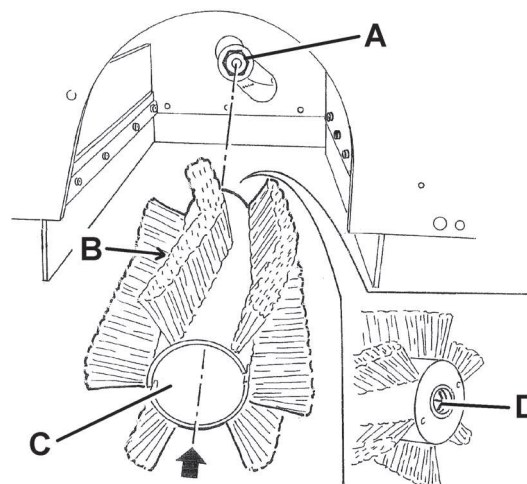

S311393

Obr. 5

KONTROLA A NASTAVENÍ VÝŠKY BOČNÍHO KARTÁČE



POZNÁMKA

K dispozici jsou kartáče s tvrdšími nebo měkčími štětínami. Tento postup se vztahuje ke všem typům kartáčů.

- Zkontrolujte vzdálenost bočních kartáčů od země. Při kontrole postupujte takto:
 - Strojem přejeďte na rovný podklad a spusťte boční kartáče.
 - Stroj zastavte a nechte několik sekund zapnutý hlavní kartáč.
 - Boční kartáče zvedněte, potom strojem popojeďte a vypněte ho.
 - Zkontrolujte, zda jsou otisky bočního kartáče dle obrázku (A a B, Obr. 6).

Jestliže stopa neodpovídá požadavkům, nastavte výšku kartáče. Postupujte podle popisu v kroku 2.

- Zatáhněte parkovací brzdou.
- Otočte klíček zapalování (82) na „0“.
- Uvolněte knoflík (A, Obr. 7) umístěný nad kartáčem.
- Otočte tlačítko (B) a dbejte na to, aby:
 - Pro zvednutí kartáče je nutné je našroubovat;
 - Pro sklopení kartáče je nutné je vyšroubovat.
 Po seřízení přidržeť knoflík (B) a utáhněte knoflík (A).
- Znovu zopakujte krok 1 a zkontrolujte správné nastavení výšky bočního kartáče.
- Jsou-li kartáče příliš opotřebené a nelze je již dále nastavovat, vyměňte je podle postupu v příslušném odstavci.

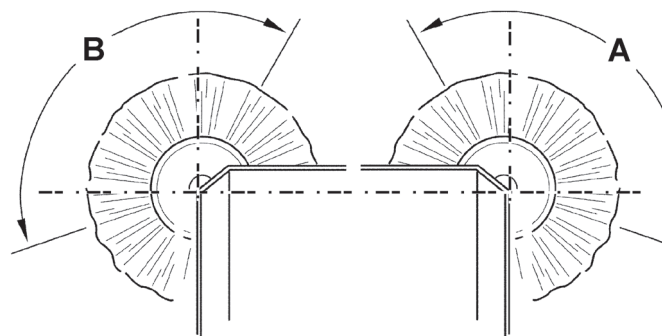

S311394

Obr. 6

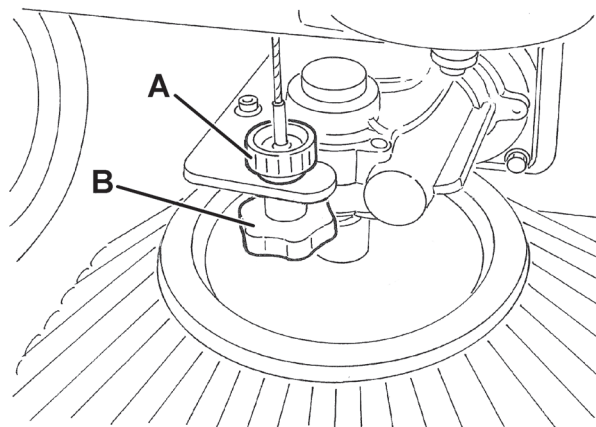

S311395

Obr. 7

VÝMĚNA BOČNÍHO KARTÁČE



UPOZORNĚNÍ!

Při výměně bočních kartáčů se doporučuje používat ochranné rukavice, protože mezi štětínami kartáče mohou být nečistoty s ostrými hranami.

- Přejeďte strojem na rovný podklad a zatáhněte parkovací brzdou.
- Otočte klíček zapalování (82) na „0“.
- Uvolněte pružinu (A, obr. 8), vyjměte kolík (B) a kartáč (C) z hřídele převodového motoru.
- Nainstalujte nový kartáč na motorovou hřídel, zasuňte kolík (B) do otvorů (D) a zapojte pružinu (A).
- Zkontrolujte a upravte výšku bočního kartáče dle předchozího odstavce.

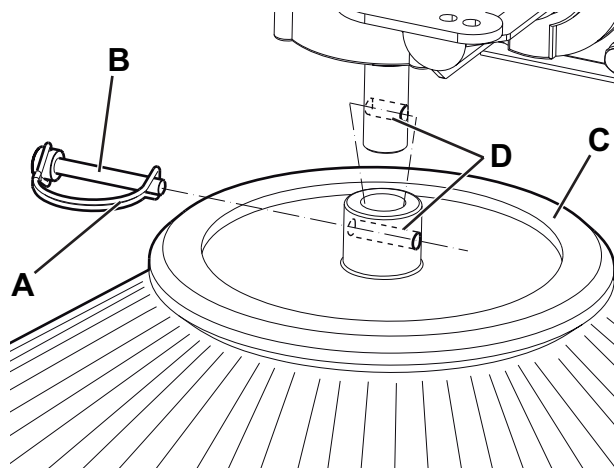

P100350

Obr. 8

ČIŠTĚNÍ PRACHOVÉHO FILTRU A KONTROLA JEHO STAVU



POZNÁMKA

Kromě standardních papírových filtrů jsou k dispozici i polyesterové filtry. Následující postup platí pro oba typy filtrů.

1. Přejeďte strojem na rovný podklad a zatáhněte parkovací brzdu.
2. Otočte klíček zapalování (82) na „0“.
3. Uvolněte skobu (18) zatažením za její dolní konec.
4. Demontujte zásobník (17) pomocí páky (19) a tím, že ji uvolníte od vnitřních vodítek.
5. Odšroubujte knoflíky (33) a vyjměte kryt prostoru pro filtr (32).
6. Povolte knoflíky (A, Obr. 9).
7. Odpojte konektor (B) motoru natřásání filtru (C).
8. Vyjměte rám přidržující prachový filtr (D).
9. Vyjměte prachový filtr (E).

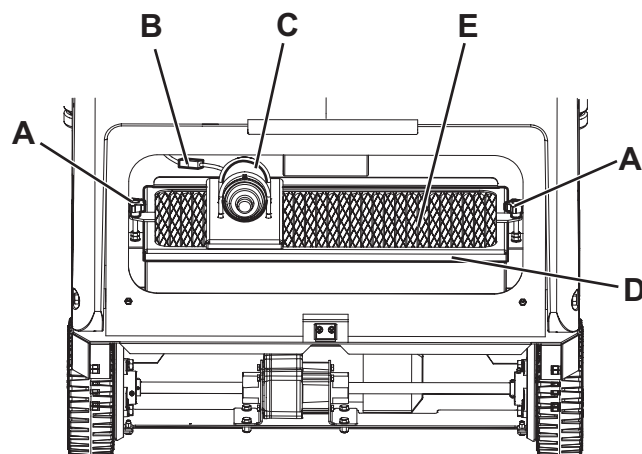

S311397

Obr. 9

10. Venku vyčistěte filtr potřásáním nad rovným a čistým povrchem, přičemž poklepejte na jeho stranu (A, Obr. 10) proti drátěné síťce (B).

Čištění dokončete stlačeným vzduchem (C) s tlakem nejvýše 6 bar. Stlačený vzduch foukejte jen ze strany chráněné drátěnou sítkou (B) z minimální vzdálenosti 30 cm.

Podle typu filtru dodržujte následující pravidla:

- Papírový (standardní) filtr: Při čištění nepoužívejte vodu ani čisticí prostředky. Mohly by filtr poškodit.
- Polyesterový filtr (volitelný): v případě potřeby lze v zájmu lepšího vyčištění omýt filtr vodou a nepěnovými čisticími prostředky. Tímto způsobem se vám podaří filtr lépe vyčistit, současně však snížíte jeho životnost. Filtr tak bude nutné častěji vyměňovat. Používání nevhodných čisticích prostředků může mít za následek poškození filtru.

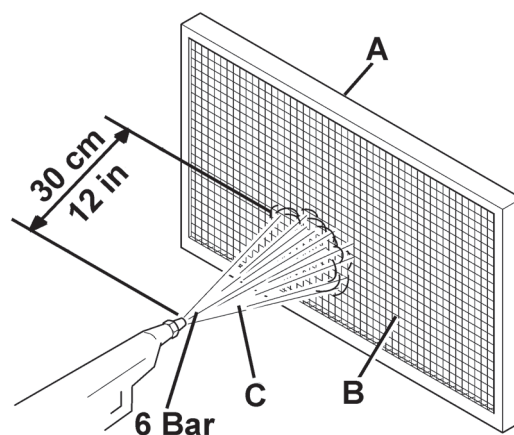

S311399

Obr. 10

11. Zkontrolujte, zda není trup filtru poškozený. V případě potřeby filtr vyměňte.
12. Vyčistěte gumové těsnění (A, Obr. 11) krytu (32) a zkontrolujte, zda je neporušené a funkční; v případě nutnosti je vyměňte.
13. Součástky sestavte v opačném pořadí oproti demontáži a sledujte toto:
 - Nainstalujte filtr (E, Obr. 9) tak, aby drátěná síťka (B, Obr. 10) směřovala vzhůru.

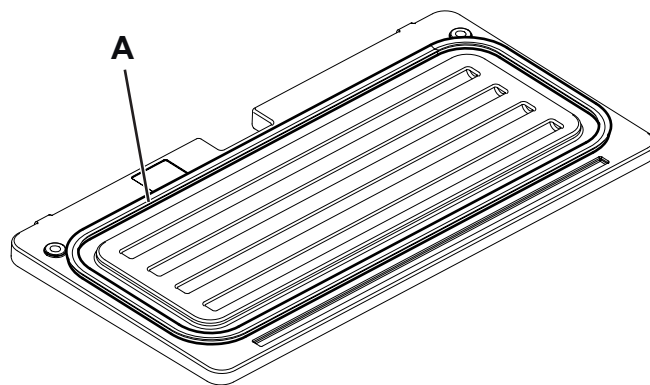

S311398

Obr. 11

KONTROLA VÝŠKY A ČINNOSTI ZÁSTĚREK

1. Strojem přejeďte na rovný podklad vhodný ke kontrole nastavení výšky zástěr.
2. Zatáhněte parkovací brzdu.
3. Otočte klíček zapalování (82) na „0“.

Kontrola boční zástěrky

4. Odšroubujte knoflíky (23 a 21) a vyjměte levá (20) i pravá dvířka (22).
5. Zkontrolujte stav bočních zástěr (13 a 14). Jsou-li zástěrky naříznuté (A, Obr. 12) v délce přesahující 20 mm nebo mají-li praskliny či trhliny (B) delší než 10 mm, vyměňte je (výměna zástěrek viz Návod k Opravám).
6. Zkontrolujte vzdálenost bočních zástěr (13 a 14) od země, musí být 0 – 3 mm (A, Obr. 13). V případě potřeby nastavte vzdálenost zástěry od podlahy pomocí šroubů (A, Obr. 16).
7. Všechny součástky znovu smontujte opačným postupem než při demontáži.

Kontrola přední a zadní zástěrky

8. Podle popisu v příslušném odstavci demontujte hlavní kartáč.
9. Zkontrolujte stav přední (15) a zadní zástěry (16). Jsou-li zástěrky naříznuté (A, Obr. 12) v délce přesahující 20 mm nebo mají-li praskliny či trhliny (B) delší než 10 mm, vyměňte je (výměna zástěrek viz Návod k Opravám).
10. Proveďte následující kontrolu:
 - Přední zástěra (A, Obr. 17) se může lehce dotýkat podlahy, nesmí být však od podlahy (A, Obr. 14) zvednuta.
 - Zkontrolujte vzdálenost zadní zástěry (B, Obr. 17) od země, musí být 0 – 3 mm (A, Obr. 13).
11. V případě potřeby nastavte vzdálenost zástěry od podlahy pomocí šroubů (C a D, Obr. 17).
12. Sešlápněte pedál pro zvednutí přední zástěry (5) a zkontrolujte, že se přední zástěra (A, Obr. 15) otočí směrem nahoru přibližně o 90° (jak je znázorněno na obrázku). Uvolněte pedál a zkontrolujte, že zástěra neuvízla uprostřed. Zástěra se musí vrátit do počáteční polohy. Pokud je potřeba nastavit nebo vyměnit ovládací lanko přední zástěry, naleznete další informace v Návodu k opravám.
13. Všechny součástky znovu smontujte opačným postupem než při demontáži.

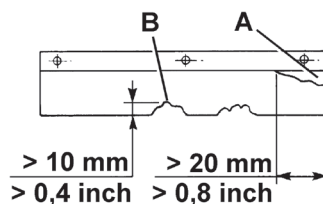

Obr. 12

S311400

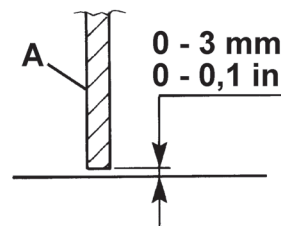

Obr. 13

S311401

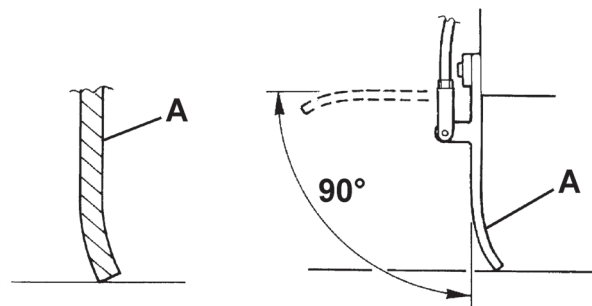

Obr. 14

S311402

Obr. 15

S311403

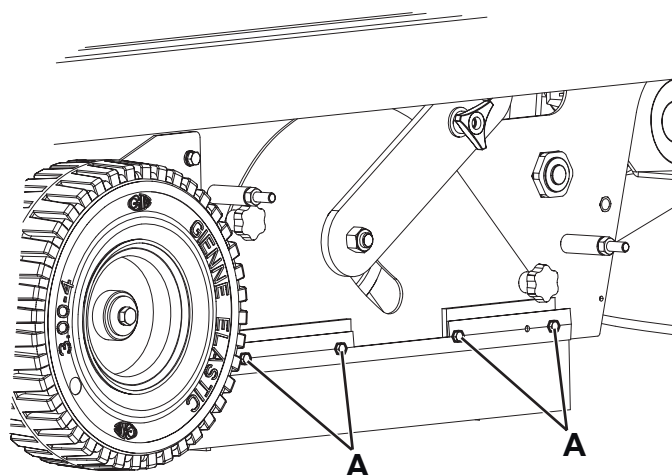

Obr. 16

S311404

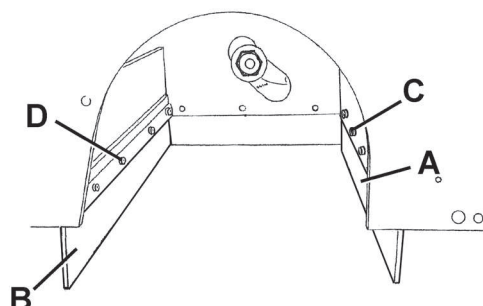

Obr. 17

S311405

KONTROLA/VÝMĚNA/RESET POJISTEK

1. Přejeďte strojem na rovný podklad a zatáhněte parkovací brzdu.
2. Otočte klíček zapalování (82) na „0“.
3. Otevřete kapotu (7).
4. Odpojte záporný konektor baterie (43).

Kontrola/výměna deskových pojistek

5. Demontujte kryt pojistkové skříně (46).
6. Zkontrolujte/vyměňte příslušnou pojistku kromě jiného (Obr. 18):
 - (A): Hlavní pojistka F1 (okruh klíče) (15 A)
 - (B): Pojistka motoru vibrátoru filtru F2 (25 A)
 - (C): Pojistka systému ručního vysavače F3 (40 A) (volitelné)
 - (D): Pojistka motoru systému vysavače F4 (30 A)
 - (E): Pojistka klaksonu a otočného světla F5 (10 A)
 - (F): Pojistka pracovního světla F6 (10 A) (volitelné)
7. Demontujte kryt elektrických součástí (50).
8. Zkontrolujte/vyměňte následující pojistku (Obr. 19):
 - (A): Pojistka pohonné soustavy (70 A)
9. Demontujte a zkontrolujte/vyměňte následující pojistku (63):
 - FR pojistka systému dobíjení (70 A)

Kontrola pojistek

10. Zkontrolujte jednu z následujících pojistek (Obr. 18) pro vypnutí:
 - (G): Pojistka motoru bočního kartáče FA (30 A)
 - (H): Pojistka motoru bočního kartáče FB (10 A)
 Resetujte všechny vypnuté pojistky, až součástka, která způsobila vypnutí, zcela vychladne.
11. Zavřete kapotu (7).

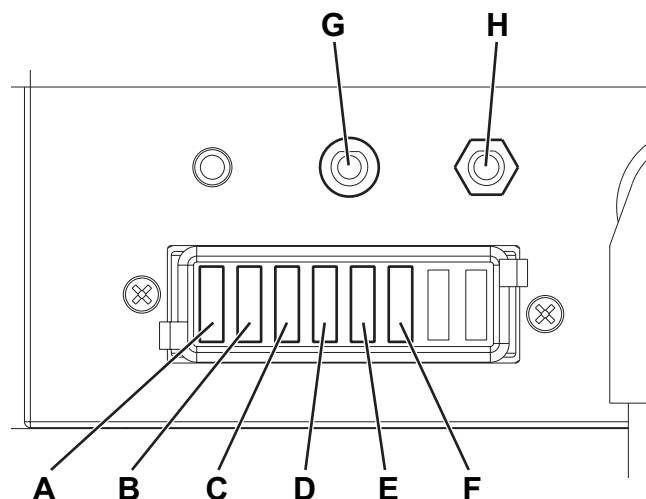

P100348

Obr. 18

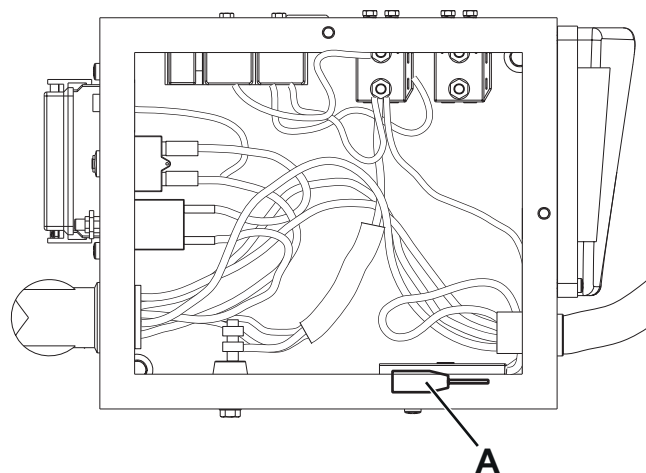

P100349

Obr. 19

BEZPEČNOSTNÍ FUNKCE

Stroj je vybaven následujícími bezpečnostními funkcemi.

NOUZOVÉ TLAČÍTKO

Je umístěno na snadno přístupném místě (88). V případě nouze se musí stisknout. Tím se ihned zastaví všechny funkce stroje.

MIKROSPÍNAČ SEDADLA ŘIDIČE

Je uvnitř sedadla řidiče a neumožní nastartovat motor, když operátor nesedí na sedadle řidiče.

ŘEŠENÍ PROBLÉMŮ

Problém	Možná příčina	Řešení
Když je spínač zapalování v „II“, motor nespouští.	Operátor nesedí na sedadle řidiče.	Operátor musí sedět na sedadle řidiče.
	Nízká hladina motorového oleje.	Přilijte motorový olej. (1)
	Hladina paliva je nízká.	Dolijte palivo. (1)
	Palivo nedosáhne do karburátoru.	Zkontrolujte spojovací hadici. (1)
	Žhavicí svíčka nevydává jiskru.	Vyčistěte/vyměňte žhavicí svíčku. (1)
	Pojistka F1 ve skříni je rozpojená.	Vyměňte pojistku.
	Pojistka FR je otevřena.	Vyměňte pojistku.
Motor se během provozu zastavil.	Nízká hladina motorového oleje.	Přilijte motorový olej. (1)
	Hladina paliva je nízká.	Dolijte palivo. (1)
Po sešlápnutí pedálu se stroj nezačne pohybovat.	Parkovací brzda je zatažená.	Odpojte parkovací brzdu.
	Při nastartování stroje klíčkem zapalování jste sešlápli pedál nebo operátor není v sedadle řidiče.	Nastartujte stroj klíčkem zapalování teprve poté, co je operátor v sedadle řidiče a bez sešlápnutí pedálu.
	Pojistka FT je otevřena.	Vyměňte pojistku.
Hlavní kartáč nepracuje.	Je vypnutý jistič obvodu FA.	Opravte pojistku stiskem příslušného tlačítka.
Boční kartáče nepracují.	Hlavní kartáč se nespouští.	Spusťte hlavní kartáč.
	Je vypnutý jistič obvodu FB.	Opravte pojistku stiskem příslušného tlačítka.
Stroj sbírá jen málo nečistot a prachu.	Systém vysavače je vypnutý.	Zapněte systém sání spínačem.
	Pojistka F4 ve skříni je rozpojená.	Vyměňte pojistku.
	Prachový filtr je ucpaný.	Vyčistěte prachový filtr pomocí natřásání filtru nebo demontáží.
	Zásobník je plný.	Vyprázdněte zásobník.
	Zástěry nejsou správně seřizeny nebo jsou opotřebené.	Upravte/vyměňte zástěry.
	Kartáče nejsou správně seřizeny.	Upravte výšku kartáče.
Filtr nefunguje.	Pojistka F2 ve skříni je rozpojená.	Vyměňte pojistku.
Bliká kontrolka poruchy elektronické desky pohonné soustavy.	Došlo k závadě na pohonné soustavě.	Závadu lze vyhledat v Návodu k Oprávám, který je k dispozici ve všech servisních střediscích Nilfisk Service Centre.

(1) Příslušný postup naleznete v Návodu pro benzínový motor.

Další informace vám poskytne servisní středisko Nilfisk, kde můžete prostudovat servisní příručku.

LIKVIDACE

Stroj nechte zlikvidovat specializovanou firmou.

Před zlikvidováním stroje vyjměte a oddělte následující materiály, které je třeba je zlikvidovat náležitě v souladu s platnými zákony:

- Baterie
- Motorový olej
- Polyesterový prachový filtr
- Hlavní kartáč a boční kartáče
- Plastové komponenty a hadice
- Elektrické a elektronické součástky (*)

(*) Kontaktujte nejbližší středisko Nilfisk zejména tehdy, když likvidujete elektrické a elektronické součástky.

TARTALOMJEGYZÉK

BEVEZETÉS	2
A KÉZIKÖNYV CÉLJA ÉS TARTALMA	2
CÉLCSOPORT	2
A KÉZIKÖNYV TÁROLÁSA	2
KONFORMITÁSI NYILATKOZAT	2
AZONOSÍTÓ ADATOK	2
TOVÁBBI HIVATKOZÁSI KÉZIKÖNYVEK	2
PÓTALKATRÉSZEK ÉS KARBANTARTÁS	3
MÓDOSÍTÁSOK ÉS FEJLESZTÉSEK	3
MŰKÖDÉSI KAPACITÁS	3
EGYEZMÉNYEK	3
KICSOMAGOLÁS/SZÁLLÍTÁS	3
BIZTONSÁG	3
A GÉPEN LÁTHATÓ SZIMBÓLUMOK	3
A KÉZIKÖNYVBEN LÁTHATÓ SZIMBÓLUMOK	4
ÁLTALÁNOS UTASÍTÁSOK	4
KÉSZÜLÉK LEÍRÁS	7
A GÉP FELÉPÍTÉSE	7
VEZÉRLŐ PANEL	9
KIEGÉSZÍTŐK/OPCIÓK	9
MŰSZAKI ADATOK	10
KAPCSOLÁSI RAJZ	11
HASZNÁLAT/ÜZEMELTETÉS	13
AKKUMULÁTOR ELLENŐRZÉSE/BEÁLLÍTÁSA ÚJ KÉSZÜLÉKEN	13
BEINDÍTÁS ELŐTT	13
A GÉP BEINDÍTÁSA ÉS LEÁLLÍTÁSA	14
KÉZIFÉK	15
A GÉP KEZELÉSE	15
HULLADÉKTARTÁLY KIÜRÍTÉSE	16
A GÉP HASZNÁLATA UTÁN	16
A GÉP TOLÁSA, ILLETVE VONTATÁSA	16
HOSSZÚ ÜZEMSZÜNET	16
KARBANTARTÁS	16
TERVEZETT KARBANTARTÁSI TÁBLÁZAT	17
FŐ KEFE MAGASSÁGÁNAK ELLENŐRZÉSE ÉS BEÁLLÍTÁSA	18
FŐ KEFE CSERÉJE	19
OLDALSÓ KEFE MAGASSÁGÁNAK ELLENŐRZÉSE ÉS BEÁLLÍTÁSA	20
OLDALKEFE CSERÉJE	20
A PORSZŰRŐTASAK TISZTÍTÁSA ÉS INTEGRITÁSÁNAK ELLENŐRZÉSE	21
PEREMMAGASSÁG ÉS MŰKÖDÉS ELLENŐRZÉSE	22
BIZTOSÍTÓ ELLENŐRZÉSE/CSERÉJE/VISSZAÁLLATÁSA	23
BIZTONSÁGI FUNKCIÓK	23
VÉSZLEÁLLÍTÓ NYOMÓGOMB	23
VEZETŐ ÜLÉSÉNEK MIKROKAPCSOLÓJA	23
PROBLÉMAMEGOLDÁS	24
LESELEJTEZÉS	24

BEVEZETÉS



MEGJEGYZÉS

A zárójelben látható számok a Gép Leírás fejezetben mutatott alkatrészekre vonatkoznak.

A KÉZIKÖNYV CÉLJA ÉS TARTALMA

A kézikönyv célja, hogy ellássa a felhasználót a készülék autonóm és biztonságos módon történő működtetéséhez szükséges minden fontos információval. Információkat tartalmaz a műszaki adatokról, biztonságról, a működésről, a tárolásáról, a karbantartásáról, a tartalék alkatrészekről és az ártalmatlanításról.

Mielőtt bármilyen műveletet hajtanának végre a gépen, a kezelőknek és a szakképesített technikusoknak figyelmesen át kell olvasniuk ezt a kézikönyvet. Lépjen kapcsolatba a Nilfisk-el, ha kétségei támadnának az utasítások értelmezését illetően, vagy ha további információra van szüksége.

CÉLCSOPORT

Ez a Kézikönyv a szakképzett kezelők és a gép karbantartásával foglalkozó szerelők részére készült.

A kezelők nem hajthatnak végre szakképzett technikusok által végrehajtható műveleteket. A Nilfisk nem vonható felelősségre az ezen tiltás figyelmen kívül hagyásából eredő károkért.

A KÉZIKÖNYV TÁROLÁSA

A Használati útmutatót mindig tartsa a gép közelében, egy megfelelő dobozban, minden olyan folyadéktól vagy anyagtól távol, ami annak sérülését okozhatja.

KONFORMITÁSI NYILATKOZAT

A géphez mellékelt Konformitási Nyilatkozat igazolja, hogy a gép megfelel a jogszabályokban rögzítetteknek.



MEGJEGYZÉS

Az eredeti konformitási nyilatkozat két másolatát mellékeljük a gép dokumentációjához.

AZONOSÍTÓ ADATOK

A gép sorozatszámát és modell nevét a lemezen jelöltük (37).

A termék kódszáma és a gyártás éve ugyanazon a táblán van feltüntetve (Dátum kód: A18, mely 2018 januárját jelenti).

A benzinmotor modell- és sorozatszámát a lemezen jelöltük (70).

Ez hasznos információ, ha cserealkatrészekre van szüksége a géphez. Használja az alábbi táblázatot a gép azonosító adatainak leírására.

GÉP modellje.....
TERMÉKKÓD
GÉP sorozatszama
MOTOR modellje
MOTOR sorozatszama

TOVÁBBI HIVATKOZÁSI KÉZIKÖNYVEK

A géphez mellékelt egyéb kézikönyvek:

- Az elektromos akkumulátor töltőt (ha mellékelt), a kézikönyv részeként kell kezelni
- Seprőgép pótalkatrész lista

További elérhető kézikönyvek:

- A Nilfisk Szervizközponttól felvilágosítást kérhet a gépkönyvvel kapcsolatban

PÓTALKATRÉSZEK ÉS KARBANTARTÁS

Minden szükséges működtetési, karbantartási és javítási műveletet szakképesített személyzet vagy pedig a Nilfisk Szervizközpontok hajthatnak végre. Csak eredeti pótalkatrészeket és kiegészítőket használjon.

Hívja a Nilfisk-ot a javítással ill. pótalkatrészek és kiegészítők rendelésével kapcsolatban, melyhez adja meg a gép modellszámát, a termék kódját és sorozatszámát.

MÓDOSÍTÁSOK ÉS FEJLESZTÉSEK

A Nilfisk folyamatosan tökéletesíti termékeit, és fenntartja magának a jogot, hogy saját belátása szerint változtatásokat és javításokat hajtson végre anélkül, hogy köteles lenne ezeket a fejlesztéseket a korábban eladott gépeken alkalmazni.

A tartozékok bármilyen változtatását és/vagy bővítését jóvá kell hagynia a Nilfisk-nak.

MŰKÖDÉSI KAPACITÁS

Ezt a seprőgépet, a szilárd és egyenletes padló tisztítására tervezték (seprésére és porszívózására), hogy ipari és polgári környezetben egyaránt biztonságosan gyűjtse össze a port és könnyű hulladékot.

EGYEZMÉNYEK

Előre, hátra, elöl, hátul, bal, jobb, irányok a Kézikönyvben, a vezetőülésben ülő kezelőt veszi vonatkoztatási pontnak (25).

KICSOMAGOLÁS/SZÁLLÍTÁS

A készülék kicsomagolásához kövesse a csomagoláson található utasításokat.

Átvételkor figyelmesen ellenőrizze, hogy a gép és a csomagolás nem sérült a szállítás során. Látható sérülések esetén, tartsa meg a csomagolást és ellenőriztesse a szállítóval, aki leszállította. Azonnal vegye fel a kapcsolatot a fuvarozóval, és jelentse be a szállítmány sérülését.

Ellenőrizze a gép felszereltségét a következők alapján:

- Technikai dokumentáció:
 - Seprőgép Használati útmutató
 - Benzinmotor kézikönyv
 - Seprőgép pótalkatrész lista
- Sz. 1 70 A biztosíték

BIZTONSÁG

A következő szimbólumok jelzik a potenciálisan veszélyes helyzeteket. Mindig gondosan olvassa el ezt az információt, és tegye meg a szükséges óvintézkedéseket az emberek és a tárgyi eszközök védelmének érdekében.

A balesetek megelőzése érdekében fontos a gép kezelőjének közreműködése. Egy balesetmegelőző program sem hatásos, a gép működtetéséért felelős személy teljes körű közreműködése nélkül. A legtöbb, munka közben, gyárban esetlegesen bekövetkező baleset a legegyszerűbb elővigyázatossági szabályok be nem tartásából fakad.

A GÉPEN LÁTHATÓ SZIMBÓLUMOK

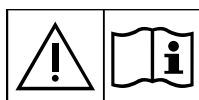

FIGYELMEZTETÉS!

Figyelmesen olvassa el az utasításokat, mielőtt bármilyen műveletet kezdene el a gépen.



FIGYELMEZTETÉS!

Ne mossa le a gépet közvetlen vagy nyomás alatt levő vízszugárral.



FIGYELMEZTETÉS!

Ne használja a gépet a specifikációkban meghatározottnál nagyobb lejtőn.

A KÉZIKÖNYVBEN LÁTHATÓ SZIMBÓLUMOK



VESZÉLY!

Jelzi a Kezelőre veszélyes - életveszélyes - helyzetet.



FIGYELMEZTETÉS!

Potenciális veszélyt jelez az emberekben és kárt a tárgyokban.



FIGYELEM!

Fontos vagy hasznos funkciókhoz kapcsolódó figyelmeztetést vagy észrevételt mutat. Fordítson különös figyelmet ezzel a szimbólummal jelzett bekezdésekre.



MEGJEGYZÉS

Fontos vagy hasznos funkciókhoz kapcsolódó észrevételt mutat.



FELVILÁGOSÍTÁS

Azt jelzi, hogy valamely művelet elvégzése előtt szükséges-e a Használati Utasítás megtekintése.

ÁLTALÁNOS UTASÍTÁSOK

A személyeket és gépet potenciálisan fenyegető veszélyre az alábbi figyelmeztetések hívják fel a figyelmet.



VESZÉLY!

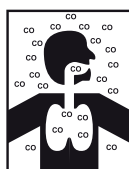

- A szénmonoxid (CO) agykárosodást vagy halált okozhat.
- Ezen munkagép belső égésű motorja szénmonoxidot bocsáthat ki.
- Ne lélegezze be a kipufugógázokat.
- Belső térben csak kellő szellőzés mellett használja, és legyen valaki segítségül, aki nyomon követheti a kezelő egészségét.



VESZÉLY!

- Bármilyen tisztítási, karbantartási, javítási vagy csere művelet elvégzése előtt vegye ki a slusszkulcsot, húzza be a kéziféket és válassza le az akkumulátor csatlakozót.
- A gépet csak szakképzett személyzetnek szabad használnia.
- Éles kanyarodásokat csak a lehető legkisebb sebesség mellett szabad végezni. Lejtőn kerülje a hirtelen kanyarodásokat.
- Ne viseljen ékszereket, ha elektromos alkatrészek közelében dolgozik.
- Tartsa távol az akkumulátort szikrától, lángtól és izzó anyagtól. A rendeltetészerű használat közben robbanékony gázok keletkeznek.
- Ne dolgozzon a megemelt gép alatt, annak biztonsági támasztékkal történő rögzítése nélkül.
- Ha nyitott védőtető alatt dolgozik, győződjön meg róla, hogy az véletlenül nem csukódhat be.
- Ne működtesse a gépet veszélyes, gyúlékony és/vagy robbanóanyagok, folyadékok vagy pára közelében: Ez a készülék nem alkalmas veszélyes porok összeszedésére.
- Vigyázat: az üzemanyag rendkívül gyúlékony.
- Ne dohányozzon és ne vigyen nyílt lángot arra a területre, ahol a gépet tankolják, vagy ahol az üzemanyagot tárolják.
- Az üzemanyagot külső térben vagy jól szellőző területen töltsse újra, a motor pedig legyen leállítva.
- Kapcsolja ki a motort, hagyja néhány percre hűlni, majd távolítsa el a töltősapkát.
- Ne töltsse teljesen tele az üzemanyagtartályt. Hagyjon legalább 25 mm helyet a töltőnyakban az üzemanyag megfelelő tágulásához.
- Tankolás után ellenőrizze, hogy megfelelően lezárta-e a benzintartály fedelét.
- Ha a tankolás során kiloccsan valamennyi benzin, tisztítsa meg a tartály környékét, és hagyja hogy a gőz elpárologjon a motor elindítása előtt.
- Az üzemanyag ne érjen bőrhöz; ne lélegezze be a benzingőzt. Gyermekektől távol tartandó.



VESZÉLY!

- Ne döntse meg a motort 20°-nál jobban, erős döntéstől kiömölhet a benzin.
- A gép szállításakor ügyeljen rá, hogy az üzemanyagtartály ne legyen tele.
- Ne helyezzen semmilyen tárgyat a motorra.
- Mielőtt bármilyen műveletet végrehajtana a motoron, állítsa azt le. Véletlen indítások elkerülése érdekében, húzza le a gyújtógyertya kupakját.
- Lásd még az ÁLTALÁNOS BIZTONSÁGI SZABÁLYOK részt a motor felhasználói kézikönyvben, amelyet ezen kézikönyv szerves részének kell tekinteni.
- Ha ólom akkumulátorok (WET) találhatóak a gépben, akkor a gép nem zárhat be a vízszintessel 30°-nál nagyobb szöveget, mivel ilyenkor az igen maró hatású sav kifolyhat az akkumulátorokból. Ha a gépet meg kell billenteni karbantartás miatt, vegye ki az akkumulátorokat.

**FIGYELMEZTETÉS!**

- *Figyelmesen olvassa el az utasításokat, mielőtt elkezdene bármilyen karbantartási/javítási műveletet.*
- *Legyen körültekintő, amikor a motor, a kipufogó vagy az elosztócső körül dolgozik, mert az itt lévő alkatrészek forróak lehetnek.*
- *Tegye meg az összes szükséges óvintézkedést annak érdekében, hogy a gép mozgó alkatrészeibe ne kerüljön haj, ékszer és lazán viselt ruha.*
- *E gépet nem használhatják csökkent fizikai, érzékszervi vagy mentális képességekkel rendelkező személyek (ideértve a gyermekeket is), illetve olyan személyek, akik nem rendelkeznek elegendő tapasztalattal és tudással a gép használatát, kivéve, ha megfelelő oktatásban részesülnek vagy egy felelős személy felügyelete mellett használják azt.*
- *A gyermekeket felügyelet alatt kell tartani, hogy ne játszanak a géppel.*
- *A gyerekek közelében történő használat nagy odafigyelést igényel.*
- *A készüléket csak a kezelési könyvben leírtaknak megfelelően használja. Csak a Nilfisk által ajánlott tartozékokat használja.*
- *Minden használat előtt alaposan vizsgálja át a gépet, és mindig ellenőrizze, hogy minden alkatrész fel van-e szerelve. Ha a gép nincs tökéletesen összeszerelve, az személyi sérüléseket és károkat okozhat.*
- *Tegye meg az összes szükséges óvintézkedést annak érdekében, hogy a gép mozgó alkatrészeibe ne kerüljön haj, ékszer és lazán viselt ruha.*
- *A gép illetéktelenek által történő használatának megelőzése érdekében húzza ki a slusszkulcsot.*
- *Ne hagyja a gépet felügyelet nélkül, amíg meg nem bizonyosodott arról, hogy nem képes önálló helyváltoztatásra.*
- *Ne használja a gépet a specifikációkban meghatározottnál nagyobb lejtőn.*
- *Ne döntse meg a gépet magán a gépen feltüntetett szögnél jobban, így megakadályozhatja annak instabilitását.*
- *Csak a géphez járó vagy a Használati útmutatóban megadott keféket használja. Más kefék használata csökkentheti az üzembiztonságot.*
- *A gép használata előtt a Használati útmutatóban feltüntetett módon csukja be az ajtókat és a burkolatokat.*
- *Csak megfelelően megvilágított helyen használja a készüléket.*
- *A munkalámpákat (opcionális) csak a megtisztítandó padló láthatóságának növelése érdekében szabad használni. A gép a munkalámpa használata ellenére sem használható sötétben.*
- *Ha a készüléket olyan helyen használja, ahol más emberek is vannak, fontos felszerelni a megkülönböztető jelzést (opcionális).*
- *Ne mossa le a gépet közvetlen vagy magasnyomású vízszugárral, vagy maró hatású anyagokkal. Ne használjon sűrített levegőt a gép tisztításához, kivéve a szűrőket (lásd az ide vonatkozó részt).*
- *A gép használata közben ügyeljen arra, hogy ne okozzon kárt az emberekben, főleg a gyerekekben.*
- *Ne ütközzön polcoknak vagy állványoknak a géppel, főleg ahol nagy a leeső tárgyak kockázata.*
- *Soha ne döntse el a gépen található folyadéktartályokat, mindig használja a megfelelő tartót.*
- *A tárolási hőmérsékletnek 0°C – +40°C között kell lennie.*
- *A gép működési hőmérsékletének 0°C – +40°C között kell lennie.*
- *A páratartalomnak 30% és 95% között kell lennie.*
- *Mindig védje a gépet a közvetlen napfénytől, az esőtől és a rossz időtől, mind működés, mind pedig inaktív állapot alatt. A gépet beltérben használja, száraz környezetben: a gépet csak száraz körülmények között használja, nedves körülmények között nem használható vagy tárolható kültéren.*

**FIGYELMEZTETÉS!**

- *A gépet ne használja szállító- illetve húzó/vontató eszköznek.*
- *Amennyiben a gépet szervizelés miatt tolni kell (kifogyott üzemanyag, motorhiba stb.), abban az esetben a sebesség nem haladhatja meg a 4km/h sebességet.*
- *Ne engedje, hogy a kefék a gép álló helyzetben is működjenek, mert károsulhat a padló.*
- *Tűz esetén lehetőleg poroltót használjon az oltáshoz, ne vizet.*
- *A működési sebességet a padló állapotához igazítsa.*
- *Lejtőn való haladáskor kerülje a hirtelen fékezést. Kerülje az éles fordulókat. Lejtőn való haladáskor lassan haladjon.*
- *A gép nem használható közutakon vagy utcán.*
- *Ne avatkozzon bele a biztonsági védőegységek működésébe.*
- *Lelkiismeretesen tartsa be a napi rutin karbantartási feladatokat.*
- *Ne hagyjon semmilyen tárgyat a nyílásokba kerülni. Ne használja a gépet, ha a nyílások eltömődtek. Minden esetben kerülje el, hogy por, haj vagy egyéb idegen anyag kerüljön a nyílásokba, melyek megakadályozhatják a levegő áramlását.*
- *Ne távolítsa el, és ne módosítsa a gépre ráerősített táblákat.*
- *A gép hibás működése esetén győződjön meg arról, hogy azt nem a karbantartás elmaradása okozza. Egyébként forduljon segítségért a felhatalmazott Szervízközponthoz vagy felhatalmazott személyzethez.*
- *Alkatrészcsere szükségessége esetén szerezze be az EREDETI alkatrészeket a HIVATALOS Forgalmazótól vagy a Viszonteladótól.*
- *A gép biztonságos és megfelelő használata érdekében az előírt időszakos karbantartást - melynek leírását megtalálja ebben a kézikönyvben is - arra feljogosított személy vagy szervízközpont végezze.*
- *A gépet megfelelően kell leselejtezni a mérgező káros anyagok jelenléte (akkumulátorsav, olajok, stb.) miatt, amelyeket az előírások szerint speciális hulladéklerakókba kell szállítani (lásd a Leselejtezés c. fejezetet).*
- *A motor működése közben a kipufogó felforrósodik. Ne érintse meg a kipufogót ha forró, mert az égési sérülést vagy tüzet okozhat.*
- *A motor elégtelen mennyiségű olajjal történő működtetése súlyosan károsíthatja a motort. Az olajsíntet lekapcsolt motor mellett és vízszintes síkon ellenőrizze.*
- *Soha ne működtesse a motort levegőszűrő nélkül, mert károsodhat a motor.*
- *A benzinmotor műszaki szervizelését felhatalmazott Forgalmazóknak kell végeznie. Kizárólag eredeti vagy a motor minőségének megfelelő alkatrészeket használjon. A gyenge minőséggel rendelkező cserealkatrészek súlyosan károsíthatják a motort.*
- *Lásd még az ÁLTALÁNOS BIZTONSÁGI SZABÁLYOK részt a motor felhasználói kézikönyvben, amelyet ezen kézikönyv szerves részének kell tekinteni.*

KÉSZÜLÉK LEÍRÁS

A GÉP FELÉPÍTÉSE

1. Kormánykerék
2. Előre/hátmenet váltó pedál
3. Szervíz fék pedál
4. Rögzítőfék-kar
Nyomja meg a rögzítőfék pedálját (3), aztán használja a kart (4), hogy átváltson az üzempékről a rögzítőfékre.
5. Elülső perem emelő pedál
6. Kannatartó
7. Fedél
8. Hátsó meghajtókerekek rögzített tengelyen
9. Elülső kormányzó kerék
10. Jobboldali kefe
11. Bal oldali kefe
12. Főkefe
13. Bal oldalperem
14. Jobb oldalperem
15. Elülső perem
16. Hátsó perem
17. Hulladéktartály (Ha megtelt, ürítse)
18. Hulladéktartály-rögzítő kampó
19. Hulladékürítő kar
20. Bal ajtó (kizárólag karbantartási műveletek esetén lehet kinyitni)
21. Ajtó fogantyúk
22. Bal ajtó (a fő kefe kiszerezéséhez)
23. Ajtó fogantyúk
24. Jelzőfény (mindig bekapcsolva, ha a gyújtáskapcsoló „I” helyzetben van) (opcionális)
25. Vezetőülés biztonsági mikrokapcsolója
26. Beállítható lyuk kézi porszívó készlethez (opcionális)
27. Kormányoszlop
28. Üzemvilágítás (opcionális)
29. Jobb oldali kefe magasságállító fogantyúja
30. Bal oldali kefe magasságállító fogantyúja
31. Szék hosszirányú állítására szolgáló kar
32. Szívószűrő rekesz fedele
33. Fedélgombok
34. Kézi porszívó rendszer (opcionális)
35. Kézi porszívó rendszer rögzítői
36. Belső hulladékkonténer billentőkarral (opcionális)
37. Sorozatszám/technikai adatok/EC minősítési lap
38. Fedélnyitó karok
39. Gépemelő horgonyok

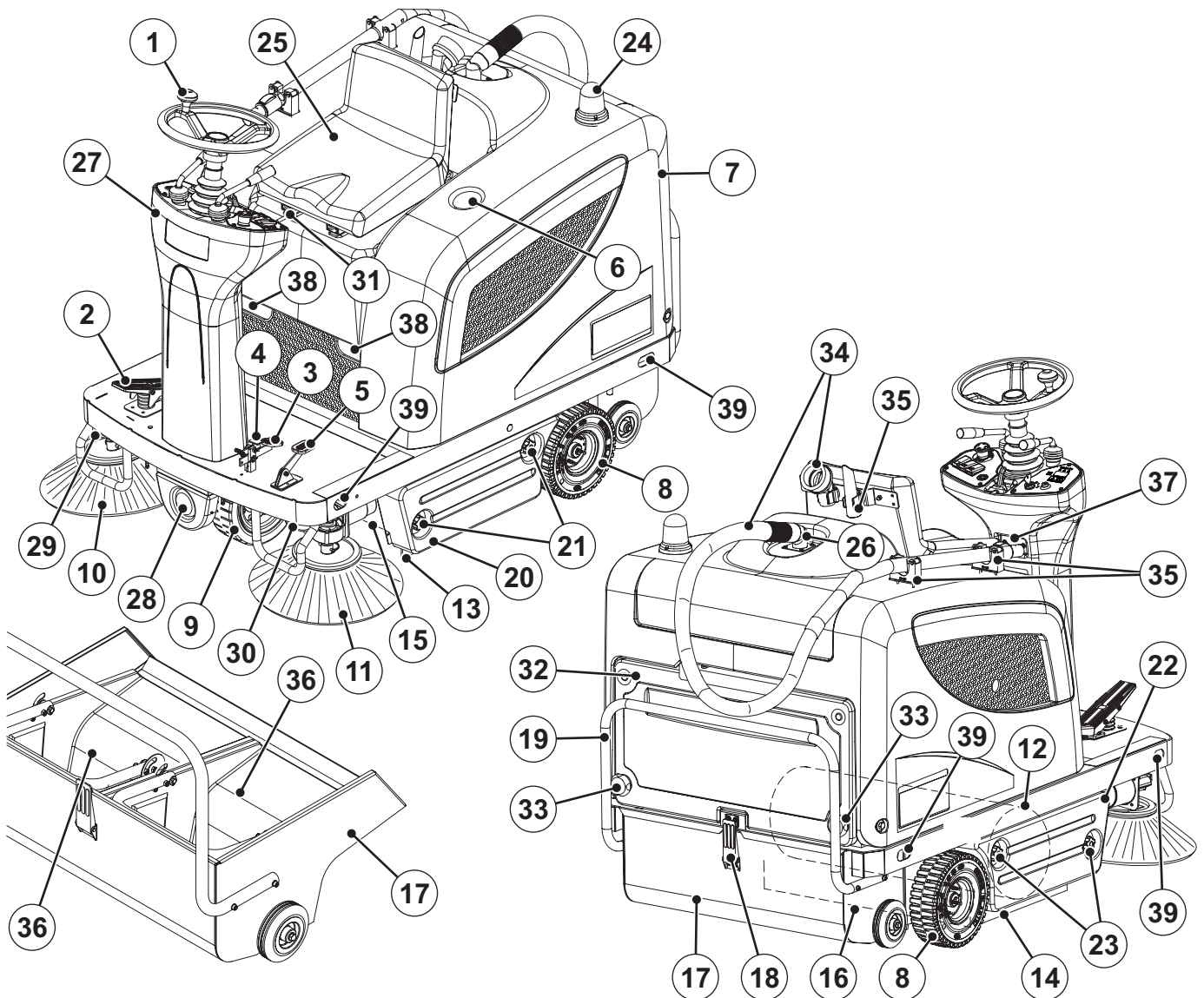

P100351

A GÉP FELÉPÍTÉSE (Folytatás)

41. Fedél (felnyitva)
42. Motorháztető támasztórúd
43. Akkumulátorok
44. Akkumulátor csatlakozási ábrák
45. Akkumulátorsapkák
46. Lamellás biztosíték doboz
47. Főkefe-motor megszakítója
48. Oldalsó kefe-motor megszakítója
49. A meghajtórendszer meghibásodását jelző LED lámpa
Ha a LED világít, akkor a meghajtó rendszer működésben van; ha a LED villog, akkor a meghajtó rendszerben hiba lépett fel.
50. Elektromos alkatrész doboz
51. Hajtómű rendszer elektronika panelje
52. Légtérelő lap
53. Kipufogódob
54. Kézi porszívó rendszer (opcionális)
55. Főkefe magasságbeállító gomb
56. Benzinmotor
57. Töltés és motorolajszint mérő dugasz
58. Motorolaj kiengedő dugó
59. Motor levegő filter
60. Üzemanyagtartály
61. Benzintanksapkka
62. Dinamotor (indító és dinamó)
63. Töltőrendszer biztosítéka
64. Motor - Elektromágneses kapcsoló
65. Dióda
66. Fojtókar (ne használja!)
67. Üzemanyagelzáró csap (ne használja!)
68. Zárókar (ne használja!)
69. Kézi indítókábel (ne használja!)
70. Benzinmotor sorozatszám és modell

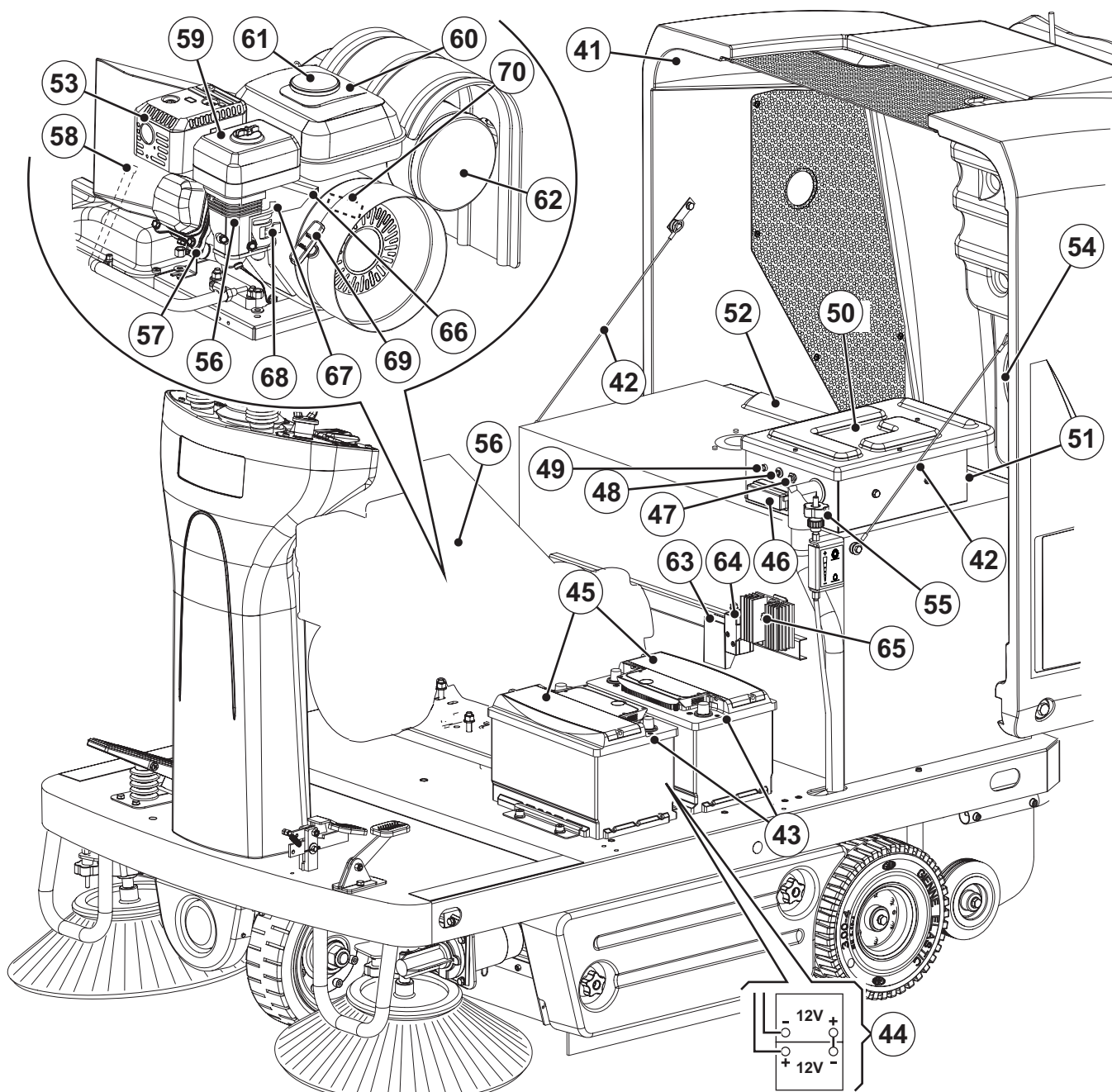

P100345

VEZÉRLŐ PANEEL

81. Bal ellenőrző panel
82. Gyújtás kulcs
- „0” állás: A gép ki van kapcsolva és minden funkció le van tiltva
 - „I” állás: Az elektromos rendszer be van kapcsolva (a benzinmotor beindítása előtt) - Járó motor (a motor beindítását követően) - a villogó lámpa elkezd folyamatosan világítani
 - „II” állás: Önindító működtetése
83. Óraszámoló
84. Kürt gomb
85. Elszívó/szűrő-felrázó kapcsoló
86. Kézi porszívó rendszer kapcsoló (opcionális)
87. Üzemvilágítás gomb (opcionális)
88. Vészhelyzet nyomógomb. Vészhelyzet esetén meg kell nyomni a gép összes funkciójának leállítása érdekében. A vésznyomógomb kiengedéséhez a nyíl irányába forgassa el.
89. Pultrőgzítő csavarok
90. Jobb ellenőrző panel
91. Bal és jobb oldali kefe emelő/leengedő kar
92. Főkefe emelő/leengedő kar
93. Kormánybeállító-kar
94. Előre/hátramenet sebességváltó

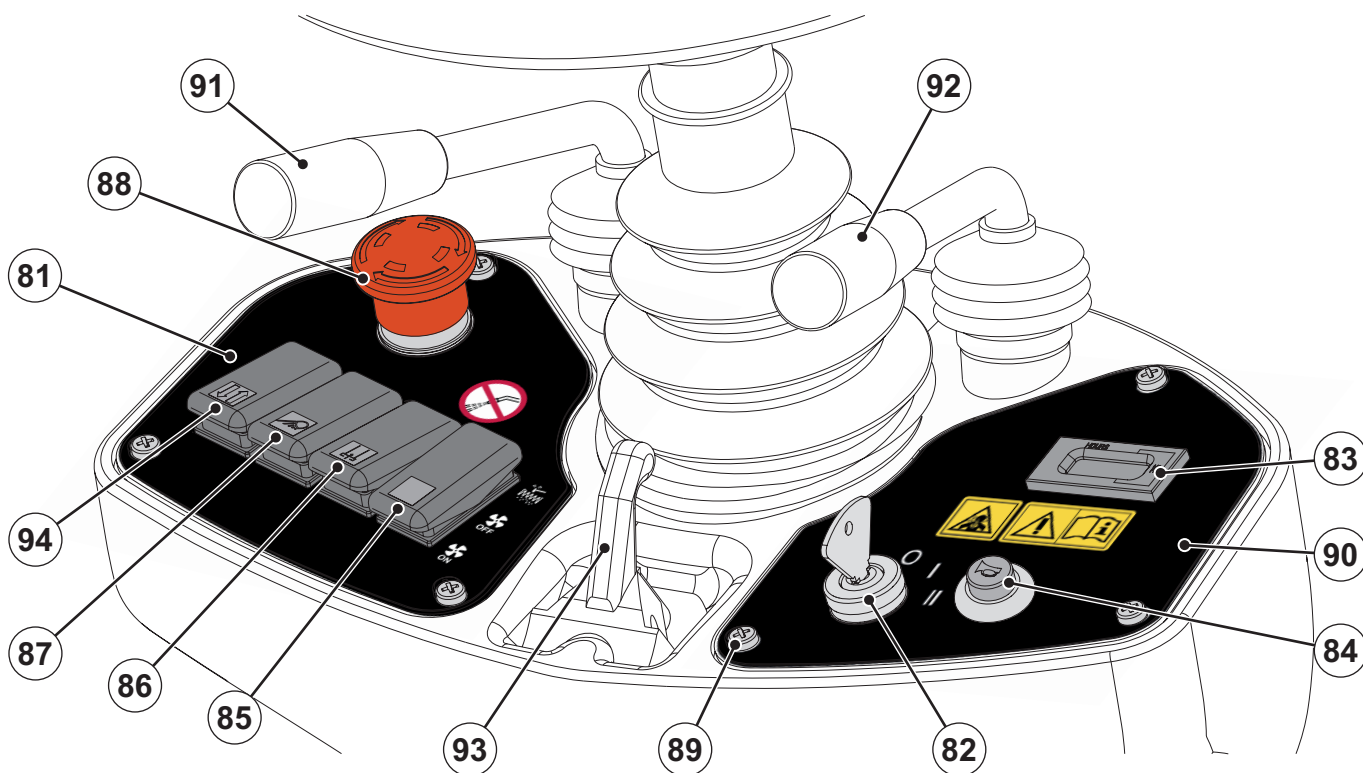

P100353

KIEGÉSZÍTŐK/OPCIÓK

A szabványos összetevők kiegészítéseként a gépet a következő kiegészítővel/opciókkal is felszerelhetik, a gép specifikus használata szerint:

- A főkefék és az oldalsó kefék keményebb vagy lágyabb sörtékkel telepíthetők
- Antisztatikus poliészter vagy poliészter BIA C porszűrő
- Fő vákuum rendszer
- Munkalámpa
- Villogó fény
- Különböző anyagú peremek
- Védőtető

A további kiegészítő tartozékokkal kapcsolatosan forduljon a felhatalmazott viszonteladóhoz.

MŰSZAKI ADATOK

Általános	Értékek
Gép hosszúsága	1.480 mm
Gépszélesség (oldalkefe nélkül)	930 mm
Maximális gépmagasság (a kormánykerék szintjén)	1 220 mm
Tisztítószélesség (oldalkefék nélkül)	700 mm
Munkaszélesség (egy oldalkefével)	980 mm
Munkaszélesség (két oldalsó kefével)	1 160 mm
A földtől mért minimum magasság (az alsó perem nélkül)	55 mm
Főkefe méret (átmérő x hossz)	300 mm x 700 mm
Oldalkefe átmérő	420 mm
Főkefe sebessége	550 ford./perc
Oldalsó kefe sebessége	80 ford./perc
Elülső kormánykerék átmérője	250 mm
Hátsó hajtókerék átmérője	250 mm
Első kerék nyomása a padlóra	1,0 N/mm ²
Hátsó kerék nyomása a padlóra	0,6 N/mm ²
Gép összsúlya	315 kg
A jármű bruttó tömege (GVW)	535 kg
Szállítási tömeg	377 kg
Hulladékűrtítő teljesítmény	70 liter
Fő kefe motor	500 W
Oldalsó kefe motorok	60 W
Meghajtó rendszer motor	600 W, 110 rpm
Szívórendszer motorja	310 W
Szűrő rázó motor	90 W, 6.000 rpm
Gyújtó és dinamó (dinamotor)	1.100 W
Összes elnyelt teljesítmény	2,3 kW
Zajszint munka közben (ISO 11201, ISO 4871) (LpA)	78 ± 3 dB(A)
Gép kimeneti akusztikus áram (ISO 3744, ISO 4871) (LwA)	99 dB(A)
Vibrációs szint a kezelő karjában (ISO 5349-1) (**)	<2,5 m/s ²
Vibráció szint a kezelő testében (ISO 2631-1) (**)	0,5 m/s ²
IP védelmi osztály	X3

(*) Normális munkakörülmények között, sík, aszfaltozott felületen.

Teljesítmény	Értékek
Maximális előre/hátra sebesség	6 km/óra
Maximális hátrameneti sebesség	3 km/óra
Oldaldöntés	20 %
Legkisebb fordulási sugár	1.310 mm

Akkumulátorok	Értékek
Akkumulátor feszültség	24 V
Standard akkumulátorok	Ólom savas elektrolittal (WET)
Akkumulátorkapacitás	80 Ah C5, 12 V

Porelszívás és szűrés	Értékek
Papír porszűrő 5-10 µm	4,3 m ²
Főkefe szívó egység	11 mm H ₂ O
Szűrő-felrázó aktiválás	Elektronikus

Benzinmotor (*)	Értékek
Márka	HONDA
Modell	GX120
Lökettérfogat	118 cc
Motorteljesítmény	2,9 kW at 3.600 rpm
Motor kalibrálás	3.400 rpm-en 2,3 kW
Max. forgatónyomaték	2.500 rpm-en 0,75 kgm
Üzemanyagtartály-kapacitás	2,5 liter
Üzemanyag típusa	Ólommentes gépjármű-üzemanyag

(*) A benzinmotorral kapcsolatos további adatok/értékek a Felhasználói kézikönyvben találhatóak.

KAPCSOLÁSI RAJZ

Kulcs

BAT	24V akkumulátorok
BE1	Jelzőfény (opcionális)
BLK	Motorkeret
BZ1	Hátramenet figyelmeztetés/kürt
EBD	Dióda
EB1	Hajtómű rendszer elektronika panelje
ES0	Motor biztonsági reléje
ES1	Főkeferelé
ES2	Szűrő-felrázó relé
ES3	Szívórendszerrelé
ES4	Kézi porszívórendszer-relé (opcionális)
ES5	Oldalkeferelé
ES6	Motor indítóreléje
ES7	Motor kikapcsoló reléje
FA	Főkefe megszakítója
FB	Oldalkefe megszakítója
FR	Töltőrendszer biztosítéka (70 A)
FT	Meghajtórendszer biztosítéka (70 A)
F1	Fő biztosíték (kapcsoló áramkör) (15 A)
F2	Szűrő rázó motor biztosíték (25 A)
F3	Kézi porszívó biztosíték (40A) (opcionális)
F4	Szívórendszer motorjának biztosítéka (10 A)
F5	Kürt és a jelzőfény biztosítéka (10 A)
F6	Megkülönböztető jelzés biztosíték (10 A) (választható)
HM	Óraszámoló
K1	Gyújtás kulcs
LD1	Meghajtórendszer elektromos figyelmeztető LED lámpája
L1	Üzemvilágítás (opcionális)
M1	Fő kefe motor
M2	Meghajtó rendszer motor
M3	Szűrő rázó motor
M4	Jobboldali kefe motor
M5	Baloldali kefe motor
M6	Szívórendszer motorja
M7	Kézi porszívó rendszer motor (opcionális)
M8	Áramátalakító
P1	Kürt gomb
R1	Hajtóműsebesség potenciométer (pedál)

R2	Led ellenállása
SPK	A motor befecskendező rendszere
SWS	Vészleállító nyomógomb
SW1	Fő kefe mikrokapcsoló
SW2	Elszívó/szűrő-felrázó kapcsoló
SW3	Kézi porszívó rendszer kapcsoló (opcionális)
SW4	Vezetőülés biztonsági mikrokapcsolója
SW5	Oldalkefe mikrokapcsoló
SW6	Üzemvilágítás gomb (opcionális)
SW7	Hátramenet kapcsoló (ha fel van szerelve)
T1	Vezetőülés mikrokapcsolójának időzítője (0,5 mp-es késleltetés)

Színkódok

BK	Fekete
BU	Kék
BN	Barna
GN	Zöld
GY	Szürke
OG	Narancssárga
PK	Rózsaszín
RD	Vörös
VT	Lila
WH	Fehér
YE	Sárga

KAPCSOLÁSI RAJZ (Folytatás)

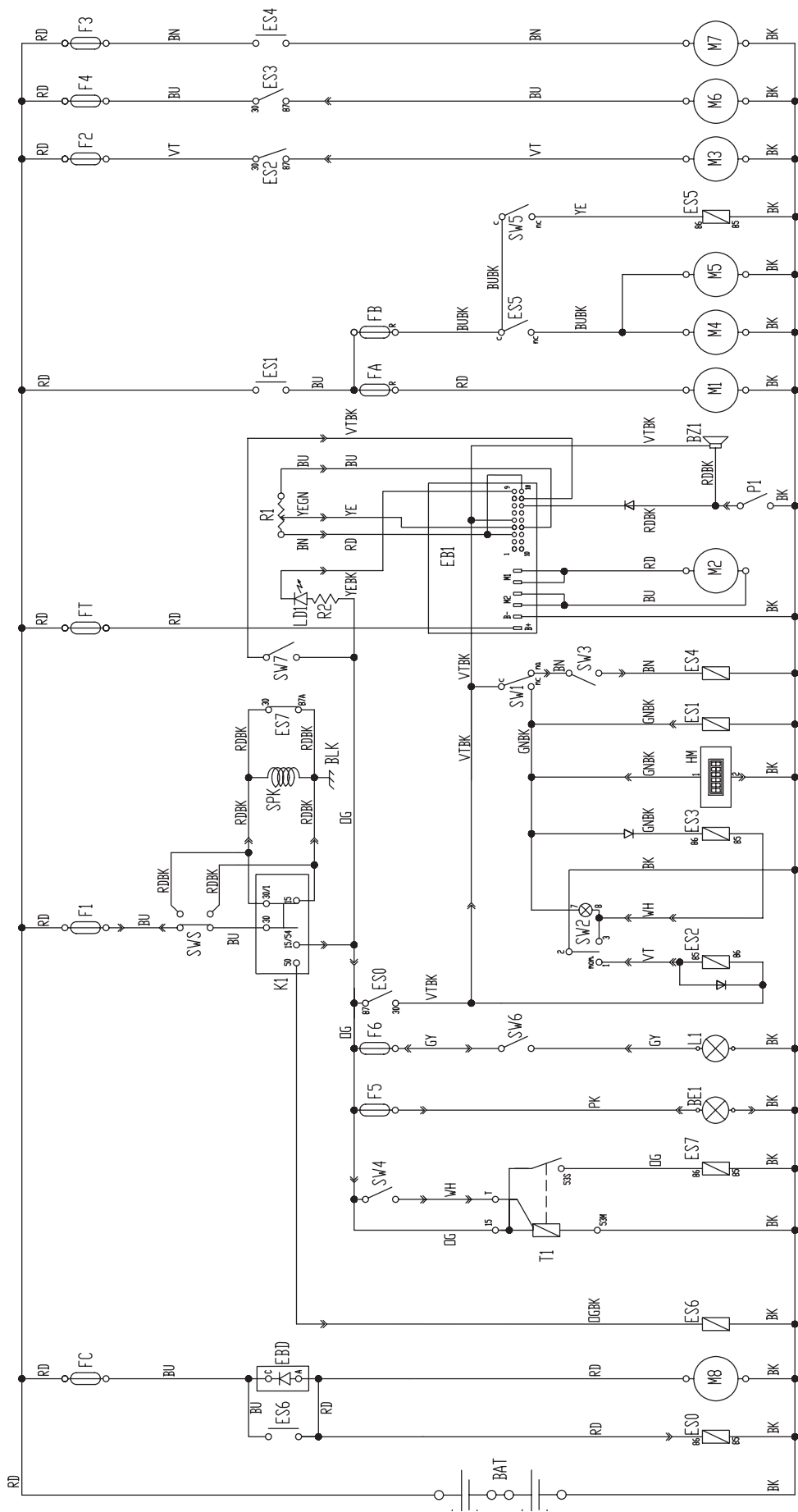

P100354

HASZNÁLAT/ÜZEMELTETÉS



FIGYELMEZTETÉS!

A gép néhány pontján öntapadó táblákat helyeztünk el, amelyek a következőket jelzik:

- **VESZÉLY**
- **FIGYELMEZTETÉS**
- **FIGYELEM**
- **FELVILÁGOSÍTÁS**

Az Útmutató olvasása során a kezelőnek különösen oda kell figyelnie a táblákon lévő különböző szimbólumokra (tekintse meg a Gépen látható szimbólumok című fejezetet).

Ne takarja le semmilyen okból sem egyik ilyen táblát sem, és azonnal cserélje őket, ha megsérültek.

Ha a gép nem lett használva a szállítás után, akkor ellenőrizze hogy minden anyag el lett-e távolítva.

AKKUMULÁTOR ELLENŐRZÉSE/BEÁLLÍTÁSA ÚJ KÉSZÜLÉKEN

A géphez kettő 12V-os ólom akkumulátor szükséges, az ábrának (44. ábra) megfelelően bekötve.

A készüléket a következő módok egyikére lehet beállítani:

- a) Akkumulátor már beépítve és használatra készen
- b) Akkumulátorok nélkül

A gép beállításainak megfelelően, a következőképpen járjon el.

a) Akkumulátor már beépítve és használatra készen

1. Nyissa fel a fedelet (41) és ellenőrizze, hogy az akkumulátorok csatlakoztatva vannak-e az áramátalakítóhoz (dinamotorhoz) a megfelelő csatlakozókon keresztül.
2. Zárja le a fedelet (41).
3. Ezek után a gép használatra kész.
Ha az akkumulátorok lemerültek, akkor töltsse fel azokat egy külső töltővel.

b) Akkumulátorok nélkül

1. Vegyen megfelelő akkumulátorokat [lásd a Technikai adatok és rajzok (44)].
A megfelelő akkumulátorról és beszereléséről kérdezze a hivatalos akkumulátor kereskedőt.
2. Szerelje be az akkumulátorokat.
3. Töltsse fel az akkumulátort egy külső töltővel.

BEINDÍTÁS ELŐTT

Ellenőrzőlista

1. Ismerje meg a gép vezérlői és azok funkcióit.
2. Szükség esetén nyissa fel a fedelet (7), csavarja le a sapkát (61) és töltsse fel újra dízel üzemanyaggal, majd csukja vissza a fedelet (7).



FIGYELEM!

Ne töltsse teljesen tele az üzemanyagtartályt. Hagyjon legalább 25 mm helyet a töltőnyakban az üzemanyag megfelelő táglulásához.

3. Helyezze be az indítókulcsot (82) és indítsa el a gépet (az eljárást lásd a következő fejezetben).
4. Ellenőrizze a dudu megfelelő működését a kapcsoló megnyomásával (84), a rükvercet a hátsó vezető pedál megnyomásával (2) és a világítást világítás kapcsolóval (81, opcionális).
5. Ellenőrizze a kéziféket (4 és 3). A féknek stabilan kell tartania a behúzott állást (az esetleges meghibásodást azonnal jelentse a Nilfisk Szervizközpontnak).
6. Ellenőrizze, hogy a szerviz fékpedál (3) megfelelően működik-e.



FIGYELMEZTETÉS!

Ha a pedál „puha” vagy mindenféle fékezőerő kifejtése nélkül nyomható be teljesen, ne használja a gépet (az esetleges meghibásodást azonnal jelentse a Nilfisk Szervizközpontnak).

7. Ellenőrizze, hogy nem maradt nyitva ajtó/védőtető és hogy a gép normális, működőképes állapotban van-e.
8. Győződjön meg róla, hogy a hulladékürítő (17) megfelelően van-e lezárva.

Tisztítások megtervezése

1. A hosszú menetek során próbálja minimalizálni a leállások és újraindulások számát.
2. A tökéletes tisztítás érdekében úgy állítsa be a keféket, hogy apró átfedés legyen köztük.
3. Kerülje az éles fordulókat, az ütközéseket és a gép oldalának meghúzását.

A GÉP BEINDÍTÁSA ÉS LEÁLLÍTÁSA

Előzetes műveletek

1. Üljön be a sofőrülésbe (25) és állítsa be a kar (31) segítségével, hogy minden vezérlőhöz könnyedén hozzáférjen.



MEGJEGYZÉS

A sofőrülés (25) biztonsági szenzorral van ellátva, amely csak akkor teszi lehetővé a gép mozgását, ha a kezelő az ülésben van.

2. Szükség esetén a kar segítségével (93) állíthatja át a kormánykereket (1) a kívánt pozícióba.

A gép indítása



FIGYELEM!

A motor beindítása előtt a szivatókart tartsa mindig nyitott pozícióban, a gyújtásrendszer nem igényli a szivatókar használatát.



FIGYELEM!

Ne a kézi indítószinórt használja a motor beindításához, mert a motornak van saját elektromos indítója.

3. Fordítsa el az indítókulcsot (82) az „I” pozícióba, majd a „II” pozícióba és indítsa el a motort. Amint a motor beindul, azonnal engedje el az indítókulcsot; az automatikusan visszaáll „I” állásba.



FIGYELEM!

Ne nyomja meg a vezérlőpedált (2), amikor beindítja a motort az indítókulccsal (82).



FIGYELEM!

A beindítás után a motor nem marad alacsony sebességben, hanem azonnal eléri a kívánt sebességet. A gázkart a gyártó állítja be. Ön ne állítsa át és ne használja a motorsebesség változtatásához.



FIGYELEM!

A motort nem lehet beindítani, ha a kezelő nincs a vezetőülésben (25). Egy biztonsági rendszer akadályozza meg az indítást.

4. Járassa a motort néhány percig a szobahőmérséklettől függően.
5. Engedje ki a rögzítőféket.
6. Kezdje meg a seprési munkálatokat és tartsa a kezeit a kormányon és nyomja meg a pedált (2).
7. Az előremenetet/hátramenetet a bal irányítópanelen lévő megfelelő kapcsolóval (94) választhatja. A sebesség a pedál (2) megnyomásával állítható nulla és a maximális érték között.
8. Eressze le és kapcsolja be a főkefét a kar (92) segítségével.
9. A kapcsoló (85) hátrahúzásával kapcsolja be az elszívórendszert.



MEGJEGYZÉS

Csak akkor kapcsolódik be a szívás, ha a főkefe le van engedve.

10. Engedje le a karral (91) az oldalsó keféket (10 és 11).



MEGJEGYZÉS

A gép mozgása közben a kefék (10 és 11) bekapcsolhatók, felemelhetők vagy leengedhetők. Az oldalsó kefék nem forognak felemelt állapotban, vagy ha a főkefe fel van emelve.

11. A sepregetést a kormánykerék (1) elfordításával és a gép pedállal történő mozgásával (2) kezdheti meg.

A gép megállítása

12. A gép leállításához engedje ki a pedált (2).
A gép gyors leállításához nyomja meg a szervó fékpedált (3) is.



FIGYELEM!

Vészhelyzet esetén -az összes funkció azonnali kikapcsolásához- határozottan nyomja meg a vésznyomógombot (88).

A vésznyomógomb (88) kiengedéséhez a nyíl irányába forgassa el.

13. Emelje fel a gomb segítségével (91) az oldalsó keféket (10 és 11).
14. Kapcsolja ki az elszívórendszert, úgy hogy a kapcsolót (85) középső állásba visszakapcsolja.
15. Emelje fel a karral (92) a fő kefét (12).
16. Állítsa le a gépet, és fordítsa el az indítókulcsot (82) a „0” állásba.
17. Húzza be a kéziféket.

KÉZIFÉK

1. Kapcsolja be a rögzítőféket a pedál megnyomásával (3) és a kar (4) meghúzásával.
2. A pedál (3) megnyomásával és felengedésével engedje ki a rögzítő féket.



FIGYELMEZTETÉS!

Bármiféle karbantartási, javítási, tisztítási vagy cserélési művelet végrehajtása előtt húzza be a kéziféket. Amennyiben a gép lejtőn parkol, húzza be a kéziféket.



FIGYELMEZTETÉS!

Mielőtt a gépet őrizetlenül hagyja, bizonyosodjon meg róla, hogy a kézifék egy nagy biztonsági tartományban képes megállítani a gépet.

A GÉP KEZELÉSE



FIGYELMEZTETÉS!

A gép lejtőn és emelkedőn való használatakor vegye figyelembe a maximális dőlésszöveget, amely a gépen fel van tüntetve (lásd műszaki jellemzők táblázat).



FIGYELMEZTETÉS!

Fokozottan figyeljen oda a hirtelen kormányrántás elkerülésére, főleg, amikor a jármű magas sebességgel közlekedik, mivel a hirtelen mozdulattól insatbillá válik a jármű tömegeloszlása. Kanyarodás előtt mindig csökkentse a sebességet.

1. Hajtson a géppel a munkaterületre – ennek módját a korábbi bekezdésben olvashatja.
2. Haladjon a géppel egyenesen, gyors sétáló sebességgel. Nagy mennyiségű kosz vagy törmelék felsöprésekor, vagy amikor a biztonságos kezelés ezt megkívánja, haladjon lassabban. A felsöpört területek közt legyen 10 cm átfedés.
3. Ne hagyja a gépet hosszabb időre ugyanabban a helyzetben, a kékék forogása közben, mert ennek következtében a padlón nem kívánt nyomok maradhatnak.
4. Könnyű és masszív szemét gyűjtésekor emelje fel a szoknyát a pedál segítségével (5. ábra). Vegye figyelembe, hogy a gép szívókapacitása kisebb, ha fel van emelve az elülső szoknya.



FIGYELEM!

Ha nedves felületen dolgozik, alapvető fontosságú a szívó rendszer deaktiválása a kapcsoló megnyomásával (85), hogy ne sérüljön meg a porszűrő.

5. A gép megfelelő működtetése érdekében a porszűrőnek a lehető legtisztábbnak kell lennie. Seprés közben úgy tisztíthatja meg, hogy bekapcsolja a szűrő-felrázó. Ehhez nyomja előre néhány másodpercig a kapcsolót (85). Ezalatt a porszívó ventilátora automatikusan kikapcsolódik. A szűrő tisztítását követően nyomja vissza a gombot (85), hogy újratekdhesse a szívást; majd kezdje újra a seprést. Munka közben átlagosan 10 percenként ismétlje a műveletet (a tisztítandó terület szennyezettségétől függően).



MEGJEGYZÉS

Ez az eljárás a gép mozgása közben is végrehajtható.



FIGYELEM!

Ha a porszűrő eltömődik, illetve a hulladéktartály megtelik, a gép többé nem képes port és törmelékot összegyűjteni.

6. A hulladékürítőt (17) minden munkaperiódus után vagy amikor megtelt üríteni kell (lásd a megfelelő munkafolyamatot a következő fejezetben).

HULLADÉKTARTÁLY KIÜRÍTÉSE

1. Állítsa le a gépet, a pedál elengedésével.
2. Fordítsa el az indítókulcsot (82) a „0” pozícióba.
3. Húzza be a kéziféket.
4. Akassza ki a kampót (18) az alsó végének lehúzásával.
5. A kar (19) segítségével vegye le a belső vezetőkről a hulladéktartályt (17).
Ürítse a hulladékot a speciális konténerekbe. Hogy megkönnyítse az ürítési folyamatot, használja a hulladéktartályban lévő két további, fogantyús konténert (opcionális) (36).
6. Ha vannak, akkor szerelje vissza a fogantyús konténereket (36).
7. Tegye vissza a hulladéktartályt (17) és rakja rá a belső vezetőkre, majd rögzítse a kampóval (18).
8. A gép ismét munkára készen áll.

A GÉP HASZNÁLATA UTÁN

A munka befejeztével, még mielőtt elhagyná a készüléket, végezze el a következőket.

- Emelje fel a gomb segítségével az oldalsó keféket (91).
- Emelje fel a karral (92) a fő keféket.
- Kapcsolja be a szűrő-felrázót a gomb segítségével (85).
- Ürítse ki a hulladéktartályt (17) (ennek menetét lásd az előző részben).
- Vegye ki az indító kulcsot (82).
- Húzza be a kéziféket.

A GÉP TOLÁSA, ILLETVE VONTATÁSA

A gép kikapcsolt állapotban történő tolásához/vontatásához nincs szükség más előkészületre.

HOSSZÚ ÜZEMSZÜNET

Ha a gépet több mint 30 napig nem fogják használni, a következőképpen járjon el:

- Végezze el a Gép használata után című fejezetben leírt műveleteket.
- Ellenőrizze, hogy a gép tároló helyisége tiszte és száraz-e.
- Válassza le az akkumulátorcsatlakoztatót (43).
- Kezelje a benzinmotort a Kézikönyvben leírtak szerint.

KARBANTARTÁS

A gép élettartamának és maximális működési biztonságának feltétele a megfelelő és rendszeres karbantartás.

A következő táblázat mutatja a szükséges karbantartásokat. Az időintervallumok a gép munkakörülményeitől függően változhatnak, ezeket a karbantartásért felelős személyeknek kell megállapítani.



FIGYELMEZTETÉS!

A karbantartási műveletek végrehajtásához szükséges a gép kikapcsolása, az indítókulcs kivétele, és ha szükséges, az akkumulátor leválasztása.

Ezen felül olvassa el figyelmesen a Biztonság fejezetet.

Minden tervezett vagy különleges karbantartási munkálatot megfelelően képzett személyzetnek, vagy egy felhatalmazott Szervizközpontnak kell elvégeznie.

Ez a Kézikönyv a Tervszerű Karbantartás Táblát tartalmazza és csak a legegyszerűbb és leggyakoribb karbantartási műveleteket tárgyalja.



MEGJEGYZÉS

A Tervszerű Karbantartási Táblázatban szereplő további karbantartási eljárásokkal kapcsolatosan olvassa el a megfelelő Gépkönyvet, melyhez bármelyik Szervizközpontnál hozzájuthat.

TERVEZETT KARBANTARTÁSI TÁBLÁZAT

Folyamat	Átvételkor	10 óránként	50 óránként	100 óránként	200 óránként	300 óránként	400 óránként
Oldalsó kefe és főkefe magasságának ellenőrzése és beállítása							
A porszűrőtasak tisztítása és integritásának ellenőrzése							
Motor olajsintjének ellenőrzése		(**)					
Motor légszűrő tisztításának ellenőrzése		(**)					
Peremmagasság és működés ellenőrzése							
Szűrő rázó működésének ellenőrzése			(*)				
Fedél-biztonsági gomb működésellenőrzés			(*)				
Fő kefe hajtósíjának megtekintése			(*)				
Motor légtisztító tisztítása				(**)(4)(9)			
Csavaranya és csavar meghúzottságának ellenőrzése				(*)(1)			
Szervíz és parkoló fék ellenőrzése és beállítása				(*)			
Motorolaj csere				(**)(2)(4)			
Üzemanyaglerakódás gyűjtőtartályának tisztítása				(**)(4)			
Gyújtógyertya tisztítása/beállításának ellenőrzése				(**)(4)			
Üzemanyagtartály és szűrőtisztítás				(4)(8)			
A motor és a dinamotor közti ékszíj feszességének ellenőrzése				(*)			
Kormánylánc ellenőrzése és tisztítás					(*)		
Fő kefe hajtósíjának lecserélése					(*)		
Motor légszűrő csere						(**)(5)(10)	
Gyújtógyertya csere						(**)(5)	
Szelep hézagának ellenőrzése/beállítása						(5)(8)	
Fő motor és meghajtó rendszer motor szén kefe ellenőrzése vagy cseréje							(*)
A motor és a dinamotor közötti ékszíj cseréje							(*)
Motor robbanótér tisztítás							(6)(8)
Az üzemanyagtömő (és annak cseréjének) az átnézése							(7)(8)
Motorsebesség ellenőrzése							(*)

(*) A kapcsolódó eljáráshoz tekintse meg a Szervizkönyvet.

(**) A kapcsolódó eljáráshoz tekintse meg a Benzinmotor kézikönyvét.

(1) Az első 8 bejárati órát követően.

(2) 20 óra vagy 1 hónap után először.

(3) Vagy háromhavonta.

(4) Vagy hathavonta.

(5) Vagy évente.

(6) 500 óránként.

(7) Minden 2 év után.

(8) A karbantartást a hivatalos Honda-szerelőknek kell elvégezniük kivéve, ha a felhasználó rendelkezik megfelelő szerszámokkal, és szaktudással. Tekintse meg a Szervizelési kézikönyvet.

(9) Gyakrabban tisztítsa a poros helyeken.

(10) Csak a papír betétet cserélje.

FŐ KEFE MAGASSÁGÁNAK ELLENŐRZÉSE ÉS BEÁLLÍTÁSA



MEGJEGYZÉS

Keményebb vagy puhább sörtéjű kefék is hozzáférhetők. Az eljárás az összes kefetípusra érvényes.

- A következőkben látható módon ellenőrizze a főkefe magasságát:
 - Vezesse a gépet vízszintes felszínen.
 - Álljon meg a géppel, engedje le a főkefét, majd hagyja forogni néhány másodpercig.
 - Állítsa le és emelje fel a főkefét, majd induljon el a géppel és kapcsolja ki.
 - Ellenőrizze, hogy a főkefe nyoma (A, 1. ábra) egész hosszában 2 és 4 cm között van-e.
 Ha a nyom (A) nem felel meg az előírásoknak, akkor állítsa be a kefe magasságát a 2. lépés szerint.
- Húzza be a kézféket.
- Fordítsa el az indítókulcsot (82) a „0” pozícióba.
- Nyissa fel a fedelet (7).
- Lazítsa ki a gombot (A, 2. ábra) a gép bal oldalán.
- Fordítsa el a gombot (B) és vegye figyelembe, hogy:
 - A kefét csak akkor lehet felemelni, ha be van csavarozva;
 - A kefét csak akkor lehet leengedni, ha kivan csavarozva.
 A beállításokat követően ne nyújon a (B)-gomhoz, hanem szorítsa meg az (A)-gombot.
- Hajtsa végre az 1. lépést újra és ellenőrizze, hogy a főkefe a megfelelő magasságban van-e a földtől.
- Ha a kefék túlzottan elkoptak már, cserélje őket a következő paragrafusnak megfelelően.



FIGYELEM!

Amennyiben a főkefe-nyomat túl nagy (nagyobb, mint 4 cm), a gép normális működése nincs biztosítva és a mozgó vagy elektromos alkatrészek túlmelegedhetnek, ami csökkentheti a gép várható élettartamát.

Nagyon óvatosan járjon el a fenti ellenőrzési folyamatok esetén és csak a jelzett feltételek szerint használja a gépet.

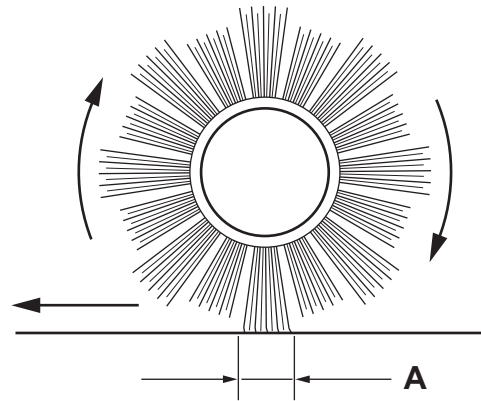

2 - 4 cm
0,8 - 1,6 in

1. ábra

S311389

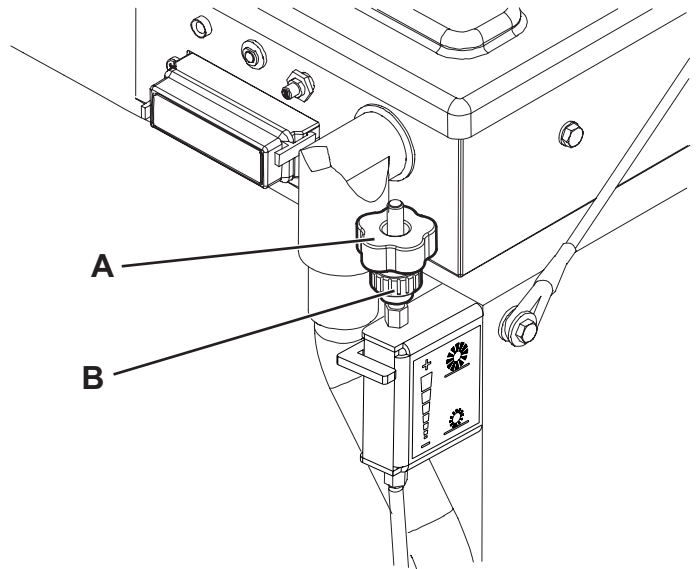

2. ábra

S311390

FŐKEFE CSERÉJE

**FIGYELEM!**

Javasolt védőkesztyű használata a főkefe cseréje közben, mert a sörték között éles törmelék lehet.

1. Ha a gép vízszintben van, akkor behúzza a kézféket.
2. Fordítsa el az indítókulcsot (82) a „0” pozícióba.
3. Csavarja ki a gombokat (23) és vegye le a jobb oldali ajtót (22).
4. Lazítsa ki a gombot (A, 3. ábra).
5. Csavarja ki a gombokat (B. ábra) és vegye le a kefekamra borítását (C).
6. Távolítsa el a kefét (A, 4. ábra).
7. Ellenőrizze, hogy a meghajtó perselyére nincs-e véletlenül feltekeredett (A, 5. ábra) szennyeződés vagy más idegen anyag (kötél, rongy, stb.).
8. Az új kefét úgy kell felszerelni, hogy a sörtesorok (B) az ábrán látható módon álljanak.
9. Szerelje fel az új főkefét (C. ábra) és ellenőrizze, hogy a fogaskerekek (D) megfelelően illeszkednek a kapcsolódó meghajtó agyba (A).
10. Szerelje vissza a kefekamra borítását (C, 3. ábra) és csavarja fel a (B) és (A) gombfogantyúkat.
11. Helyezze vissza a jobb oldali ajtót (22), majd húzza meg a gombokat (23).
12. Végezze el az főkefe magasságának beállítását az előző fejezetben leírtak szerint.

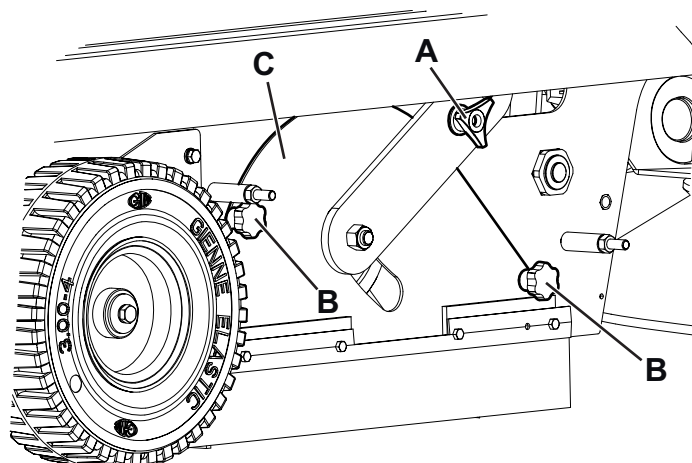

3. ábra

S311391

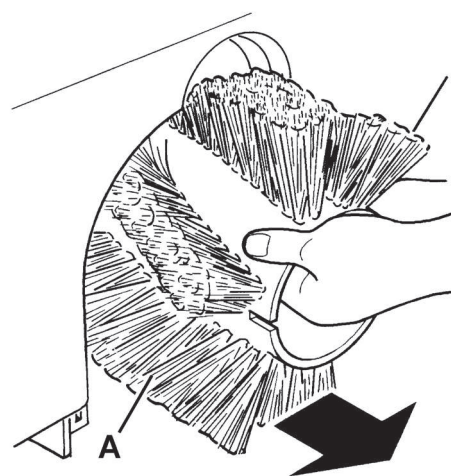

4. ábra

S311392

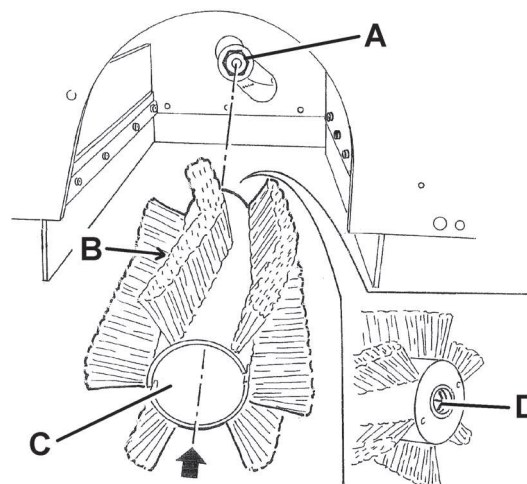

5. ábra

S311393

OLDALSÓ KEFE MAGASSÁGÁNAK ELLENŐRZÉSE ÉS BEÁLLÍTÁSA



MEGJEGYZÉS

Keményebb vagy puhább sörtéjű kefék is hozzáférhetők. Az eljárás az összes kefetípusra érvényes.

- Ellenőrizze az oldalsó kefe talajtól való távolságát a következők szerint:
 - Mozgassa a gépet egy sík területre és eressze le az oldalkefét.
 - Álljon meg a géppel, majd hagyja forogni az oldalkeféket néhány másodpercig.
 - Emelje meg az oldalkeféket, majd induljon el a géppel és kapcsolja ki.
 - Ellenőrizze, hogy az oldalkefe-nyomatok megfelelnek-e az ábrának (A és B, 6. ábra).

Ha a nyomat nem felel meg az előírásoknak, állítsa be a kefe magasságát a 2. lépésben leírtak szerint.

- Húzza be a kéziféket.
- Fordítsa el az indítókulcsot (82) a „0” pozícióba.
- Lazítsa meg a kefe fölött található gombot (A, 7. ábra).
- Fordítsa el a gombot (B) és vegye figyelembe, hogy:
 - A kefét csak akkor lehet felemelni, ha be van csavarozva;
 - A kefét csak akkor lehet leengedni, ha kivan csavarozva.

A beállításokat követően ne nyújon a (B)-gomhoz, hanem szorítsa meg az (A)-gombot.

- Végezze el még egyszer az 1. lépést az oldalsó kefe talajtól való távolságának helyes beállítására.
- Ha a kefék túlságosan is kopottak, és már nem állíthatók be, cserélje ki őket a vonatkozó fejezetben található utasítások szerint.

OLDALKEFE CSERÉJE



FIGYELEM!

Javasolt védőkesztyű használata az oldalsó kefe cseréje közben, mert a sörték között éles törmelék lehet.

- Ha a gép vízszintben van, akkor behúzza a kéziféket.
- Fordítsa el az indítókulcsot (82) a „0” pozícióba.
- Engedje ki a rugót (A, Fig. 8), távolítsa el a csapszeget (B) és a kefét (C) a hajtótengelyről.
- Szerelje fel az új kefét a hajtótengelyre, helyezze be a csapszeget (B) a lyukakba (D), majd akassza be a rugót (A).
- Végezze el a mellékefe magasságának beállítását az előző fejezetben leírtak szerint.

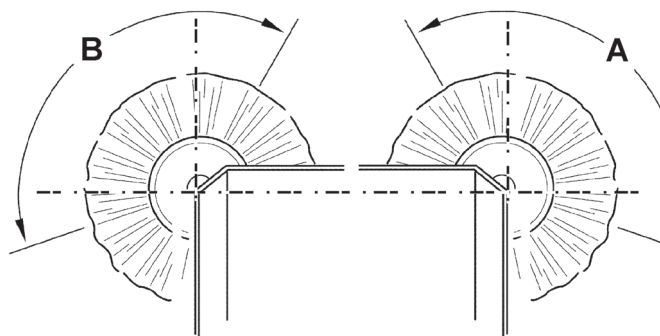

S311394

6. ábra

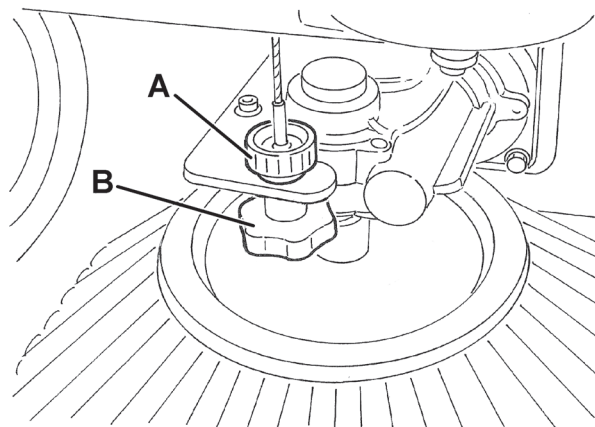

S311395

7. ábra

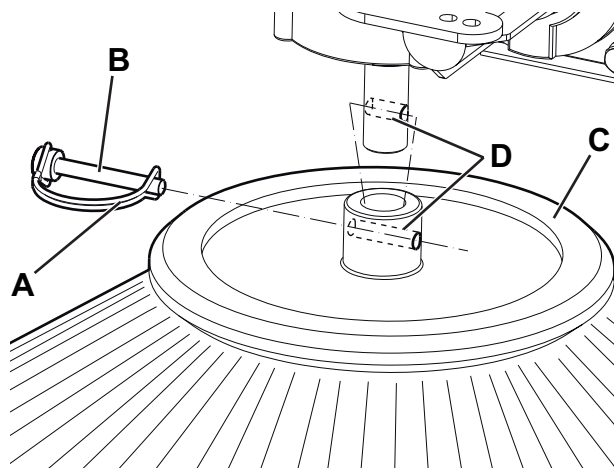

P100350

8. ábra

A PORSZŰRŐTASAK TISZTÍTÁSA ÉS INTEGRITÁSÁNAK ELLENŐRZÉSE



MEGJEGYZÉS

A szabványos papírszűrők mellett poliészter szűrők is hozzáférhetők. A következő eljárás minden típusra alkalmazható.

- Ha a gép vízszintben van, akkor behúzza a kézféket.
 - Fordítsa el az indítókulcsot (82) a „0” pozícióba.
 - Akassza ki a kampót (18) az alsó végének lehúzásával.
 - A kar (19) segítségével vegye le a belső vezetőkről a hulladéktartályt (17).
 - Csavarja ki a gombokat (33) és vegye le a szűrőkamra borítását (32).
 - Lazítsa ki a gombokat (A, 9. ábra).
 - Válassza le a szűrős rázómotort (C) a csatlakozóról (B).
 - Vegye le a porszűrőt tartó keretet (D).
 - Vegye ki a porszűrőt (E).
 - Kint a szabadban, vízszintes és tiszta felületen rázza ki a szűrőt. A lecsapolást a dróthálóval (A, 10. ábra) ellentétes oldalon (B) hajtsa végre.
- A tisztítást maximum 6 bar nyomású sűrített levegővel (C. ábra) végezze el. Csak a drótháló (B) által védett oldalról fújjon be levegőt, legalább 30 cm távolságról.
- A szűrőtípustól függően, ügyeljen a következőkre:
- Papírszűrő (szabványos): a tisztításhoz ne használjon vizet vagy mosószert, mert az tönkretelheti a szűrőt.
 - A jobb tisztítás érdekében, a műanyag szűrőt (opcionális) vízzel és habzásmentes mosószerezellel is kitisztíthatja. Ez ugyan jobban tisztít, de csökkenti a szűrő élettartamát, így gyakrabban kell azt cserélni majd. A nem megfelelő mosószert használata tönkretelheti a szűrőt.
- Ellenőrizze, hogy a szűrőtest nem szakadt-e. Szükség esetén cserélje ki a szűrőt.
 - Tisztítsa le a fedél (32) gumi tömítését (A, 11. ábra) és ellenőrizze, hogy megfelelően és hatékonyan zár-e; szükség esetén cserélje ki.
 - Az összetevőket a szétszerelési sorrenddel ellenkező sorrendben szerelje össze és tartsa be a következőket:
 - Helyezze vissza a szűrőt (E, 9. ábra), úgy hogy a dróthálóval együtt (B, 10. ábra) felfele álljanak.

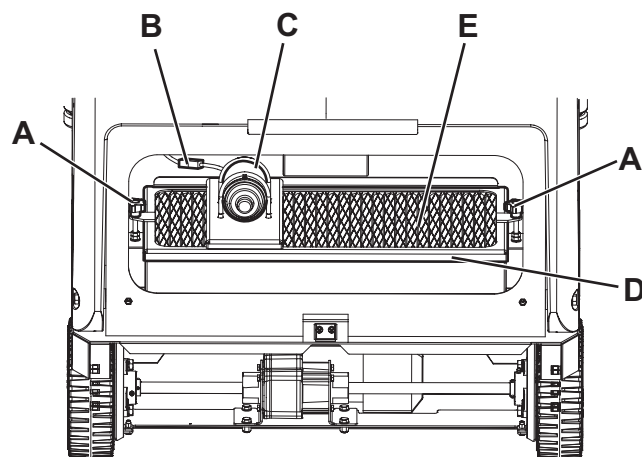

S311397

9. ábra

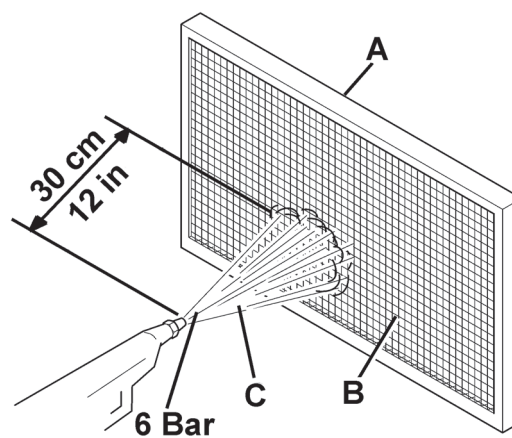

S311399

10. ábra

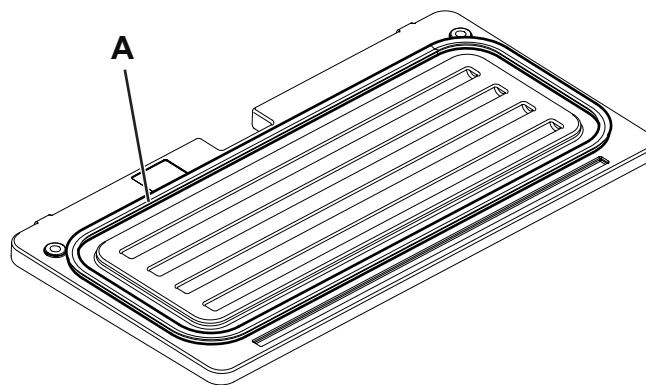

S311398

11. ábra

PEREMMAGASSÁG ÉS MŰKÖDÉS ELLENŐRZÉSE

1. Vezesse a gépet olyan vízszintes felületen, amelyen elvégezhető a peremmagasság ellenőrzése.
2. Húzza be a kéziféket.
3. Fordítsa el az indítókulcsot (82) a „0” pozícióba.

Oldalsó perem ellenőrzése

4. Csavarja ki a gombokat (23 és 21) és vegye le a jobb (20) és a bal (22) oldali ajtókat.
5. Ellenőrizze az oldalsó szoknya (=perem) (13 és 14.) állapotát. Cserélje ki a peremlapokat, ha azokon 20 mm-nél nagyobb vágás (A, 12. ábra) vagy 10 mm-nél nagyobb törés (B) látható (a fedőlap cseréjéhez tekintse meg Kezelési kézikönyvet).
6. Ellenőrizze a küszöbspoiler aljától való távolságot (13 és 14), a távolságnak 0 és 3 mm között kell lennie (A, 13. ábra). Ha szükséges, a csavarvájatokkal állítsa be a szoknya magasságát (A, 16. ábra).
7. Az egységeket a szétszerelési sorrenddel ellenkező sorrendben szerelje össze.

Elülső és hátsó perem ellenőrzése

8. Vegye le a főkefét a kapcsolódó leírás szerint.
9. Ellenőrizze az elülső (15) és a hátsó (16) oldalsó szoknya állapotát. Cserélje ki a peremlapokat, ha azokon 20 mm-nél nagyobb vágás (A, 12. ábra) vagy 10 mm-nél nagyobb törés (B) látható (a fedőlap cseréjéhez tekintse meg Kezelési kézikönyvet).
10. Ellenőrizze:
 - Az elülső peremlap (A, 17. ábra) finoman érinti a talajfelületet és ez annak ellenére nem tépi le azt (A, 14. ábra).
 - Ellenőrizze a hátsó peremlap (B, 17. ábra) földtől való távolságát, aminek 0 - 3 mm között kell lennie (A, 13. ábra).
11. Ha szükséges, a csavarvájatokkal állítsa be a szoknya magasságát (C és D, 17. ábra).
12. Nyomja meg az elülső szoknyát emelő pedált (5) és ellenőrizze, hogy az elülső szoknya (A, 15. ábra) elfordul felfelé 90°-ot (az ábra szerint); aztán engedje le a pedált és figyeljen, hogy a szoknya az eredeti helyzetbe térjen vissza, és ne köztés helyzetbe. Ha szükséges, nézze meg a Javítási kézikönyv „Első spoiler vezérlőkábelének beállítása vagy cseréje” részét.
13. Az egységeket a szétszerelési sorrenddel ellenkező sorrendben szerelje össze.

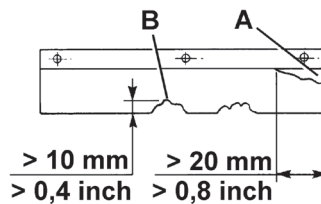

12. ábra

S311400

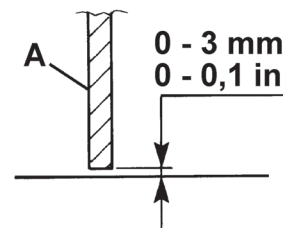

13. ábra

S311401

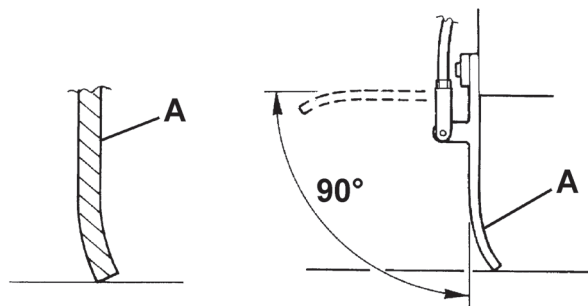

14. ábra

S311402

15. ábra

S311403

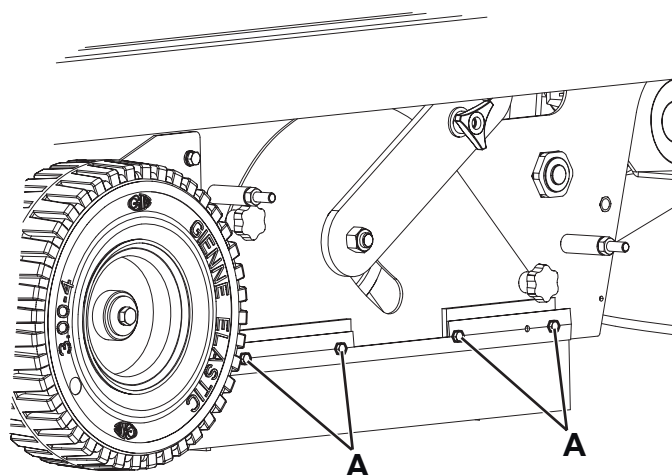

16. ábra

S311404

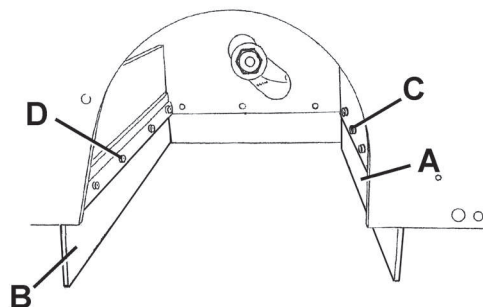

17. ábra

S311405

BIZTOSÍTÓ ELLENŐRZÉSE/CSERÉJE/VISSZAÁLLATÁSA

1. Ha a gép vízszintben van, akkor behúzza a kézféket.
2. Fordítsa el az indítókulcsot (82) a „0” pozícióba.
3. Nyissa fel a fedelet (7).
4. Csatolja le az akkumulátor negatív pólusát (43).

Lamellás biztosíték ellenőrzése/cseréje

5. Távolítsa el a biztosíték dobozának fedelét (46).
6. Ellenőrizze/cserélje ki a megfelelő biztosítékot a következőkkel együtt (18. ábra):
 - (A): F1 Fő biztosíték (kapcsoló áramkör) (15 A)
 - (B): F2 Szűrő rázó motor biztosíték (25 A)
 - (C): F3 Kézi porszívó biztosíték (40A) (opcionális)
 - (D): F4 Szívórendszer motorjának biztosítója (30 A)
 - (E): F5 Kürt és megkülönböztető jelzés biztosíték (10 A)
 - (F): F6 Megkülönböztető jelzés biztosíték (10 A) (választható)
7. Távolítsa el az elektromos tartozék dobozának fedelét (50).
8. Ellenőrizze/cserélje ki a következő biztosítékot (19. ábra):
 - (A): FT Meghajtó biztosíték (70 A)
9. Távolítsa el és ellenőrizze/cserélje ki a következő biztosítékot (63):
 - FR töltőrendszer biztosítója (70 A)

Biztosíték ellenőrzése

10. Ellenőrizze a következő biztosítékok egyikét (18. ábra), hogy nincs-e leolvadva:
 - (G): FA Fő kefmotor biztosítója (30 A)
 - (H): FB Oldalsó kefmotor biztosítója (10 A)
 Cseréljen ki minden leolvadt biztosítékot, miután az alkatrész, ami a leolvadást okozta teljesen lehűlt.
11. Zárja le a fedelet (7).

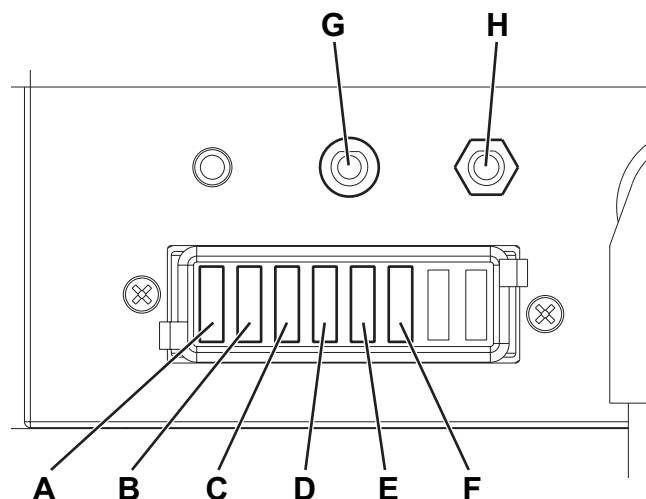

P100348

18. ábra

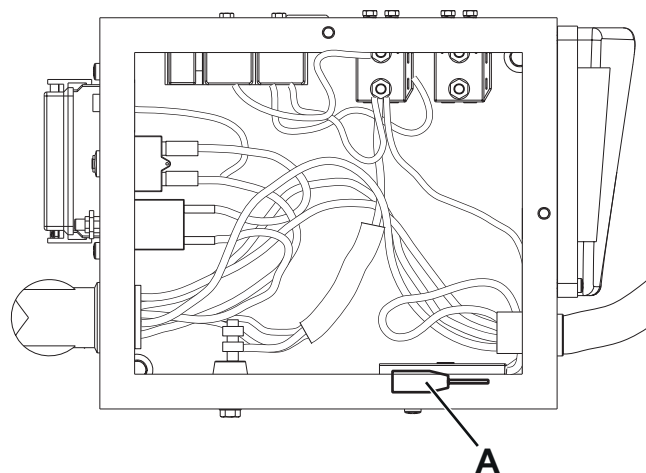

P100349

19. ábra

BIZTONSÁGI FUNKCIÓK

A gép a következő biztonsági rendszerekkel felszerelt.

VÉSZLEÁLLÍTÓ NYOMÓGOMB

Könnyen elérhető pozícióban van (88). Vészhelyzet esetén meg kell nyomni a gép összes funkciójának leállítására érdekében.

VEZETŐ ÜLÉSÉNEK MIKROKAPCSOLÓJA

Ez a mikrokapcsoló a vezetőülésben található, és azt a célt szolgálja, hogy a motort ne lehessen úgy beindítani, hogy a kezelő nem tartózkodik a vezetőülésben.

PROBLÉMAMEGOLDÁS

Probléma	Lehetséges ok	Megoldás
Ha az indítókulcs „II” állásban van, akkor a motor nem indul el.	A kezelő nem tartózkodik a vezetőülésben.	A kezelőnek a vezetőülésben kell tartózkodnia.
	A motorban alacsony az olajsztint.	Töltsön bele még olajat. (1)
	Az üzemanyagsztint alacsony.	Tötse újra. (1)
	Az üzemanyag nem éri el a karburátort.	Ellenőrizze a csatlakozó tömőt. (1)
	A gyújtógyertya nem hoz létre szikrát.	Tisztítsa meg/cserélje ki a gyújtógyertyát. (1)
	Az F1 biztosíték a dobozban nyitva van.	Cserélje ki az biztosítékot.
	Az FR biztosíték nyitva van.	Cserélje ki az biztosítékot.
A benzinmotor működés közben leáll.	A motorban alacsony az olajsztint.	Töltsön bele még olajat. (1)
	Az üzemanyagsztint alacsony.	Tötse újra. (1)
A gép nem mozdul a gázpedál megnyomásakor.	A rögzítőfék be van húzva.	Engedje ki a rögzítőféket.
	A gép indítókulccsal történő beindításakor a pedál be van nyomva vagy a kezelő még nincs a vezetőülésben.	Csak akkor indítsa be a gépet az indítókulccsal, ha a kezelő már a vezetőülésben van és nincs benyomva a pedál.
	Az FT biztosíték nyitva van.	Cserélje ki az biztosítékot.
A főkefe nem működik.	Az FA árammegszakító deaktiválódott.	A megfelelő kapcsoló megnyomásával indítsa újra a biztosítékot.
Az oldalkefe nem működik.	A főkefe nincs leengedve.	Eressze le az főkefét.
	Az FB árammegszakító deaktiválódott.	A megfelelő kapcsoló megnyomásával indítsa újra a biztosítékot.
A gép nem gyűjt össze elegendő törmelékport.	A vákumrendszer ki van kapcsolva.	Kapcsolja be a szívórendszert a kapcsolóval.
	Az F4 biztosíték a dobozban nyitva van.	Cserélje ki az biztosítékot.
	A porszűrő el van tömődve.	Tisztítsa meg a porszűrőt a szűrő-felrázó használatával, vagy szétszerelése után.
	A hulladéktartály tele van.	Üritse ki a hulladéktartályt.
	A peremek nincsenek megfelelően beállítva, vagy kopottak.	Állítsa be/cserélje ki a peremeket.
	A kefék nincsenek megfelelően beállítva.	Állítsa be a kefe magasságát.
A szűrőrázó nem működik.	Az F2 biztosíték a dobozban nyitva van.	Cserélje ki az biztosítékot.
Villog a meghajtórendszer elektronikus paneljének meghibásodást jelző LED lámpája.	A meghajtó meghibásodott.	A hiba feltáráshoz tekintse meg a Nilfisk speciális szervizközpontban elérhető Felhasználói kézikönyvet.

(1) A kapcsolódó eljáráshoz tekintse meg a Benzinmotor kézikönyvét.

További információért vegye fel a kapcsolatot a Nilfisk Szervizközponttal, vagy tekintse meg a Szerviz kézikönyvet.

LESELEJTEZÉS

A gép selejtezését szakképzett selejtezőnek kell végeznie.

A gép leselejtezése előtt távolítsa és különítse el a következő alkatrészeket, a vonatkozó környezetvédelmi szabályozások értelmében kell őket eldobni:

- Akkumulátorok
- Motorolaj
- Poliészter porszűrő
- Fő- és oldalsó kefék
- Műanyag összetevők és slagok
- Elektromos és elektronikus alkatrészek (*)

(*) Forduljon a legközelebbi Nilfisk Központhoz, főként elektromos vagy elektronikus alkatrészek ügyében.

OBSAH

ÚVOD	2
ÚČEL A OBSAH NÁVODU	2
CIEĽOVÁ SKUPINA	2
AKO ULOŽIŤ TENTO NÁVOD	2
PREHLÁSENIE O ZHODE	2
IDENTIFIKAČNÉ ÚDAJE	2
OSTATNÉ INFORMAČNÉ NÁVODY	2
NÁHRADNÉ DIELY A ÚDRŽBA	3
ZMENY A VYLEPŠENIA	3
PREVÁDZKOVÉ SCHOPNOSTI	3
DOHODNUTÉ OZNAČENIA	3
VYBALŔOVANIE/DODÁVKA	3
BEZPEČNOSŤ	3
VIDITEĽNÉ SYMBOLY NA STROJI	3
SYMBOLY UVÁDZANÉ V TEJTO PRÍRUČKE	4
VŠEOBECNÉ POKYNY	4
POPIS STROJA	7
ZLOŽENIE STROJA	7
OVLÁDACÍ PANEL	9
PRÍSLUŠENSTVO/DOPLNKOVÉ VYBAVENIE	9
TECHNICKÉ ÚDAJE	10
NÁKRES PRIPOJENIA	11
POUŽITIE/PREVÁDZKA	13
KONTROLA BATÉRIÍ/NASTAVENIE NA NOVOM STROJI	13
PRED SPUSTENÍM STROJA	13
ŠTARTOVANIE A ZASTAVOVANIE STROJA	14
PARKOVACIA BRZDA	15
PREVÁDZKA STROJA	15
VYPRÁZDŇOVANIE ZÁSOBNÍKA	16
PO POUŽITÍ STROJA	16
TLAČENIE/VLEČENIE STROJA	16
DLHODOBÉ ODTAVENIE STROJA	16
ÚDRŽBA	16
TABUĽKA PLÁNOVANEJ ÚDRŽBY	17
KONTROLA A NASTAVENIE VÝŠKY HLAVNEJ KEFY	18
VÝMENA HLAVNEJ KEFY	19
KONTROLA A NASTAVENIE VÝŠKY BOČNEJ KEFY	20
VÝMENA BOČNEJ KEFY	20
ČISTENIE A KONTROLA BEZCHYBNÉHO STAVU PRACHOVÉHO FILTRA	21
KONTROLA VÝŠKY A FUNKČNOSTI OBRÚB	22
KONTROLA/VÝMENA POISTIEK/VYNULOVANIE	23
BEZPEČNOSTNÉ FUNKCIE	23
TLAČIDLO NÚDZOVÉHO STAVU	23
MIKROSPÍNAČ SEDADLA VODIČA	23
RIEŠENIE PROBLÉMOV	24
ZOŠROTUVANIE	24

ÚVOD



POZNÁMKA

Čísla v zátvorkách označujú komponenty uvádzané v kapitole týkajúcej sa popisu stroja.

ÚČEL A OBSAH NÁVODU

Účelom tohto návodu je poskytnúť zákazníkovi všetky informácie potrebné na správne a bezpečné používanie stroja. Obsahuje informácie o technických údajoch, bezpečnosti prevádzke i odstávke stroja, údržbe, náhradných dieloch a likvidácii. Pred vykonaním akýchkoľvek činností na stroji si obsluha a kvalifikovaní technici musia starostlivo prečítať tento návod. V prípade akýchkoľvek pochybností ohľadom výkladu pokynov alebo akýchkoľvek ďalších informácií sa láskavo obráťte na Nilfisk.

CIEĽOVÁ SKUPINA

Tento návod je určený pre obsluhu a technikov s potrebnou kvalifikáciou na údržbu stroja.

Obsluha nesmie vykonávať činnosti, ktoré sú vyhradené pre kvalifikovaných technikov. Spoločnosť Nilfisk nezodpovedá za škody spôsobené nedodržaním týchto pokynov.

AKO ULOŽIŤ TENTO NÁVOD

Príručka s pokynmi pre použitie sa musí uchovávať v blízkosti zariadenia, vo vhodnom puzdre, z dosahu kvapalín a iných látok, ktoré by ju mohli poškodiť.

PREHLÁSENIE O ZHODE

Prehlásenie o zhode, ktoré sa dodáva so strojom, potvrdzuje zhodu stroja s platnými zákonmi.



POZNÁMKA

Spolu s dokumentáciou stroja sa dodávajú dve kópie originálneho prehlásenia o zhode.

IDENTIFIKAČNÉ ÚDAJE

Výrobné číslo stroja a názov modelu sú vyznačené na štítku (37).

Na tom istom štítku je uvedený kód produktu a rok výroby (Dátumový kód: A18, znamená január 2018).

Model zážihového motora a sériové číslo sú vyznačené na štítku (70).

Tieto informácie sú užitočné pri objednávaní náhradných dielov stroja. Použite nasledujúcu tabuľku, aby ste si zapísali identifikačné údaje stroja.

Model STROJA.....
Kód PRODUKTU
Výrobné číslo STROJA
Model MOTORA
Výrobné číslo MOTORA

OSTATNÉ INFORMAČNÉ NÁVODY

Iné návody k obsluhu dodané so strojom:

- Návod na použitie elektronickej nabíjačky batérií (ak je namontovaná na stroji), ktorý tvorí neodlučiteľnú súčasť tohto návodu
- Zoznam náhradných dielov pre zametač

Iné návody k obsluhu, ktoré sú k dispozícii:

- Servisný návod je k nahliadnutiu v Servisných strediskách Nilfisk

NÁHRADNÉ DIELY A ÚDRŽBA

Všetky potrebné postupy pri prevádzke, údržbe a opravách musia vykonávať kvalifikovaní pracovníci alebo Servisné strediská spoločnosti Nilfisk. Používajte výhradne originálne náhradné diely a príslušenstvo.

S požiadavkami na servis alebo s objednávkami náhradných dielcov a príslušenstva sa obracajte na Servisné strediská spoločnosti Nilfisk a uveďte model stroja, produktový kód a výrobné číslo.

ZMENY A VYLEPŠENIA

Spoločnosť Nilfisk neustále zdokonaľuje svoje výrobky a vyhradzuje si právo uskutočňovať zmeny a vylepšenia podľa vlastného uváženia bez toho, aby bola povinná uskutočňovať takéto zmeny a vylepšenia na strojoch, ktoré boli predané v minulosti.

Akokoľvek zmeny a/alebo doplnenia príslušenstva musia byť schválené a uskutočnené spoločnosťou Nilfisk.

PREVÁDZKOVÉ SCHOPNOSTI

Zametací stroj bol navrhnutý a skonštruovaný na čistenie (zametanie a vysávanie) hladkých a pevných podlahových krytín a na zbieranie prachu a ľahkého odpadu v bezpečných prevádzkových podmienkach v komerčných a priemyselných prostrediach.

DOHODNUTÉ OZNAČENIA

Pokyny v tomto Návode označujúce pohyby dopredu, dozadu, polohy vpredu, vzadu, vľavo alebo vpravo sú popísané vzhľadom na polohu Obsluhy, to znamená v sedadle vodiča (25).

VYBALOVANIE/DODÁVKA

Za účelom bezpečného rozbalenia stroja postupujte podľa pokynov uvedených na balení.

Po dodaní starostlivo skontrolujte, či nebol stroj a jeho obal pri preprave poškodený. V prípade viditeľného poškodenia balenie uchovajte a nechajte ho skontrolovať dopravcom, ktorý ho doručil. Ihneď kontaktuje prepravcu a predložte mu žiadosť o náhradu škody.

Skontrolujte, či je stroj vybavený nasledujúcimi funkciami:

- Technická dokumentácia:
 - Používateľská príručka pre zemetací stroj
 - Návod na obsluhu a údržbu zážihového motora
 - Zoznam náhradných dielov pre zmetač
- 70 A poistka číslo 1

BEZPEČNOSŤ

Ďalej uvedené symboly označujú potenciálne nebezpečné situácie. Vždy si starostlivo prečítajte tieto informácie a prijmite všetky nevyhnutné bezpečnostné opatrenia na ochranu osôb a majetku.

Pri predchádzaní úrazom má rozhodujúci význam spolupráca obsluhujúceho personálu stroja. Žiadny program na prevenciu úrazovosti nie je efektívny bez absolútnej spolupráce osoby zodpovednej za prevádzku stroja. Väčšina úrazov je spôsobených nedodržaním najjednoduchších pravidiel obozretnosti.

VIDITEĽNÉ SYMBOLY NA STROJI

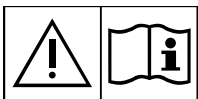

VÝSTRAHA!

Pred akoukoľvek prevádzkou stroja si starostlivo prečítajte všetky tieto pokyny.



VÝSTRAHA!

Neumývajte označenú oblasť priamym prúdom vody pod tlakom.



VÝSTRAHA!

Nepoužívajte stroj na svahoch so sklonom presahujúcim technické údaje.

SYMBOLY UVÁDZANÉ V TEJTO PRÍRUČKE

**NEBEZPEČENSTVO!**

Označuje nebezpečnú situáciu s nebezpečenstvom smrteľného úrazu pre obsluhu.

**VÝSTRAHA!**

Označuje potenciálne nebezpečenstvo úrazu osôb alebo poškodenia objektov.

**UPOZORNENIE!**

Označuje nutnosť obozretnosti alebo poznámku súvisiacu s dôležitými alebo užitočnými funkciami. Najväčšiu pozornosť venujte odsekom označeným týmto symbolom.

**POZNÁMKA**

Označuje poznámku súvisiacu s dôležitými alebo užitočnými funkciami.

**RADA**

Naznačuje, že pred vykonaním akejkoľvek činnosti je potrebné konzultovať pokyny v používateľskej príručke.

VŠEOBECNÉ POKYNY

Ďalej v texte sú uvedené osobitné varovania a upozornenia, informujúce o potenciálnom nebezpečenstve ohrozenia osôb a stroja.

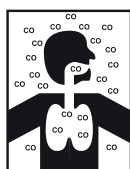
**NEBEZPEČENSTVO!**

- Kysličník uhoľnatý (CO) môže spôsobiť poškodenie mozgu alebo smrť.
- Vnútrotný spaľovací motor tohto stroja môže produkovať kysličník uhoľnatý.
- Nevdychujte výpary výfukových plynov.
- Vo vnútri používajte iba v prípade dostatočného vetrania a s pomocou pomocníka, ktorý dohliada na zdravie operátora.

**NEBEZPEČENSTVO!**

- Pred vykonaním akéhokoľvek čistenia, údržby, opravy alebo výmeny vytiahnite kľúč zapalovania, zatiahnite parkovaciu brzdu a odpojte akumulátor.
- Tento stroj môžu obsluhovať iba riadne kvalifikovaní pracovníci.
- Ostré zákruty prechádzajte pri najnižšej možnej rýchlosti. Vyhnite sa náhlym zabočeniam na naklonených plochách.
- Pri prácach v blízkosti elektrických dielov sa nesmú nosiť šperky.
- Batérie udržiavajte v bezpečnej vzdialenosti od iskier, plameňov a žeravého materiálu. Počas bežnej prevádzky sa uvoľňujú výbušné plyny.
- Nepracujte pod zdvihnutým strojom, ak nie je riadne podložený.
- Počas práce s otvorenou kapotou zabezpečte, aby sa náhodne nezavrela.
- Nepracujte so strojom v blízkosti jedovatých, nebezpečných, horľavých a/alebo výbušných prachov, kvapalín alebo výparov: Tento stroj nie je určený na zbieranie nebezpečných prachov.
- Buďte opatrní, benzín je veľmi horľavý.
- Pri tankovaní benzínu ani na miestach, kde sa skladuje benzín, nefajčite a nepribližujte sa k stroju s otvoreným plameňom.
- Palivo tankuje vonku alebo v dobre vetraných miestach s vypnutým motorom.
- Pred vyskrutkovaním uzáveru palivovej nádrže vypnite motor a nechajte ho niekoľko minút vychladnúť.
- Palivovú nádrž nenapĺňajte až po okraj. V nádrži nechajte priestor aspoň 25 mm, aby sa palivo mohlo rozpínať.
- Po doplnení paliva skontrolujte, či je uzáver benzínovej nádrže pevne uzavretý.
- Ak sa pri dopĺňovaní paliva rozleje benzín, očistite povrch nádrže a pred naštartovaním motora počkajte, kým sa výpary nerozptýlia.
- Vyhýbajte sa kontaktu paliva s pokožkou a nevdychujte jeho výpary. Odkladajte mimo dosahu detí.

**NEBEZPEČENSTVO!**

- Motor nenakláňajte o viac ako 20°; pretože nadmerné naklonenie môže spôsobiť vyliatie paliva.
- Počas prevozu stroja nesmie byť palivová nádrž plná.
- Nekladajte na motor žiadne predmety.
- Motor zastavte pred akýmikoľvek prácami na motore. Prípadnému náhodnému naštartovaniu motora zabráňte odpojením koncoviek zapalovacích sviečok.
- Pozrite si tiež aj PRAVIDLÁ BEZPEČNOSTI v návode na použitie a údržbu motora dodávanom so strojom, ktoré sa považujú za neoddeliteľnú súčasť tohto návodu.
- Ak sú na stroji namontované olovené batérie (WET), nenakláňajte stroj viac ako 30° z jeho horizontálnej polohy, aby z nich nevytiekla vysoko žieravá kyselina. V prípade potreby naklonenia stroja kvôli vykonaniu údržby, vyberte batérie.

**VÝSTRAHA!**

- *Pred akoukoľvek údržbou alebo opravou si starostlivo prečítajte všetky tieto pokyny.*
- *Dávajte si pozor na horúce časti, keď budete pracovať v blízkosti motora, tlmíča a potrubia.*
- *Podniknite všetky bezpečnostné opatrenia potrebné na predchádzanie zachyteniu vlasov, šperkov a voľného odevu pohyblivými dielmi stroja.*
- *Tento stroj nie je určený na použitie osobami (vrátane detí) so zníženými fyzickými, senzorickými alebo mentálnymi schopnosťami, prípadne s nedostatkom skúseností a vedomostí, a to okrem prípadu, že im bol poskytnutý dohľad alebo pokyny týkajúce sa použitia stroja osobou zodpovednou za ich bezpečnosť. Na deti dávajte pozor, aby ste sa ubezpečili, že sa so strojom nebudú hrať.*
- *Pri používaní tohto stroja v blízkosti detí je potrebné dávať zvýšený pozor na ich bezpečnosť.*
- *Tento stroj používajte len v súlade s týmto návodom. Používajte len príslušenstvo odporúčané spoločnosťou Nilfisk.*
- *Pred každým použitím stroj dôkladne skontrolujte a pred použitím vždy overte, či boli namontované všetky komponenty. Ak stroj nie je riadne zmontovaný, môže spôsobiť ujmu na zdraví a škody na majetku.*
- *Podniknite všetky bezpečnostné opatrenia potrebné na predchádzanie zachyteniu vlasov, šperkov a voľného odevu pohyblivými dielmi stroja.*
- *Vyberte kľúč zapalovania, aby ste zabránili neoprávnenému použitiu stroja.*
- *Stroj nikdy nenechávajte bez dozoru, ak nie je zaistené, že sa stroj nemôže samočinne pohybovať.*
- *Nepoužívajte stroj na svahoch so sklonom presahujúcim uvedené technické údaje.*
- *Z dôvodu zachovania stability stroj nenakláňajte viac, ako je uhol uvedený na samotnom stroji.*
- *Použite iba kľeфы dodané so strojom a kľeфы, ktoré sú uvedené v pokynoch v používateľskej príručke. Použitie iných kľeфы by mohlo obmedziť bezpečnosť.*
- *Pred použitím stroja zatvorte všetky dvere a/alebo kryty tak, ako je uvedené v pokynoch v používateľskej príručke.*
- *Stroj používajte iba na miestach, kde je riadne osvetlenie.*
- *Pracovné svetlo (voliteľné) sa môže používať len na zlepšenie viditeľnosti čistenej podlahy, ale nikoho neoprávňuje na použitie zametača v tmavých prostrediach.*
- *Ak používate stroj v miestach, kde sa okrem operátora nachádzajú aj iné osoby, je nevyhnutné namontovať otočný svetlomet (voliteľné).*
- *Neumývajte stroj priamym prúdom vody ani žieravými prípravkami. Na čistenie tohto druhu strojov nepoužívajte stlačený vzduch, to neplatí pre filtre (pozri príslušný odsek).*
- *Pri používaní tohto stroja buďte opatrný, aby ste nespôsobili škodu iným osobám, predovšetkým deťom.*
- *Nenarážajte do regálov ani do lešení, hlavne ak hrozí riziko pádu predmetov.*
- *Nádoby s kvapalinami neumiestňujte na stroj, použite príslušný držiak na nádoby.*
- *Skladovacia teplota musí byť v rozsahu 0 °C až +40 °C.*
- *Pracovná teplota stroja musí byť v rozsahu 0°C - +40°C.*
- *Relatívna vlhkosť musí byť 30% až 95%.*
- *Vždy chráňte stroj pred slnkom, dažďom a zlým počasím, ako pri prevádzke tak aj v nečinnosti. Stroj skladujte v interiéri v suchom prostredí: tento stroj sa musí používať v suchých podmienkach a nemôže sa používať alebo uchovávať v exteriéri v mokrych podmienkach (ak to prichádza do úvahy).*

**VÝSTRAHA!**

- Tento stroj nepoužívajte ako prepravné vozidlo, ani pre tlačenie či ťahanie.
- Ak sa má stroj tlačiť za servisným účelom (vybité batérie, porucha motora atď.), rýchlosť nesmie prekročiť 4 km/h.
- Kefy nenechávajte v činnosti, keď sa stroj nepohybuje, aby sa predišlo poškodeniu podlahy.
- V prípade požiaru, nepoužívajte vodný hasiaci prístroj, ale použite práškový.
- Pracovnú rýchlosť nastavte tak, aby vyhovovala charakteru podlahy.
- Vyhnite sa náhlym zastaveniam stroja pri jazde dolu kopcom. Vyhnite sa ostrým zabočeniam. Pri jazde nadol jazdíte nízkou rýchlosťou.
- Tento stroj sa nemôže používať na cestách a verejných komunikáciách.
- Nezasahujte do bezpečnostných krytov stroja.
- Prísne dodržiavajte postupy na bežnú údržbu.
- Zabráňte vniknutiu akýchkoľvek predmetov do otvorov stroja. Stroj nepoužívajte, ak sú otvory zanesené. Otvory vždy uchováajte bez prachu, vlasov a akýchkoľvek cudzích materiálov, ktoré by mohli obmedziť prúdenie vzduchu.
- Neodstraňujte ani neupravujte štítiky pripevnené na stroji.
- V prípade chybného chodu stroja skontrolujte, či nie je spôsobený nedostatočnou údržbou. V prípade potreby požiadajte o pomoc kvalifikovaných pracovníkov autorizovaného servisného strediska.
- Ak je potrebné vymeniť niektoré diely, žiadajte **ORIGINÁLNE** náhradné diely od Autorizovaného maloobchodného predajcu alebo od Obchodného zástupcu spoločnosti.
- Správnu a bezpečnú prevádzku stroja zabezpečíte, ak plánovanú údržbu, popísanú v príslušnej kapitole tohto návodu, necháte vykonať oprávnenými osobami alebo oprávneným Servisným strediskom.
- Stroj musí byť znehodnotený vhodným spôsobom, pretože obsahuje jedovaté a škodlivé látky (batérie, plasty a pod.), ktoré musia byť v zmysle platných noriem zneškodnené v špecializovaných strediskách (pozri kapitolu „Zošrotovanie“).
- Počas prevádzky motora sa tlmič výfuku zahrieva; nedotýkajte sa tlmiča výfuku, keď je horúci, aby sa predišlo popáleninám alebo požiaru.
- Prevádzka motora s nedostatočným množstvom oleja môže vážne poškodiť motor. Výšku hladiny oleja kontrolujte pri vypnutom stroji a keď sa stroj nachádza na rovnom povrchu.
- Nikdy nespúšťajte motor, ak nie je nainštalovaný vzduchový filter, pretože by sa mohol poškodiť motor.
- Operácie technického servisu na motore môže vykonávať iba autorizovaný predajca.
- Pre motor používajte len originálne diely alebo diely primeranej kvality. Používanie náhradných dielov nízkej kvality môže vážne poškodiť motor.
- Pozrite si tiež aj **PRAVIDLÁ BEZPEČNOSTI** v návode na použitie a údržbu motora dodávanom so strojom, ktoré sa považujú za neoddeliteľnú súčasť tohto návodu.

POPIS STROJA

ZLOŽENIE STROJA

1. Volant
2. Pedál pojazdu dopredu/dozadu
3. Pedál prevádzkovej brzdy
4. Páka parkovacej brzdy
Stlačte brzdový pedál (3) a potom na prepnutie z prevádzkovej brzdy na parkovaciu brzdou použite páku (4).
5. Pedál zdvíhania prednej obruby
6. Držiak na nádoby
7. Kapota
8. Zadné hnacie kolesá na pevnej náprave
9. Predné riadiace koleso
10. Keňa na pravej strane
11. Ľavá bočná keňa
12. Hlavná keňa
13. Ľavý bočný kryt
14. Pravý bočný kryt
15. Predná zásterka
16. Zadná zásterka
17. Zásobník (vyprázdniť ho, ak je plný)
18. Háč na upevnenie zásobníka
19. Držadlo zásobníka
20. Ľavé dvere (otvárajú sa len pri vykonávaní údržby)
21. Kľuky na dverách
22. Ľavé dvere (určené na vytiahnutie hlavnej kefy)
23. Kľuky na dverách
24. Maják (sa vždy zapne po otočení spínača do polohy „I“)
(doplňkové vybavenie)
25. Sedadlo vodiča s bezpečnostným mikropsínačom
26. Dodatočný otvor pre sústavu ručného odsávania
(doplňkové vybavenie)
27. Riadiaci stĺpik
28. Pracovný svetlomet (voliteľné vybavenie)
29. Gombík pre nastavenie výšky pravej kefy
30. Gombík pre nastavenie výšky ľavej kefy (voliteľný)
31. Páka nastavenia polohy sedadla v pozdĺžnom smere
32. Kryt oddelenia s odsávacím filtrom
33. Gombíky krytu
34. Sústava ručného odsávania (doplňkové vybavenie)
35. Upevňovacie prvky manuálneho scieňového systému
36. Vnútorné zásobníky na smeti s rukoväťou na vysypanie
(voliteľný)
37. Štítok s výrobným číslom/technickými údajmi/osvedčením ES
38. Rukoväť na otvorenie kapoty
39. Držadlá na dvíhanie stroja

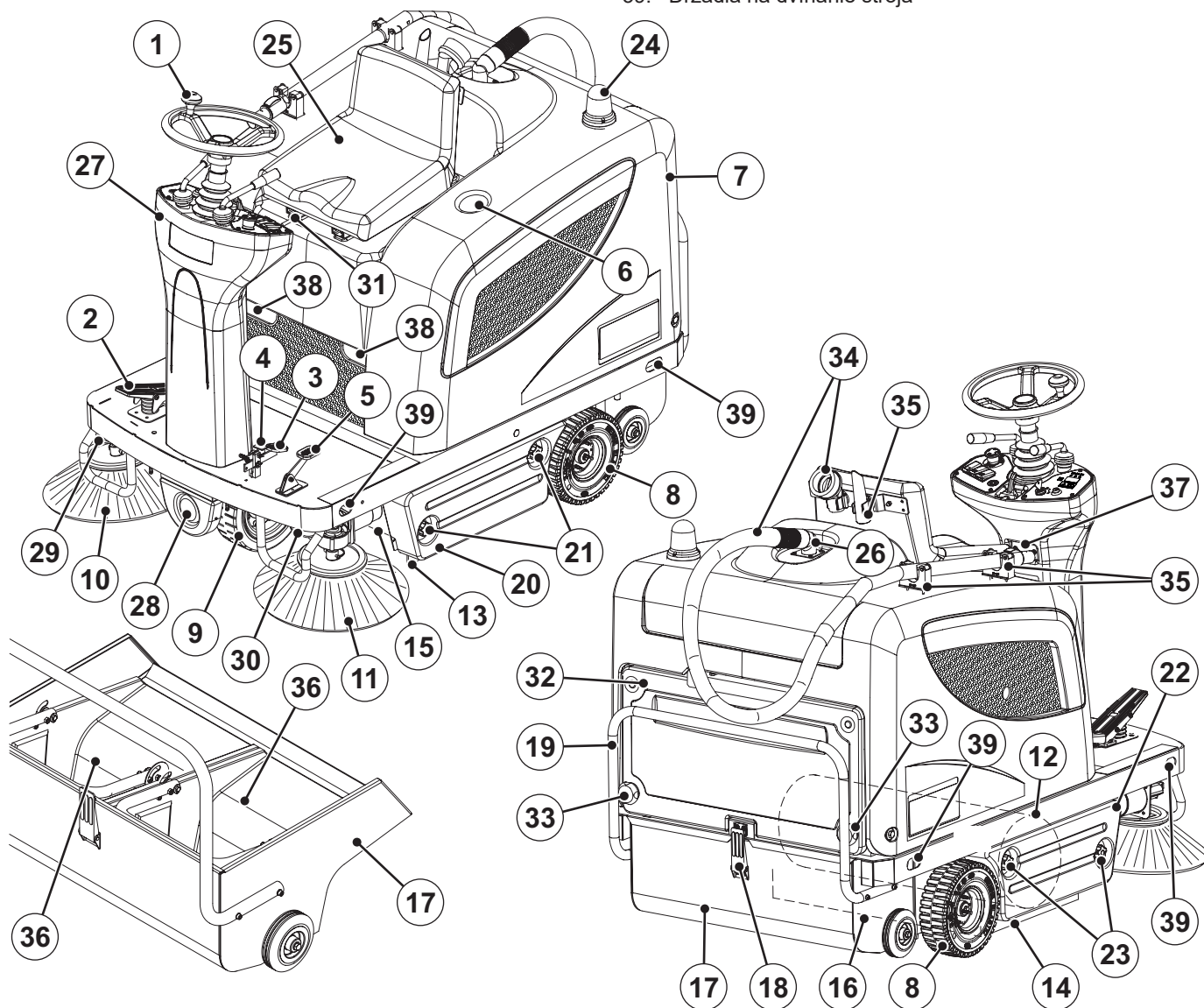

P100351

ZLOŽENIE STROJA (Pokračovanie)

41. Kapota (otvorená)
42. Podporné ťažné tyče kapoty
43. Batérie
44. Nákrsky pripojenia batérií
45. Kryty batérií
46. Skrinka pre lamelové poistky
47. Prerušovač obvodu motora hlavnej kefy
48. Prerušovač motorového obvodu bočnej kefy
49. LED kontrolka chybného funkcie hnacieho systému
Ak svieti LED kontrolka, pohonný systém je v prevádzke, a ak LED kontrolka bliká, má pohonný systém poruchu.
50. Skrinka s elektrickými prvkami
51. Elektronická doska systému pojazdu
52. Doska vzduchovej regulačnej klapky
53. Tlmič výfuku
54. Sústava ručného odsávania (doplňkové vybavenie)
55. Nastavovací kolík výšky hlavnej kefy
56. Zážihový motor
57. Filter motorového oleja/zátka na kontrolu hladiny
58. Vypúšťacia zátka motorového oleja
59. Čistič vzduchu motora
60. Palivová nádrž
61. Uzáver palivovej nádrže
62. Dynamotor (štartér a dynamo)
63. Poistka nabíjacieho systému
64. Elektromagnetický spínač motora
65. Kontrolka
66. Škrtiaca páka (nepoužívať!)
67. Palivový uzáver (nepoužívať!)
68. Páka sýtiča (nepoužívať!)
69. Lano manuálneho štartovania motora (nepoužívať!)
70. Model a výrobné číslo zážihového motora

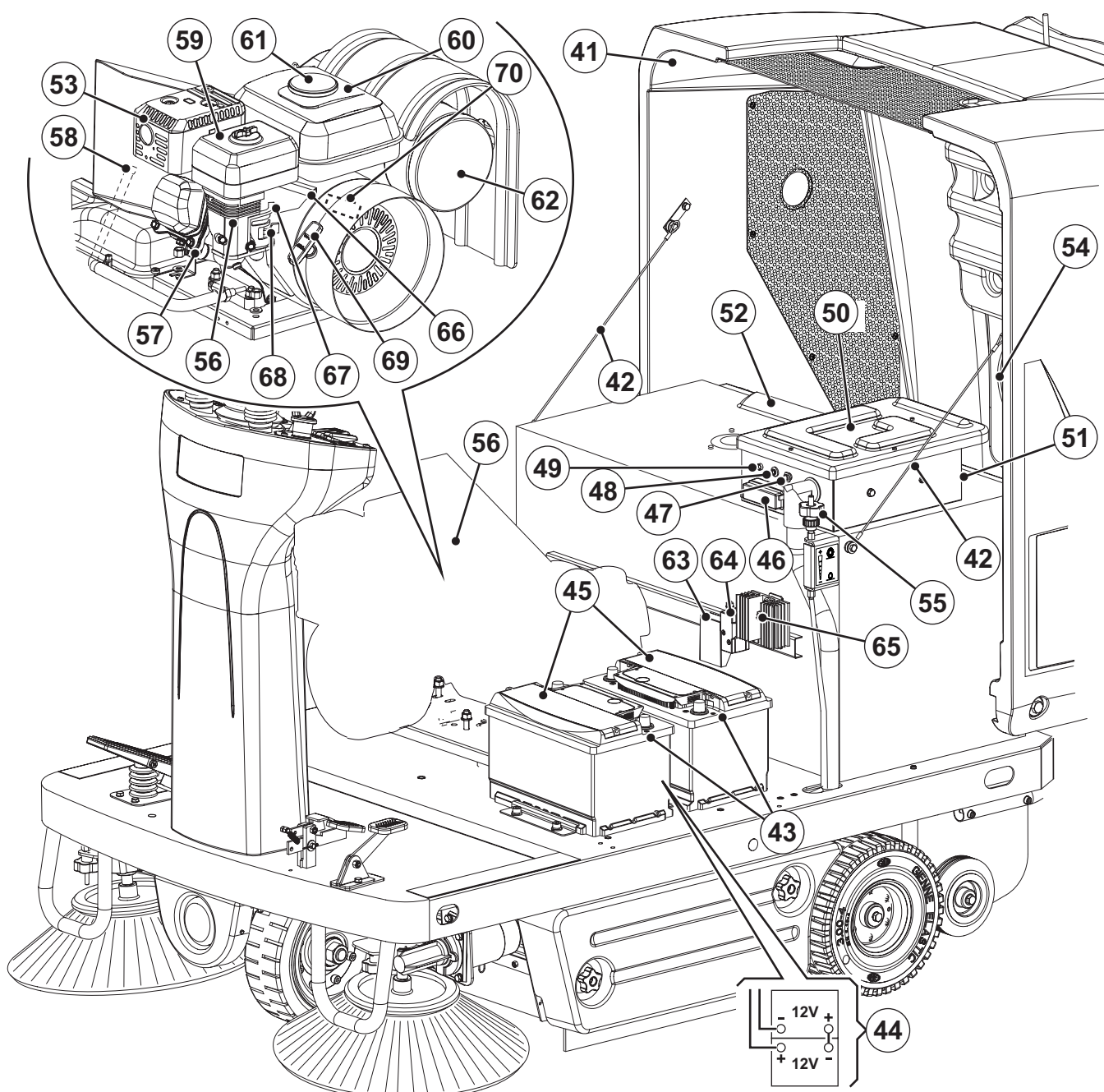

P100345

OVLÁDACÍ PANEL

- | | |
|---|--|
| <p>81. Ľavý ovládací panel</p> <p>82. Kľúč zapalovania</p> <ul style="list-style-type: none"> • Poloha „0“: Ak je stroj vypnutý a všetky funkcie sú tiež vypnuté • Poloha „I“: Elektrický systém je zapnutý (pred naštartovaním benzínového motora) – motor beží (po naštartovaní benzínového motora) – maják je zapnutý • Poloha „II“: Zapnutie štartéra <p>83. Počítadlo motohodín</p> <p>84. Vypínač klaksónu</p> <p>85. Spínač ventilátora odsávania/vytriasača filtra</p> <p>86. Ručný spínač systému odsávania (doplňkové vybavenie)</p> <p>87. Spínač pracovného svetla (voliteľné)</p> | <p>88. Tlačidlo núdzového stavu. V prípade tiesne ho stlačte, aby ste zastavili všetky funkcie stroja. Núdzové tlačidlo po jeho použití odblokujete otočením v smere šípky uvedenej na tlačidle.</p> <p>89. Upevňovacie skrutky panela</p> <p>90. Pravý ovládací panel</p> <p>91. Páka zdvíhania a spúšťania kefy na ľavej/pravej strane</p> <p>92. Páka zdvíhania/spúšťania hlavnej kefy</p> <p>93. Nastavovacia páka volantu</p> <p>94. Pedál pojazdu dopredu/dozadu</p> |
|---|--|

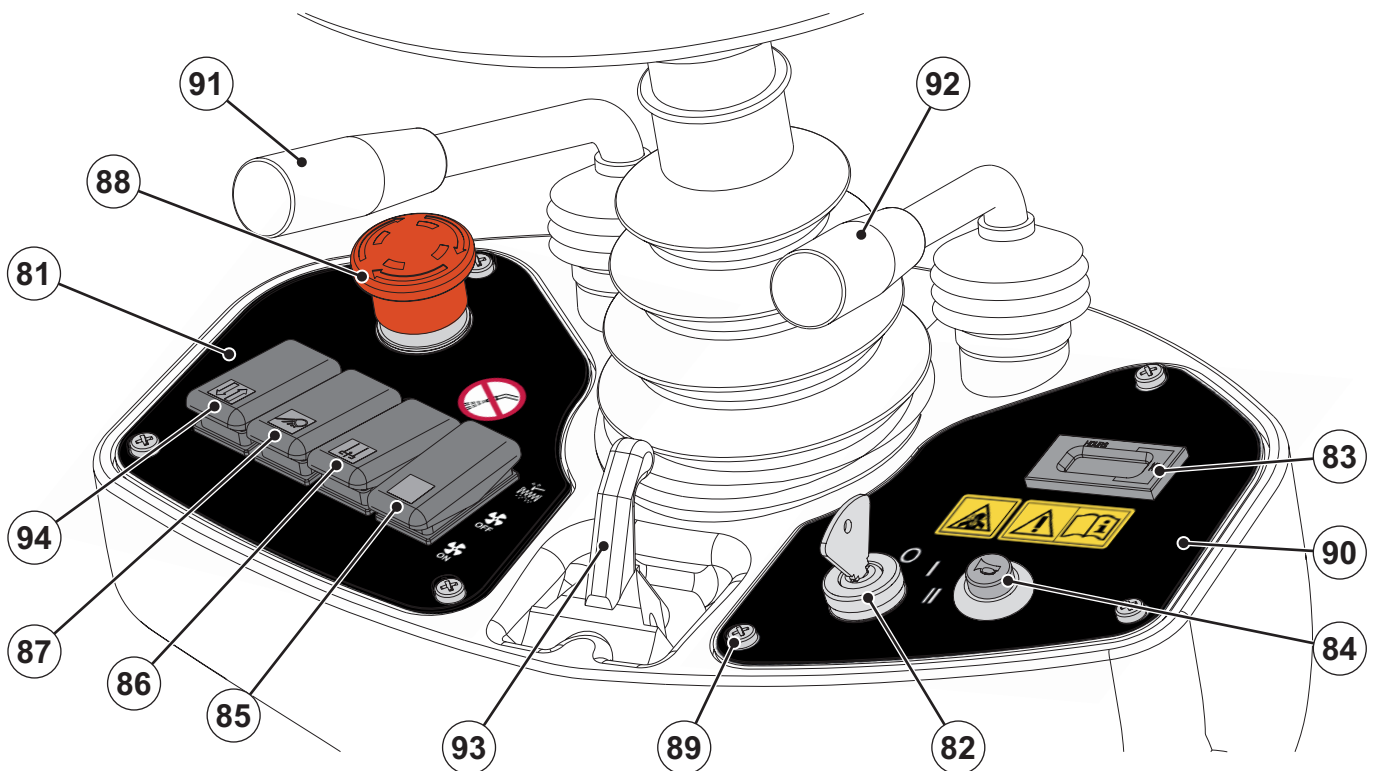

P100353

PRÍSLUŠENSTVO/DOPLNKOVÉ VYBAVENIE

Okrem štandardného vybavenia možno stroj vybaviť nasledujúcim príslušenstvom/doplňkovým vybavením, v závislosti od konkrétneho použitia stroja:

- Hlavná kefa a bočné kefy s tvrdšími alebo mäkšími štetinami
- Antistatický polyesterový alebo polyesterový prachový filter BIA C
- Manuálny sací systém
- Pracovné svetlo
- Blikajúce svetlo
- Obruby z rôznych materiálov
- Ochranná strecha

Ďalšie informácie o doplnkovom príslušenstve Vám na požiadanie poskytne autorizovaný predajca.

TECHNICKÉ ÚDAJE

Všeobecné	Hodnoty
Dĺžka stroja	1.480 mm
Šírka stroja (bez bočných kief)	930 mm
Maximálna výška stroja (na volante)	1 220 mm
Šírka čistenia (bez bočných kief)	700 mm
Pracovná šírka (s jednou bočnou kefou)	980 mm
Pracovná šírka (s dvoma bočnými kefami)	1 160 mm
Minimálna vzdialenosť od terénu (bez zásteriek)	55 mm
Veľkosť hlavnej kefy (priemer x dĺžka)	300 mm x 700 mm
Priemer bočnej kefy	420 mm
Rýchlosť hlavnej kefy	550 ot./min
Rýchlosť bočnej kefy	80 ot./min
Priemer pedného riadiaceho kolesa	250 mm
Priemer zadného hnacieho kolesa	250 mm
Špecifický tlak na podlahu predného kolesa	1,0 N/mm ²
Špecifický tlak na podlahu zadného kolesa	0,6 N/mm ²
Celková hmotnosť stroja	315 kg
Celková hmotnosť vozidla (GVW)	535 kg
Prepravná hmotnosť	377 kg
Obsah zásobníka	70 litrov
Motor na pohon hlavnej kefy	500 W
Motory bočných kief	60 W
Motor pohonného systému	600 W, 110 ot./min.
Motor sacieho systému	310 W
Motor vytriasača filtra	90 W, 6.000 ot./min
Štartér a dynamo (dynamotor)	1 100 W
Celkový absorbovaný výkon	2,3 kW
Akustický tlak na pracovnej stanici (ISO 11201, ISO 4871) (LpA)	78 ±3 dB(A)
Vonkajší akustický výkon stroja (ISO 3744, ISO 4871) (LwA)	99 dB(A)
Úroveň vibrácií paží obsluhy (ISO 5349-1) (**)	< 2,5 m/s ²
Úroveň vibrácií tela obsluhy (ISO 2631-1) (**)	0,5 m/s ²
Trieda ochrany IP	X3

(*) Za normálnych pracovných podmienok, na rovnom asfaltovom povrchu.

Charakteristika	Hodnoty
Maximálna rýchlosť pohybu dopredu/dozadu	6 km/h
Maximálna rýchlosť dozadu	3 km/h
Maximálna stúpavosť	20 %
Minimálny polomer otáčania	1.310 mm

Batérie	Hodnoty
Napätie batérií	24 V
Štandardná batéria	Olovené s kyselinovým elektrolytom (WET)
Kapacita batérií	80 Ah C5, 12 V

Odsávanie prachu a filtrovanie	Hodnoty
Papierový prachový filter, 5-10 µm	4,3 m ²
Podtlak v priestore hlavnej kefy	11 mm H ₂ O
Aktivácia vytriasača filtra	Elektrický

Zážihový motor (*)	Hodnoty
Značka	HONDA
Model	GX120
Zdvihový objem	118 cc
Výkon motora	2,9 kW pri 3.600 ot./min.
Kalibrácia motora	2,3 kW pri 3.400 ot./min
Max. krútiaci moment	0,75 kgm pri 2.500 ot./min
Obsah palivovej nádrže	2,5 litrov
Typ benzínu	Bezolovnaté palivo pre motorová vozidla

(*) Ďalšie údaje/hodnoty benzínového motora nájdete v príslušnej príručke.

NÁKRES PRIPOJENIA

Legenda

BAT	24V batérie
BE1	Maják (doplnkové vybavenie)
BLK	Rám motora
BZ1	Výstražný zvukový signál/húkačka spätného chodu
EBD	Kontrolka
EB1	Elektronická doska systému pojazdu
ES0	Bezpečnostné relé motora
ES1	Relé hlavnej kefy
ES2	Relé vytriasača filtra
ES3	Relé systému odsávania
ES4	Relé sústavy ručného odsávania (doplnkové vybavenie)
ES5	Relé bočnej kefy
ES6	Štartovacie relé motora
ES7	Relé vypnutia motora
FA	Prerušovač obvodu hlavnej kefy
FB	Prerušovač obvodu bočnej kefy
FR	Poistka systému nabíjania (70 A)
FT	Poistka pohonného systému (70 A)
F1	Hlavná poistka (obvod zapaľovacieho kľúča) (15 A)
F2	Poistka motora vytriasača filtra (25 A)
F3	Poistka systému ručného odsávania (40 A) (doplnkové vybavenie)
F4	Lamelová poistka motora sacieho systému (10 A)
F5	Poistka akustického výstražného signálu (klaksónu) a majáka (10 A)
F6	Poistka pracovného svetlometu (10 A) (doplnkové vybavenie)
HM	Počítadlo motohodín
K1	Kľúč zapaľovania
LD1	Diagnostickej LED kontrolka elektronického plošného spoja pohonného systému
L1	Pracovný svetlomet (voliteľné vybavenie)
M1	Motor na pohon hlavnej kefy
M2	Motor pohonného systému
M3	Motor vytriasača filtra
M4	Motor na pohon pravej kefy
M5	Motor ľavej bočnej kefy
M6	Motor sacieho systému
M7	Motor systému ručného odsávania (doplnkové vybavenie)
M8	Dynamotor

P1	Vypínač klaksónu
R1	Regulátor rýchlosti pojazdu (pedál)
R2	Kontrolka odporu
SPK	Vstrekovací systém motora
SWS	Tlačidlo núdzového stavu
SW1	Mikrospínač hlavnej kefy
SW2	Spínač systému odsávania/vytriasača filtra
SW3	Ručný spínač systému odsávania (doplnkové vybavenie)
SW4	Sedadlo vodiča s bezpečnostným mikrospínačom
SW5	Mikrospínač bočnej kefy
SW6	Spínač pracovného svetla (voliteľné)
SW7	Spínač spätného chodu (ak je ním stroj vybavený)
T1	Časovač mikrospínača sedadla vodiča (oneskorenie 0,5")

Farebné označenie

BK	Čierna
BU	Modrá
BN	Hnedá
GN	Zelená
GY	Sivá
OG	Oranžová
PK	Ružová
RD	Červená
VT	Fialová
WH	Biela
YE	Žltá

NÁKRES ELEKTRICKÉHO PRIPOJENIA (Pokračovanie)

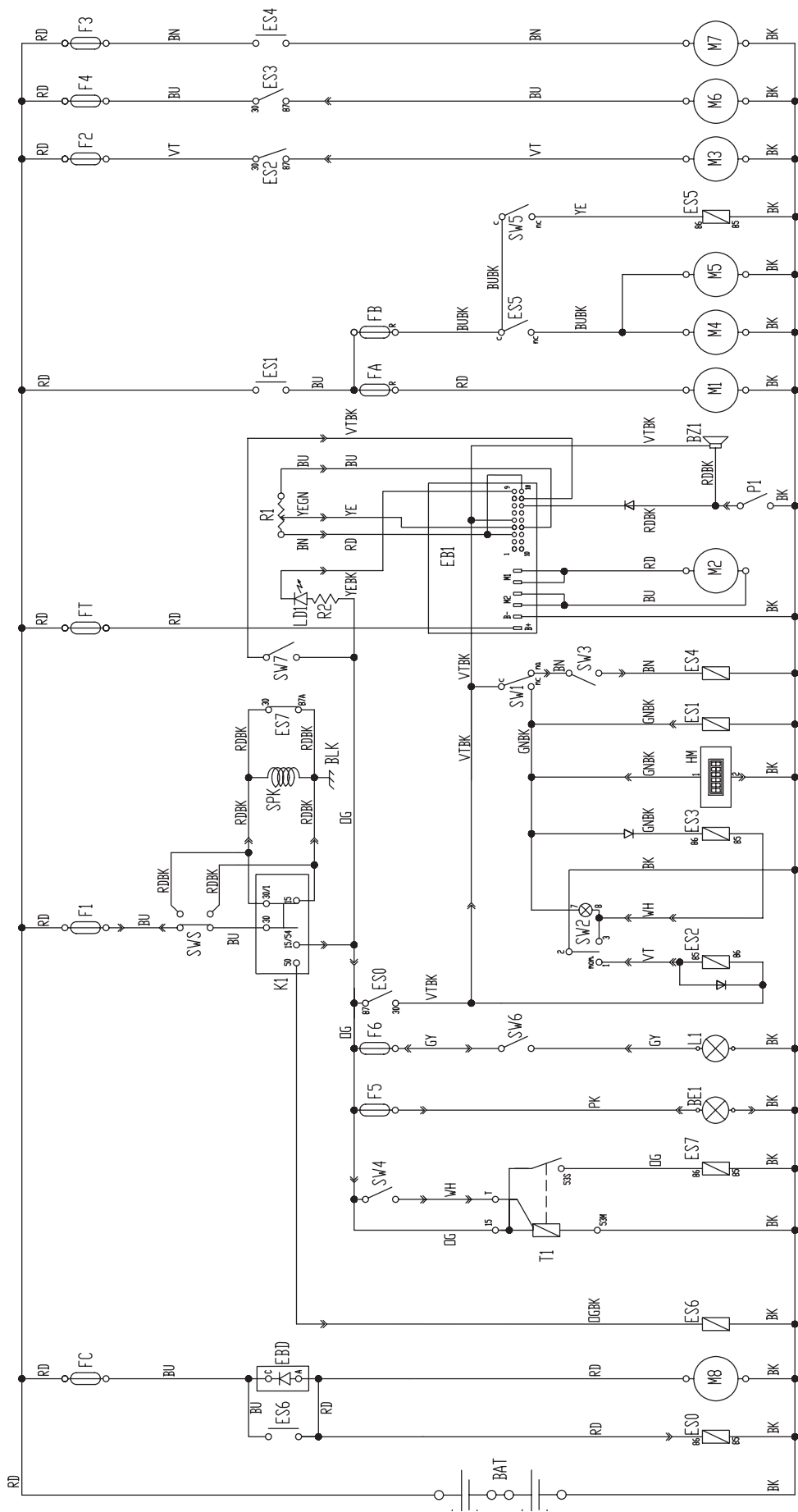

P100354

POUŽITIE/PREVÁDZKA



VÝSTRAHA!

Na niektorých miestach stroja sú nalepené štítky, ktoré označujú:

- NEBEZPEČENSTVO
- VÝSTRAHA
- UPOZORNENIE
- RADA

Pri čítaní tejto príručky je dôležité, aby obsluha venovala zvýšenú pozornosť symbolom uvedeným na štítkoch (pozrite si odsek Symboly viditeľné na stroji).

Tieto štítky zo žiadneho dôvodu nezakrývajte a v prípade poškodenia, ich okamžite nahraďte.

Ak ste stroj po preprave ešte nepoužili, skontrolujte, či boli odstránené všetky bloky.

KONTROLA BATÉRIÍ/NASTAVENIE NA NOVOM STROJI

Stroj si vyžaduje dve 12 V olovené batérie, pripojené podľa nákresu (44).

Stroj môže byť dodaný v jednom z nasledujúcich konfigurácií:

- a) Namontované batérie a pripravené na použitie
- b) Bez batérií

V závislosti od konfigurácie stroja postupujte nasledovne.

a) Namontované batérie a pripravené na použitie

1. Otvorte kapotu stroja (41) a skontrolujte, či sú batérie pripojené k dynamotoru pomocou príslušných koncoviek.
2. Zavrite kapotu (41).
3. Teraz je stroj pripravený na použitie.
Ak sú batérie vybité, nabite ich pomocou externej nabíjačky.

b) Bez batérií

1. Kúpte príslušné batérie [pozri Technické údaje a nákres (44)].
Vhodné batérie vyberte a nechajte namontovať u kvalifikovaných maloobchodných predajcov batérií.
2. Montáž batérií.
3. Nabíjajte batérie pomocou vonkajšej nabíjačky batérií.

PRED SPUSTENÍM STROJA

Kontrolný zoznam

1. Dokonale sa oboznámte s ovládacími prvkami stroja a ich funkciami.
2. V prípade potreby otvorte kapotu (7), odskrutkujte uzáver (61) a doplňte palivo a potom zavrite kapotu (7).



UPOZORNENIE!

Palivovú nádrž nenapíňajte až po okraj. V nádrži nechajte priestor aspoň 25 mm, aby sa palivo mohlo rozpínať.

3. Zasuňte kľúč zapalovania (82) a naštartujte stroj (postup nájdete v nasledujúcom odseku).
4. Skontroluje správnu funkciu klaksóna stlačením spínača (84), bzučiaka spätného chodu stlačením zadnej strany pedála pohonu (2) a spínača pracovného svetla (81, voliteľné).
5. Skontrolujte parkovaciu brzdú (4 a 3). Brzda musí pevne udržať svoje nastavenie (uzamknuté a zaparkované) bez ľahkého uvoľnenia (všetky chyby okamžite ohláste servisnému stredisku spoločnosti Nilfisk).
6. Skontrolujte, či pedál prevádzkovej brzdy (3) riadne funguje.



VÝSTRAHA!

Ak sa pedál správa „ako špongia“ alebo pod tlakom ustupuje bez efektívnej brzdnnej sily, so strojom nejazdite (všetky poruchy okamžite nahlasujte servisnému stredisku spoločnosti Nilfisk).

7. Skontrolujte, či nie sú otvorené žiadne dvierka alebo kapota, a či je stroj v bezchybnom prevádzkovom stave.
8. Skontrolujte, či je zásobník (17) správne zatvorený.

Plánovanie čistenia

1. Dlhé chody zariadte s minimálnym množstvom zastavení alebo štartovaní.
2. Pre zabezpečenie úplného pokrytia umožnite, aby malá časť presahovala dráhu kefy.
3. Vyhybajte sa ostrému prejazdu zákrut, nárazom alebo poškrabaniu bočnej strany stroja.

ŠTARTOVANIE A ZASTAVOVANIE STROJA

Predbežné operácie

1. Sadnite si na sedadlo vodiča (25) a pákou (31) ho nastavte do polohy, z ktorej dosiahnete na všetky ovládacie prvky.



POZNÁMKA

Sedadlo vodiča (25) je vybavené bezpečnostným snímačom, ktorý umožňuje pohyb stroja len v prípade, ak obsluha sedí v sedadle vodiča.

2. Ak to bude nutné, nastavte volant (1) do pohodlnej polohy pomocou páky (93).

Štartovanie stroja



UPOZORNENIE!

Pred naštartovaním motora vždy udržiavajte páku sýtiča v otvorenej polohe: systém zapalovania nevyžaduje používanie páky sýtiča.



UPOZORNENIE!

Neštartujte motor pomocou lana manuálneho štartovania: motor je vybavený elektrickým zapalovaním pomocou štartéra.

3. Kľúč zapalovania (82) otočte do polohy „I“ a potom do polohy „II“ a naštartujte motor. Keď sa motor naštartuje, uvoľnite okamžite kľúč zapalovania; ten sa vráti do polohy „I“.



UPOZORNENIE!

Pri štartovaní motora pomocou kľúča zapalovania (82) nestláčajte pedál jazdy (2).



UPOZORNENIE!

Po naštartovaní motor nezostane vo voľnobehu, ale okamžite dosiahne cieľovú rýchlosť motora. Škrtiacu páku nastavil výrobca: s touto pákou svojvoľne nemanipulujte a nepoužívajte ju na zmenu rýchlosti motora!



UPOZORNENIE!

Motor nie je možné naštartovať, keď obsluha nesedí na sedadle vodiča (25). Bezpečnostný systém bráni v naštartovaní.

4. Na niekoľko minút nechajte rozohriať motor podľa teploty okolia.
5. Uvoľnite parkovaciu brzdu.
6. Začnite zametať s rukami na volante a stlačením pedálu (2).
7. Chod dopredu/dozadu je aktivovaný odpovedajúcim prepínačom (94) na ľavom ovládacom paneli. Rýchlosť jazdy možno meniť z nulovej na maximálnu zvýšením sily, ktorou sa pôsobí na pedál (2).
8. Pomocou páky (92) spustíte nadol a zapnete hlavnú kefu.
9. Zapnite odsávací systém zatlačením spínača (85) dozadu.



POZNÁMKA

Systém odsávania sa aktivuje len vtedy, keď je hlavná kefa položená.

10. Pomocou páky (91) spustíte bočné kefy (10 a 11).



POZNÁMKA

Bočné kefy (10 a 11) môžete zdvíhať alebo spúšťať aj za jazdy. Bočné kefy sa nebudú otáčať, keď sú zdvihnuté alebo keď je zdvihnutá hlavná kefa.

11. Začnite zametať, otáčaním volantu (1) a ovládaním pohybu stroja smerom dopredu stlačením pedálu (2).

Zastavenie stroja

12. Stroj zastavíte uvoľnením pedálu (2).
Ak je potrebné stroj náhle zastaviť, stlačte zároveň pedál prevádzkovej brzdy (3).



UPOZORNENIE!

V prípade núdze zastavte okamžite všetky funkcie stroja pevným stlačením tlačidla núdzového stavu (88). Núdzové tlačidlo (88) po jeho použití odblokujete otočením v smere šípky uvedenej na tlačidle.

13. Pomocou páky (91) zdvihnite bočné kefy (10 a 11).
14. Odsávací systém vypnite premiestnením spínača (85) do strednej polohy.
15. Pomocou páky (92) zdvihnite hlavnú kefu (12).
16. Stroj zastavíte prepnutím kľúča zapalovania (82) do polohy „0“.
17. Zatiahnite parkovaciu brzdu.

PARKOVACIA BRZDA

1. Zatiahnite parkovaciu brzdu stlačením pedálu (3) a zatiahnutím páky (4).
2. Uvoľnite parkovaciu brzdu stisnutím a uvoľnením pedálu (3).



VÝSTRAHA!

Parkovaciu brzdu zatiahnite pred vykonaním akéhokoľvek postupu údržby, opravy, čistenia alebo výmeny. Parkovaciu brzdu zatiahnite pri parkovaní stroja na svahu alebo na šikmej ploche.



VÝSTRAHA!

Pred opustením vozidla sa uistite, že parkovacia brzda dokáže s náležitou rezervou zastaviť stroj.

PREVÁDZKA STROJA



VÝSTRAHA!

Pri používaní stroja na svahoch dodržiavajte maximálne hodnoty sklonu, ktoré sú vyznačené priamo na stroji (pozrite si tabuľku technických údajov).



VÝSTRAHA!

Pri prevádzke stroja vo vysokej rýchlosti buďte mimoriadne opatrní: náhle otočenie volantu môže v dôsledku rozloženia hmotnosti spôsobiť nestabilitu tohto trojkolesového stroja. Vždy pred otočením volantu zmiernite rýchlosť.

1. Strojom prejdite do pracovnej oblasti, ako je to uvedené v predchádzajúcom odseku.
2. Strojom choďte priamo dopredu rýchlosťou rýchlej chôdze. So strojom jazdite pomalšie pri zametaní veľkého množstva prachu alebo trosiek alebo ak bezpečná prevádzka prikazuje pomalšie rýchlosti. Prechody nechajte presahovať o 10 cm.
3. Vyhýbajte sa zastavovaniu stroja na dlhší čas v tej istej polohe a s otáčajúcimi sa kefami, môže to zanechať neželané stopy na dlážke.
4. Ľahký a rozmerný odpadový materiál zbierajte zdvihnutím prednej obruby stlačením pedálu (5); nezabudnite, že výkon odsávania stroja sa pri nadvihnutí prednej obruby zníži.



UPOZORNENIE!

Počas prevádzky na vlhkých podlahách je dôležité vypnúť sústavu odsávania pomocou spínača (85), aby ste zabránili poškodeniu prachového filtra.

5. Aby sa zaručila správna funkcia stroja, prachový filter musí byť podľa možnosti čo najčistejší. Pre čistenie počas zametania spustíte striasač filtra stlačením prepínača (85) na niekoľko sekúnd dopredu. Počas tejto činnosti je ventilátor vysávača automaticky vypnutý. Po vyčistení filtra stlačte prepínač (85) dozadu, aby ste spustili systém odsávania; potom začnite znova zametať. Počas bežnej prevádzky opakujte tento úkon približne každých 10 minút (v závislosti od prašnosti čisteného priestoru).



POZNÁMKA

Túto operáciu možno vykonávať aj za jazdy.



UPOZORNENIE!

Ak je prachový filter upchatý, a/alebo ak je zásobník plný, stroj už nemôže ďalej zberať prach a nečistoty.

6. Zásobník (17) je potrebné vyprázdniť po každom pracovnom cykle a vždy, keď je plný (pozri postup v nasledujúcom odseku).

VYPRÁZDŇOVANIE ZÁSOBNÍKA

1. Uvoľnením pedála pohonu stroj zastavíte.
2. Kľúč zapalovania (82) otočte do polohy „0“.
3. Zatiahnite parkovaciu brzdu.
4. Odistite západku (18) potiahnutím za spodný koniec.
5. Zásobník (17) vyberte pomocou držiaku (19) a odpojením od vnútorných vodidiel.
Vysypte všetky odpadky do špeciálnych kontajnerov. Aby bolo vysypávanie jednoduchšie, sú v zásobníku dva rôzne kontajnery (doplňkové vybavenie) s držiakom (36).
6. Kontajnery namontujte pomocou držiaku (36), ak je namontovaný.
7. Namontujte zásobník (17) a pripojte ho k vnútorným vodidlám, potom ho upevnite hákom (18).
8. Stroj je pripravený na ďalšiu prevádzku.

PO POUŽITÍ STROJA

Po práci urobte nasledujúce operácie pred opustením stroja.

- Pomocou páky (91) zdvihnite bočné kefy.
- Pomocou páky (92) zdvihnite hlavnú kefu.
- Pomocou spínača (85) zapnite vytriasač filtra.
- Vyprázdňte zásobník (17) (pozrite postup v predchádzajúcom odseku).
- Vyberte kľúč zapalovania (82).
- Zatiahnite parkovaciu brzdu.

TLAČENIE/VLEČENIE STROJA

Pre tlačenie/vlečenie stroja, ak je vypnutý, nie je potrebná žiadna zvláštna predchádzajúca úprava.

DLHODOBÉ ODTAVENIE STROJA

Ak sa stroj nebude používať viac ako 30 dní, vykonajte nasledovné:

- Vykonajte postupy uvedené v odseku Po použití stroja.
- Skontrolujte, či je skladovací priestor stroja suchý a čistý.
- Odpojte konektor batérie (43).
- So zážihovým motorom narábajte tak, ako je to ukázané v príslušnom návode.

ÚDRŽBA

Maximálnu životnosť stroja a maximálnu prevádzkovú bezpečnosť dosiahnete správnou a pravidelnou údržbou.

V nasledujúcej tabuľke je uvedená plánovaná údržba. Uvedené intervaly môžu závisieť od príslušných pracovných podmienok, ktoré musí definovať osoba zodpovedná za údržbu.



VÝSTRAHA!

Aby ste vykonali postupy údržby, stroj musí byť vypnutý, kľúč zapalovania vybraný a v prípade potreby musia byť odpojené batérie.

Okrem toho si starostlivo prečítajte aj pokyny uvedené v odseku Bezpečnosť.

Všetky operácie pri bežnej i mimoriadnej údržbe musia robiť kvalifikovaní pracovníci alebo autorizované Servisné stredisko.

Táto používateľská príručka obsahuje Tabuľku plánovanej údržby a popisuje len najjednoduchšie a najbežnejšie údržbové postupy.



POZNÁMKA

Ostatné pracovné postupy údržby, ktoré sú zobrazené v Tabuľke plánovanej údržby, nájdete v špeciálnom Návode na údržbu, ktorý je k dispozícii k nahliadnutiu v každom Servisnom stredisku.

TABUĽKA PLÁNOVANEJ ÚDRŽBY

Postup	Pri dodávke	Každých 10 hodín	Každých 50 hodín	Každých 100 hodín	Každých 200 hodín	Každých 300 hodín	Každých 400 hodín
Kontrola a nastavenie výšky hlavnej kefy a bočných kief							
Čistenie a kontrola bezchybného stavu prachového filtra							
Kontrola úrovne oleja v motore		(**)					
Kontrola čistenia filtra vzduchu motora		(**)					
Kontrola výšky a funkčnosti obrúb							
Kontrola funkčnosti vytriasača filtra			(*)				
Kontrola funkčnosti bezpečnostného spínača kapoty			(*)				
Vizuálna kontrola hnacieho remeňa hlavnej kefy			(*)				
Čistenie vzduchového filtra motora				(**)(4)(9)			
Skontrolovať dotiahnutie matíc a skrutiek				(*)(1)			
Kontrola a nastavenie prevádzkovej a parkovacej brzdy				(*)			
Výmena motorového oleja				(**)(2)(4)			
Čistenie nádoby na skladovanie paliva				(**)(4)			
Kontrola čistenia/nastavenia sviečok				(**)(4)			
Vyčistenie palivovej nádrže a plniaceho otvoru				(4)(8)			
Kontrola napnutia pásu medzi motorom a dynamotorom				(*)			
Vyčistenie a kontrola reťaze riadenia					(*)		
Výmena hnacieho remeňa hlavnej kefy					(*)		
Výmena vzduchového filtra motora						(**)(5)(10)	
Výmena sviečok zapaľovania						(**)(5)	
Kontrola/nastavenie vôle ventilov						(5)(8)	
Kontrola alebo výmena uhlíkových kefiék hlavného motora a systému motora pojazdu							(*)
Výmena pásu medzi motorom a dynamotorom							(*)
Vyčistenie spaľovacej komory motora							(6)(8)
Kontrola (a výmena) hadice prívodu paliva							(7)(8)
Skontrolovať otáčky motora							(*)

(*) Príslušný pracovný postup nájdete v Servisnej príručke.

(**) Príslušný pracovný postup nájdete v Návoде pre zážihový motor.

(1) A po prvých 8 zábehových hodinách.

(2) Prvý raz po 20 hodinách alebo po jednom mesiaci.

(3) Alebo raz za 3 mesiacov.

(4) Alebo raz za 6 mesiacov.

(5) Alebo raz ročne.

(6) Po každých 500 hodinách.

(7) Každé 2 roky.

(8) Údržbový úkon vykonávajú autorizovaní pracovníci Honda, alebo obsluha, ak má k dispozícii servisné vybavenie a má kvalifikáciu na vykonávanie takéhoto postupu. Pozrite sa do Servisného návodu Honda.

(9) Častejšie v priestoroch so zvýšenou prašnosťou.

(10) Vymeňte len papierový prvok.

KONTROLA A NASTAVENIE VÝŠKY HLAVNEJ KEFY



POZNÁMKA

Dodávajú sa kefy s tvrdšími alebo mäkšími štetinami. Tento postup platí pre všetky typy kief.

1. Skontrolujte výšku hlavnej kefy tak, ako je uvedené nižšie:
 - Prejdite so strojom na rovný podklad.
 - Stroj nechajte v nehybnom stave otáčať, spustite hlavnú kefu a na niekoľko sekúnd ju zapnite.
 - Zastavte a zdvihnite hlavnú kefu, potom pohnite so strojom a vypnite ho.
 - Skontrolujte, či je stopa po hlavnej kefe (A, Obr. 1) po celej dĺžke kefy široká 2 až 4 cm.

Ak stopa (A) nezodpovedá uvedeným údajom, upravte výšku kefy tak, ako je to ukázané v kroku 2.

2. Zatiahnite parkovaciu brzdu.
3. Kľúč zapalovania (82) otočte do polohy „0“.
4. Otvorte kapotu (7).
5. Uvoľnite kolík (A, Obr. 2) na ľavej strane stroja.
6. Otočte gombík (B) a nezabudnite, že:
 - Na zdvihnutie kefy musí byť priskrutkovaná;
 - Na položenie kefy musí byť odskrutkovaná.
 Po upravení držte kolík (B) a dotiahnite kolík (A).
7. Opäť vykonajte kroky 1 a skontrolujte, či je hlavná kefa v správnej vzdialenosti od podlahy.
8. Ak je kefa príliš opotrebovaná a nedá sa nastaviť, vymeňte ju podľa popisu v nasledujúcom odseku.



UPOZORNENIE!

Ak je stopa hlavnej kefy príliš široká (viac ako 4 cm), môže sa narušiť normálna prevádzka stroja a pohyblivé alebo elektrické časti sa môžu prehrievať, čím sa zníži ich životnosť. Pri vykonávaní vyššie uvedených kontrol buďte mimoriadne opatrní a stroj používajte len v súlade s uvedenými podmienkami.

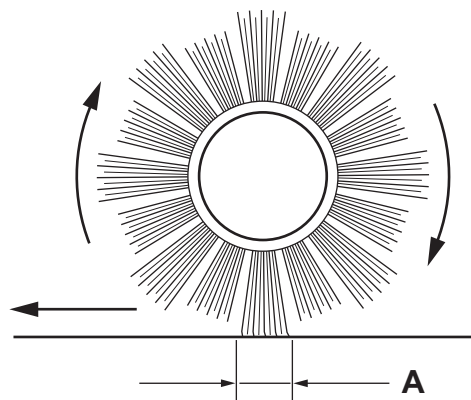

2 - 4 cm
0,8 - 1,6 in

Obrázok 1

S311389

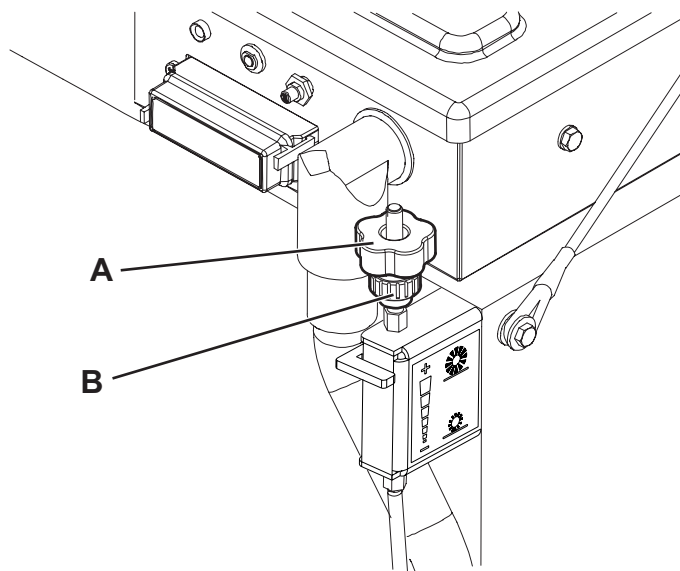

Obrázok 2

S311390

VÝMENA HLAVNEJ KEFY

**UPOZORNENIE!**

Pri výmene hlavnej kefy sa odporúča používať ochranné rukavice, pretože medzi štetinami môžu byť nečistoty s ostrými hranami.

1. Premiestnite stroj na rovný povrch a zatlačte brzdový pedál.
2. Kľúč zapalovania (82) otočte do polohy „0“.
3. Odskrutkujte kolíky (23) a odstráňte pravé dverka (22).
4. Uvoľnite gombík (A, Obr. 3).
5. Vyskrutkujte kolíky (B) a odstráňte kryt oddielu kief (C).
6. Demontujte kefu (A, Obr. 4).
7. Skontrolujte, či na hnacom náboji (A, Obr. 5) nie sú namotané nečistoty alebo cudzie predmety (povrazy, handry a pod.).
8. Nová hlavná kefa sa musí nainštalovať s radmi štetín (B) ohnutými v smere uvedenom na obrázku.
9. Namontujte novú kefu (C) a uistite sa, že otvor (D) správne zapadá do príslušného hnacieho náboja (A).
10. Namontujte kryt priestoru kief (C, Obr. 3) a zaskrutkujte gombíky (B) a (A).
11. Namontujte pravé dverka (22) a potom zaskrutkujte gombíky (23).
12. Skontrolujte a upravte výšku hlavnej kefy tak, ako je to zobrazené v predchádzajúcom odseku.

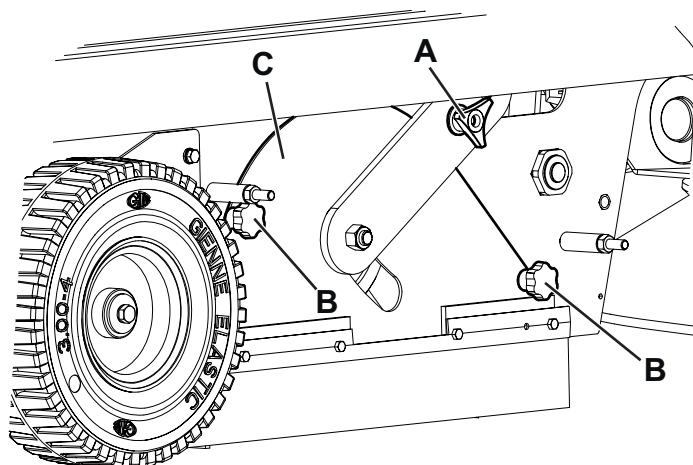

Obrázok 3

S311391

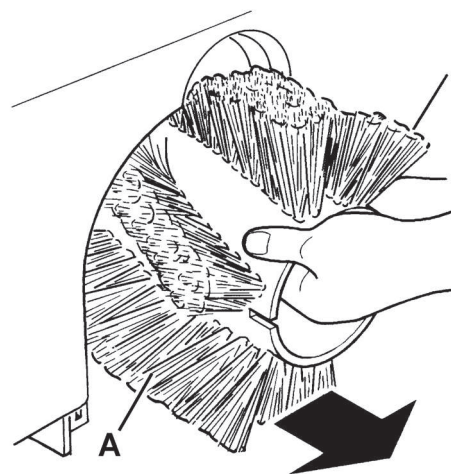

Obrázok 4

S311392

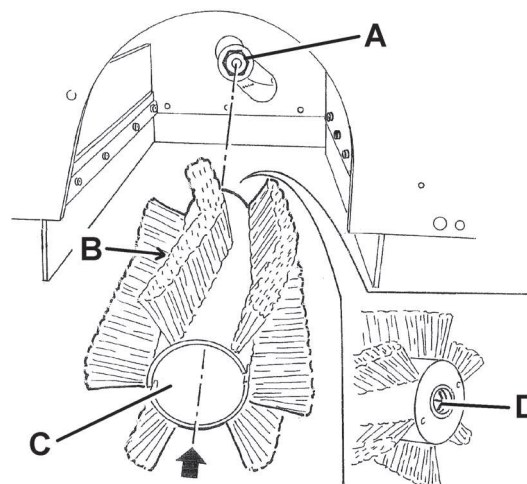

Obrázok 5

S311393

KONTROLA A NASTAVENIE VÝŠKY BOČNEJ KEFY



POZNÁMKA

Dodávajú sa kefy s tvrdšími alebo mäkšími štetinami. Tento postup platí pre všetky typy kief.

1. Skontrolujte vzdialenosť bočnej kefy od podlahou podľa nasledujúceho postupu:
 - Stroj premiestnite na rovný povrch a bočné kefy spustte do pracovnej polohy.
 - Nechajte stroj v nehybnom stave a niekoľko sekúnd nechajte zapnuté bočné kefy.
 - Zdvihnite bočné kefy, potom pohnite so strojom a vypnite ho.
 - Skontrolujte, či sú stopy bočnej kefy také, ako je to zobrazené na obrázku (A a B, Obr. 6).

Ak stopa nezodpovedá uvedeným údajom, nastavte výšku kief, pomocou postupu popísaného v kroku 2.

2. Zatiahnite parkovaciu brzdú.
3. Kľúč zapalovania (82) otočte do polohy „0“.
4. Uvoľnite kolík (A, Obr. 7) umiestnený nad kefou.
5. Otočte gombík (B) a nezabudnite, že:
 - Na zdvihnutie kiefy musí byť priskrutkovaná;
 - Na položenie kiefy musí byť odskrutkovaná.
 Po upravení držte kolík (B) a dotiahnite kolík (A).
6. Znova zopakujte krok 1 a skontrolujte správne nastavenie výšky bočnej kefy.
7. Ak sú kefy príliš opotrebované a nedajú sa už nastaviť, vymeňte ich podľa postupu uvedeného v príslušnom odseku.

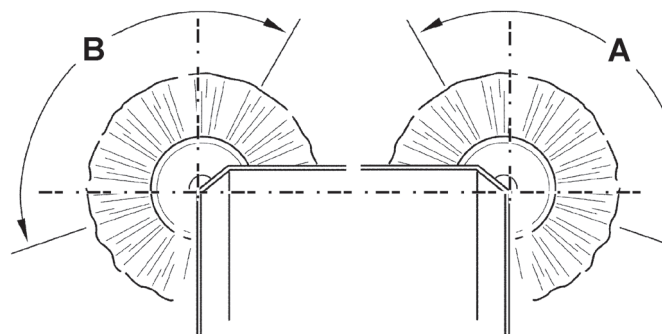

S311394

Obrázok 6

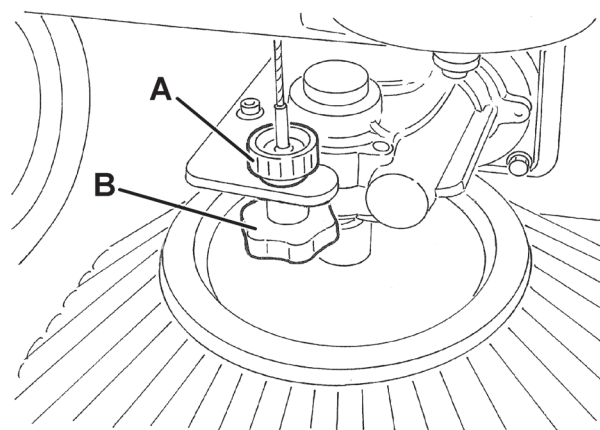

S311395

Obrázok 7

VÝMENA BOČNEJ KEFY



UPOZORNENIE!

Pri výmene bočných kief sa odporúča používať ochranné rukavice, pretože medzi štetinami môžu byť ostré nečistoty.

1. Premiestnite stroj na rovný povrch a zatlačte brzdový pedál.
2. Kľúč zapalovania (82) otočte do polohy „0“.
3. Uvoľnite pružinu (A, Obr. 8), vyberte kolík (B) a kefu (C) z hriadeľa prevodového motora.
4. Na hriadeľ prevodového motora namontujte novú kefu, vložte kolík (B) do otvorov (D) a zapojte pružinu (A).
5. Skontrolujte a upravte výšku bočnej kefy tak, ako je to zobrazené v predchádzajúcom odseku.

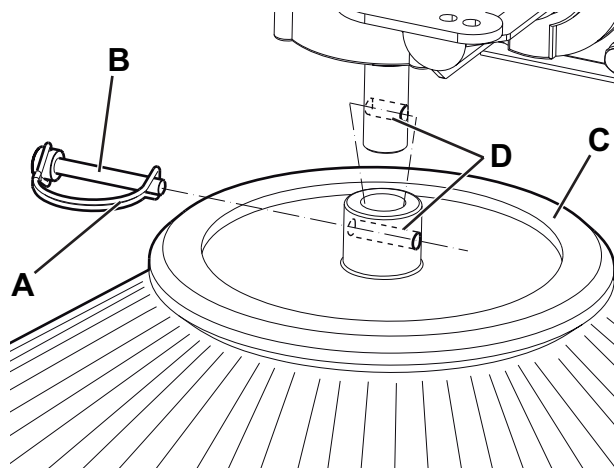

P100350

Obrázok 8

ČISTENIE A KONTROLA BEZCHYBNÉHO STAVU PRACHOVÉHO FILTRA



POZNÁMKA

Okrem štandardného papierového filtra sa dodávajú aj polyesterové filtre. Nasledujúci postup platí pre filtre všetkých typov.

1. Premiestnite stroj na rovinný povrch a zatlačte brzdový pedál.
2. Kľúč zapalovania (82) otočte do polohy „0“.
3. Očistite západku (18) potiahnutím za spodný koniec.
4. Zásobník (17) vyberte pomocou držiaka (19) a odpojením od vnútorných vodidiel.
5. Vyskrutkujte kolíky (33) a odstráňte kryt oddielu filtra (32).
6. Uvoľnite gombíky (A, Obr. 9).
7. Odpojte konektor (B) motora striasača filtra (C).
8. Odstráňte upevňovací rám prachového filtra (D).
9. Vyberte prachový filter (E).
10. Filter čistíte vo vonkajšom priestore vonku potriasaním v horizontálnej polohe a poklepávaním na strane (A, Obr. 10), oproti drôtovej sieťke (B). Čistenie dokončíte stlačeným vzduchom (C) s tlakom max. 6 barov. Toto čistenie je možné použiť len zo strany drôtovej sieťky (B) zo vzdialenosti najmenej 30 cm. V závislosti od typu filtra majte na zreteli nasledujúce upozornenia:
 - Papierový filter (štandardný): nepoužívajte na jeho čistenie vodu ani čistiace prostriedky; filter sa môže poškodiť.
 - Polyesterový filter (voliteľný): Na zvýšenie účinnosti čistenia je dovolené premyť filter v prípade potreby vodou a nepeniacimi čistiacimi prostriedkami. Toto čistenie zvyšuje kvalitu čistenia alebo znižuje životnosť filtra, ktorý budete musieť meniť častejšie. Používaním nevhodných čistiacich prostriedkov sa filter môže poškodiť.
11. Skontrolujte, či nie je teleso filtra roztrhnuté. Ak to bude nutné, filter vymeňte.
12. Očistite gumové tesnenie (A, Obr. 11) krytu (32) a skontrolujte, či je vcelku a v poriadku; v prípade nutnosti ho vymeňte.
13. Súčiastky spojte v opačnom poradí ako pri rozobieraní a dajte si pozor na nasledovné:
 - Namontujte filter (E, Obr. 9) s drôtenou sieťkou (B, Obr. 10) smerom nahor.

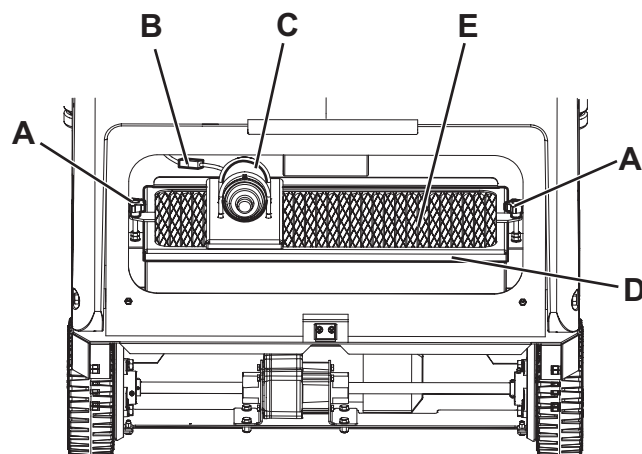

S311397

Obrázok 9

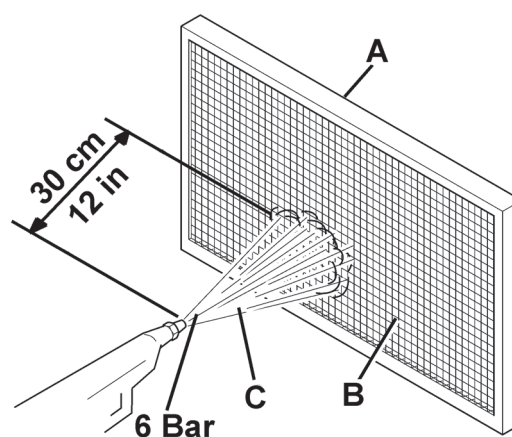

S311399

Obrázok 10

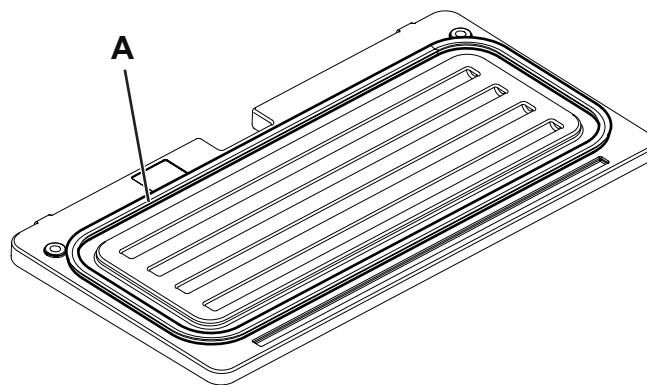

S311398

Obrázok 11

KONTROLA VÝŠKY A FUNKČNOSTI OBRÚB

1. Prejdite strojom na rovnú plochu, ktorá je vhodná na kontrolovanie výšky obruby.
2. Zatiahnite parkovaciu brzdu.
3. Kľúč zapaľovania (82) otočte do polohy „0“.

Kontrola bočnej obruby

4. Odskrutkujte kolíky (23 a 21) a odstráňte ľavé (20) a pravé dvierka (22).
5. Skontrolujte stav bočnej obruby (13 a 14). Ak majú obruby trhliny (A, Obr. 12) väčšie ako 20 mm alebo praskliny (B) väčšie ako 10 mm, treba ich vymeniť (pokyny na výmenu obrúb nájdete v Servisnej príručke).
6. Skontrolujte, či je výška bočných zásteriek (13 a 14) od zeme v rámci 0 – 3 mm (A, Obr. 13). V prípade potreby nastavte výšku obruby pomocou otvorov na skrutkách (A, Obr. 16).
7. Znova zmontujte všetky diely opačným postupom ako pri rozoberaní.

Kontrola prednej a zadnej obruby

8. Demontujte hlavnú kefu podľa popisu uvedeného v príslušnom odseku.
9. Skontrolujte stav prednej (15) a bočnej zásterky (16). Ak majú obruby trhliny (A, Obr. 12) väčšie ako 20 mm alebo praskliny (B) väčšie ako 10 mm, treba ich vymeniť (pokyny na výmenu obrúb nájdete v Servisnej príručke).
10. Skontrolujte či:
 - Predná obruba (A, Obr. 17) sa jemne dotýka podlahy alebo či nie je od podlahy vzdialená (A, Obr. 14).
 - Výška zadnej zásterky (B, Obr. 17) od zeme je v rámci 0 – 3 mm (A, Obr. 13).
11. V prípade potreby nastavte výšku obruby pomocou otvorov na skrutkách (C a D, Obr. 17).
12. Stlačte pedál zdvíhania prednej obruby (5) a skontrolujte, či sa predná obruba (A, Obr. 15) otočila o približne 90° (podľa nákresu na obrázku); uvoľnite pedál a skontrolujte, či nezostala v strednej polohe, ale vrátila sa do pôvodnej polohy. V prípade potreby si pozrite nastavenie alebo výmenu ovládacieho lanka prednej zásterky v servisnej príručke.
13. Znova zmontujte všetky diely opačným postupom ako pri rozoberaní.

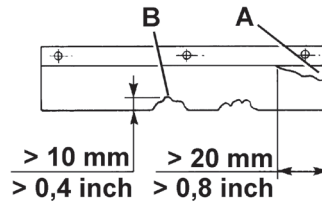

Obrázok 12

S311400

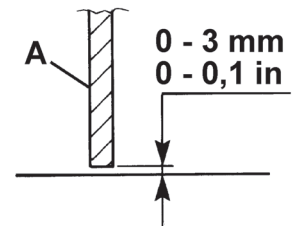

Obrázok 13

S311401

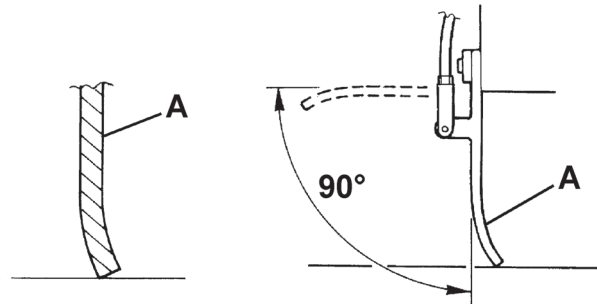

Obrázok 14

S311402

Obrázok 15

S311403

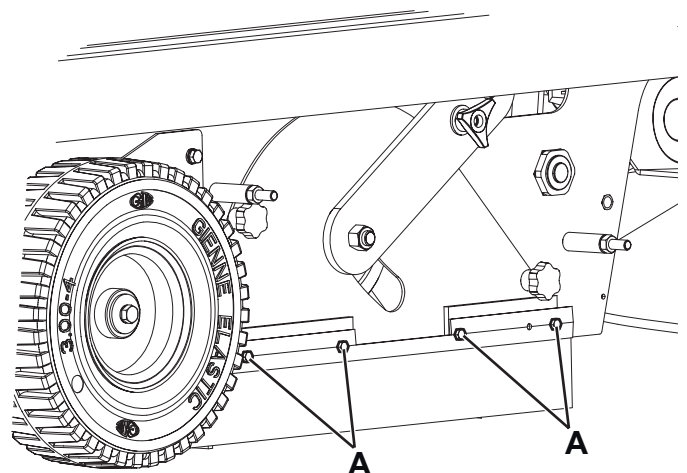

Obrázok 16

S311404

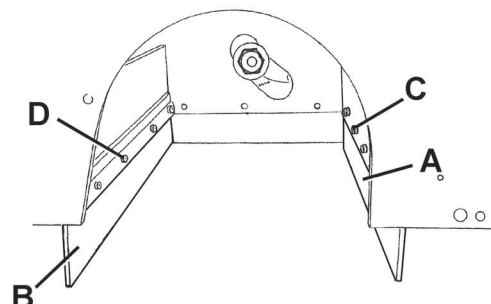

Obrázok 17

S311405

KONTROLA/VÝMENA POISTIEK/VYNULOVANIE

1. Premiestnite stroj na rovný povrch a zatlačte brzdomý pedál.
2. Kľúč zapalovania (82) otočte do polohy „0“.
3. Otvorte kapotu (7).
4. Odpojte zápornú svorku batérie (43).

Kontrola/výmena lamelovej poistky

5. Odstráňte kryt poistkovej skrine (46).
6. Skontrolujte/vymeňte príslušnú poistku medzi nasledovnými (Obr. 18):
 - (A): F1 hlavná poistka (obvod zapalovacieho kľúča) (15 A)
 - (B): F2 poistka motora vytriasača filtra (25 A)
 - (C): F3 poistka systému ručného odsávania (40 A) (doplňkové vybavenie)
 - (D): F4 lamelová poistka motora sacieho systému (30 A)
 - (E): F5 poistka akustického výstražného signálu (klaksónu) a majáka (10 A)
 - (F): F6 poistka pracovného svetometu (10 A) (doplňkové vybavenie)
7. Odstráňte kryt skrine elektrických komponentov (50).
8. Skontrolujte/vymeňte nasledovné poistky (Obr. 19):
 - (A): FT poistka systému pohonu (70 A)
9. Vyberte a skontrolujte/vymeňte nasledovné poistky (63):
 - FR poistka systému nabíjania (70 A)

Kontrola poistiek

10. Skontrolujte, či jedna z nasledovných poistiek (Obr. 18) nie je deaktivovaná:
 - (G): FA poistka motora hlavnej kefy (30 A)
 - (H): FB poistka motora bočnej kefy (10 A)
 Po úplnom vychladnutí komponentu, ktorý spôsobil deaktiváciu, obnovte všetky deaktivované poistky.
11. Zavrite kapotu (7).

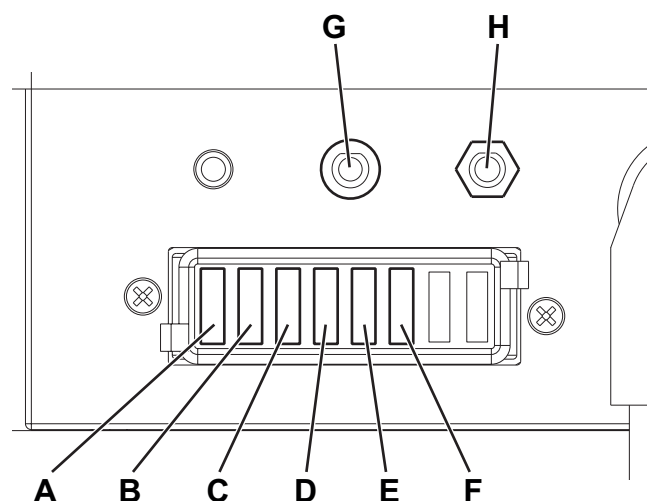

P100348

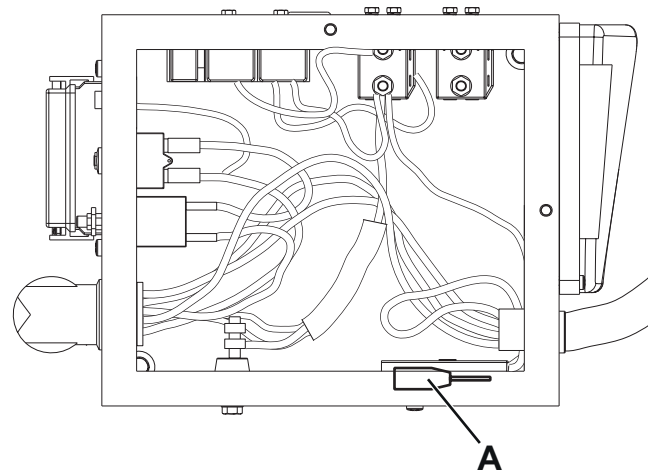
Obrázok 18

P100349

Obrázok 19**BEZPEČNOSTNÉ FUNKCIE**

Stroj je vybavený nasledujúcimi bezpečnostnými funkciami.

TLAČIDLO NÚDZOVÉHO STAVU

Nachádza sa na ľahko dostupnom mieste (88). V prípade tiesne sa musí stlačiť, aby sa zastavili všetky funkcie stroja.

MIKROSPÍNAČ SEDADLA VODIČA

Nachádza sa vnútri sedadla vodiča a neumožňuje naštartovanie motora, keď sa obsluha nenachádza na sedadle vodiča.

RIEŠENIE PROBLÉMOV

Problém	Možná príčina	Oprava
Ak je kľúč zapaľovania v polohe „II“, motor sa nenašartuje.	Obsluha sa nenachádza na sedadle vodiča.	Obsluha musí sedieť na sedadle vodiča.
	Hladina motorového oleja je nízka.	Pridajte motorový olej. (1)
	Hladina paliva je nízka.	Doplňte palivo. (1)
	Palivo sa nedostáva do karburátora.	Skontrolujte prírodnú hadicu. (1)
	Zapaľovacia sviečka nedáva iskru.	Vyčistite/vymeňte zapaľovaciu sviečku. (1)
	Poistka F1 v skrini je otvorená.	Vymeňte poistku.
	Je otvorená poistka FR.	Vymeňte poistku.
Našartovaný motor sa počas prevádzky zastavuje.	Hladina motorového oleja je nízka.	Pridajte motorový olej. (1)
	Hladina paliva je nízka.	Doplňte palivo. (1)
Po stlačení pedálu pohonu sa stroj nehýbe.	Parkovacia brzda je zatiahnutá.	Uvoľnite parkovaciu brzdu.
	Pri štartovaní stroja pomocou kľúča zapaľovania je stlačený pedál pohonu alebo obsluha ešte nie je na mieste vodiča.	Našartujte stroj pomocou kľúča zapaľovania až keď ste na sedadle pre vodiča a bez stlačenia pedálu pohonu.
	Poistka FT je otvorená.	Vymeňte poistku.
Hlavná kefa nefunguje.	Prerušovač obvodu FA je deaktivovaný.	Resetujte poistku tak, že stlačíte príslušný spínač.
Bočné kedy nepracujú.	Hlavná kefa nie je spustená.	Spustíte hlavnú kefu do pracovnej polohy.
	Prerušovač obvodu FB je deaktivovaný.	Resetujte poistku tak, že stlačíte príslušný spínač.
Stroj zbiera iba málo nečistôt a prachu.	Systém odsávania je vypnutý.	Pomocou spínača zapnite odsávací systém.
	Poistka F4 v skrini je otvorená.	Vymeňte poistku.
	Je zanesený prachový filter.	Vyčistíte prachový filter tak, že použijete vytriasač filtra alebo ho rozoberiete.
	Je plný zásobník.	Zásobník vyprázdňte.
	Nie sú správne nastavené obruby, alebo sú opotrebované.	Nastavte/vymeňte obruby.
	Nie sú správne nastavené kedy.	Nastavte výšku kedy.
Vytriasač filtra nepracuje.	Poistka F2 v skrini je otvorená.	Vymeňte poistku.
Bliká LED dióda elektronického plošného spoja pohonného systému.	Pohonný systém má poruchu.	Ak chcete zistiť chybu, potrite si servisnú príručku (k dispozícii v každom servisnom stredisku spoločnosti Nilfisk).

(1) Príslušný pracovný postup nájdete v Návode pre zážihový motor.

Ďalšie informácie získate v servisnom stredisku Nilfisk, kde si môžete pozrieť aj servisnú príručku.

ZOŠROTOVANIE

Stroj je potrebné zošrotovať v špecializovanom zariadení.

Pred zošrotovaním stroja odstráňte a oddeľte nasledujúce materiály (musia byť správne odstránené podľa platného zákona):

- Batérie
- Motorový olej
- Polyesterový prachový filter
- Hlavnú kefu a bočné kedy
- Plastové hadice a diely
- Elektrické a elektronické súčasti (*)

(*) Obráťte sa na najbližšie stredisko spoločnosti Nilfisk, a to hlavne vtedy, keď idete zošrotovať elektrické a elektronické komponenty.

VSEBINA

UVOD	2
NAMEN IN VSEBINA PRIROČNIKA	2
CILJ	2
KAKO PRIROČNIK HRANITI	2
IZJAVA O SKLADNOSTI	2
IDENTIFIKACIJSKI PODATKI	2
DRUGI REFERENČNI PRIROČNIKI	2
NADOMESTNI DELI IN VZDRŽEVANJE	3
SPREMEMBE IN IZBOLJŠAVE	3
OBRATOVALNE ZMOŽNOSTI	3
DOGOVORI	3
RAZPAKIRANJE/DOSTAVA	3
VARNOST	3
OZNAČEVALNI SIMBOLI NA STROJU	3
OZNAČEVALNI SIMBOLI V PRIROČNIKU	4
SPLOŠNA NAVODILA	4
OPIS STROJA	7
STRUKTURA STROJA	7
NADZORNA PLOŠČA	9
DODATNA OPREMA/MOŽNOSTI	9
TEHNIČNI PODATKI	10
NAČRT OŽIČENJA	11
UPORABA/DELOVANJE	13
PREVERJANJE AKUMULATORJA/MONTAŽA NA NOVI STROJ	13
PRED ZAGONOM STROJA	13
ZAGON IN ZAUSTAVITEV STROJA	14
ROČNA ZAVORA	15
OBRATOVANJE STROJA	15
PRAZNJENJE VSIPNIKA	16
PO KONČANI UPORABI STROJA	16
POTISKANJE/VLEKA STROJA	16
DALJŠE MIROVANJE STROJA	16
VZDRŽEVANJE	16
TABELA REDNIH VZDRŽEVALNIH DEL	17
PREVERJANJE IN NASTAVLJANJE VIŠINE GLAVNE KRTAČE	18
MENJAVA GLAVNE KRTAČE	19
PREVERJANJE IN NASTAVLJANJE VIŠINE STRANSKE KRTAČE	20
MENJAVA STRANSKE KRTAČE	20
ČIŠČENJE FILTRA ZA PRAH IN PREVERJANJE NEPOŠKODOVANOSTI	21
PREVERJANJE VIŠINE IN DELOVANJA OBROBNE LOPUTE	22
PREGLED/ZAMENJAVA/PONASTAVITEV VAROVALKE	23
VARNOSTNE FUNKCIJE	23
ZASILNI GUMB	23
MIKROSTIKALO ZA SEDEŽ ZA VOZNIKA	23
ISKANJE IN ODPRAVLJANJE NAPAK	24
ZBIRANJE ODPADNIH DELOV	24

UVOD



POMNI!

Številke v oklepajih veljajo za dele, ki so predstavljeni v poglavju Opis stroja.

NAMEN IN VSEBINA PRIROČNIKA

Ta priročnik nudi stranki vse potrebne informacije za pravilno uporabo stroja na varen in avtonomen način. V njem so informacije o tehničnih podatkih, varnosti, delovanju, skladiščenju, vzdrževanju, nadomestnih delih in odlaganju odslužjenih strojev.

Pred izvajanjem postopkov na stroju morajo delavci in usposobljeni tehniki pozorno prebrati ta priročnik. Če ste v dvomih glede vsebine navodil ali želite dodatna pojasnila, se obrnite na podjetje Nilfisk.

CILJ

Ta priročnik je namenjen delavcem in tehnikom, ki so kvalificirani za vzdrževanje stroja.

Uporabniki ne smejo izvajati del, ki so predvidena izključno za usposobljene serviserje. Podjetje Nilfisk ne odgovarja za škodo, ki je posledica neupoštevanja te prepovedi.

KAKO PRIROČNIK HRANITI

Priročnik z navodili za uporabo je treba hraniti v bližini stroja, v ustrezni škatli, stran od tekočin in drugih snovi, ki ga lahko poškodujejo.

IZJAVA O SKLADNOSTI

Izjava o skladnosti, ki je priložena stroju, potrjuje, da je stroj izdelan v skladu z veljavno zakonodajo.



POMNI!

Dva izvoda originalne izjave o skladnosti sta priložena med tehnično dokumentacijo.

IDENTIFIKACIJSKI PODATKI

Serijska številka in model stroja sta navedena na ploščici (37).

Koda izdelka in leto izdelave sta označena na isti ploščici (koda datuma: A18 pomeni januar 2018).

Model bencinskega motorja in serijska številka sta označena na ploščici (70).

To informacijo potrebujete pri naročanju nadomestnih delov stroja. V tabelo spodaj vpišite podatke o stroju.

Model STROJA.....
Koda IZDELKA
Serijska številka STROJA
Model MOTORJA
Serijska številka MOTORJA

DRUGI REFERENČNI PRIROČNIKI

Priročniki, ki so priloženi stroju ob dobavi:

- Priročnik za uporabo elektronskega akumulatorskega polnilnika (če je na voljo) je del tega priročnika
- Seznam nadomestnih delov stroja za pometanje

Drugi priročniki, ki so na voljo:

- Priročnik za servisiranje (na voljo v pooblaščenih servisnih centrih podjetja Nilfisk)

NADOMESTNI DELI IN VZDRŽEVANJE

Za vsa obratovalna dela, vzdrževanja in popravila so pristojni za to usposobljeni delavci oziroma pooblaščenji servisni centri Nilfisk. Dovoljena je le uporaba originalnih nadomestnih delov in dodatkov.

Za servis in naročilo nadomestnih delov ter dodatkov pokličite Nilfisk in navedite model, kodo izdelka in serijsko številko stroja.

SPREMEMBE IN IZBOLJŠAVE

Podjetje Nilfisk neprestano izboljšuje svoje izdelke in si pridržuje pravico do sprememb in izboljšav brez predhodne objave in obveznosti, da te spremembe vpelje tudi za že prodane izdelke.

Vse spremembe in/ali montažo dodatne opreme odobri in opravi podjetje Nilfisk.

OBRATOVALNE ZMOŽNOSTI

Stroj za pometanje je oblikovan in izdelan za čiščenje (pometanje in sesanje) gladkih in trdnih talnih površin, za pobiranje prahu ali lažjih smeti, v komercialnih in industrijskih okoljih pod nadzorom usposobljenega delavca v varnih delovnih pogojih.

DOGOVORI

Oznake v priročniku: nazaj, naprej, vzvratno, levo ali desno so podane glede na položaj uporabnika stroja, ki sedi na voznikovem sedežu (25).

RAZPAKIRANJE/DOSTAVA

Medtem ko jemljete stroj iz embalaže, upoštevajte navodila na embalaži.

Po prejemu natančno preglejte stroj in embalažo, da se nista poškodovala med prevozom. Če opazite poškodbe, pustite stroj v embalaži in prosite dostavljalca, da pregleda pošiljko. Takoj pokličite dostavno službo in izpolnite obrazec za povračilo škode.

Prepričajte se, da je stroj opremljen, kot sledi:

- Tehnični dokumenti:
 - Priročnik z navodili za uporabo stroja za pometanje
 - Priročnik za bencinski motor
 - Seznam nadomestnih delov stroja za pometanje
- 1 (ena) 70 A varovalka

VARNOST

Naslednji simboli označujejo potencialno nevarne situacije. Upoštevajte navodila in ustrezno ukrepajte, tako da zaščitite ljudi in lastnino.

Za zaščito pred nesrečami je ključni dejavnik sodelovanje upravljavca. Preventivni programi so učinkoviti le, če je oseba, ki je odgovorna za stroj, pripravljena sodelovati. Večina nesreč je posledica neupoštevanja osnovnih pravil za pravilno in varno delo.

OZNAČEVALNI SIMBOLI NA STROJU

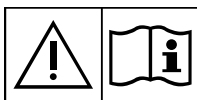

OPOZORILO!

Pred uporabo stroja natančno preberite vsa navodila.



OPOZORILO!

Označenega območja ni dovoljeno prati z neposrednim vodnim curkom ali curkom pod tlakom.



OPOZORILO!

Stroja ni dovoljeno uporabljati na naklonih, ki so večji od dovoljene vrednosti.

OZNAČEVALNI SIMBOLI V PRIROČNIKU



NEVARNOST!

Označuje nevarno situacijo in tveganje usodnih poškodb za delavca.



OPOZORILO!

Označuje potencialno nevarnost telesnih poškodb ali poškodb predmetov.



POZOR!

Opozarja na previdnost oziroma na pomembne in koristne funkcije. Posebej skrbno upoštevajte poglavja, ki so označena s tem simbolom.



POMNI!

Označuje opombo v zvezi s pomembnimi in uporabnimi funkcijami.



POSVET

Označuje, da je treba pred izvajanjem katerega koli opravila prebrati ustrezno poglavje v priročniku z navodili za uporabo.

SPLOŠNA NAVODILA

Spodaj so predstavljena specifična opozorila in navodila, ki označujejo potencialne nevarnosti za ljudi in stroj.



NEVARNOST!

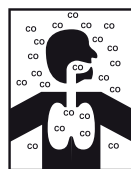

- Ogljikov monoksid (CO) lahko povzroči možganske poškodbe ali smrt.
- Pri delovanju motorja z notranjim izgorevanjem tega stroja se lahko sprošča ogljikov monoksid.
- V nobenem primeru ne vdihujte hlapov izpušnih plinov.
- Stroj lahko uporabljate v zaprtem prostoru, če je tak prostor opremljen z ustreznim zračenjem, in le skupaj s pomočnikom, ki nadzoruje zdravstveno stanje upravljalca.



NEVARNOST!

- Pred izvajanjem čistilnih del, vzdrževanja, popravil ali zamenjave vzemite ven ključ za vžig, vklopite ročno zavoro in prekinite povezavo akumulatorja.
- Stroj lahko uporabljajo le ustrezno usposobljeni delavci.
- Ostro zavijati je dovoljeno le z najmanjšo možno hitrostjo. Na pobočjih ne zavijajte sunkovito.
- Za delo v bližini električnih komponent odstranite ves nakit.
- Akumulatorje ne izpostavljajte na mesta, kjer se iskri, je odprt ogenj ali vnetljiv material. Med normalnim obratovanjem se sproščajo eksplozivni plini.
- Ne delajte pod dvignjenim strojem, če ta ni varno podprt z varnostnimi stojali.
- Preden se lotite dela pod odprtimi vratci, le-ta zavarujte, tako da se ne morejo zapreti.
- Stroja ne upravljajte v bližini strupenih, nevarnih, vnetljivih in/ali eksplozivnih praškov, tekočin ali hlapov: Ta stroj ni primeren za pobiranje nevarnega prahu.
- Previdno, gorivo je zelo vnetljivo.
- Ne kadite in preprečite odprt ogenj v območju, kjer obnavljate zaloge goriva oziroma gorivo skladiščite.
- Zaloge goriva obnavljajte na prostem oziroma v dobro zračnem prostoru, z ugasnjenim motorjem.
- Ugasnite motor in počakajte nekaj minut, da se motor ohladi, nato odstrinite čep rezervoarja za gorivo.
- Ne napolnite rezervoarja za gorivo do vrha. V polnilnem nastavku pustite vsaj 25 mm prostora za ekspanzijo goriva.
- Po končanem polnjenju trdno zaprite pokrov rezervoarja za gorivo.
- Če se med polnjenjem gorivo razlije, pred zagonom motorja očistite okoli rezervoarja in počakajte, da hlapi izhlapijo.
- Preprečite stik goriva s kožo; ne vdihujte hlapov goriva. Gorivo hranite izven dosega otrok.



NEVARNOST!

- Motorja ne nagibajte za več kot 20°; zaradi prevelikega nagibanja se lahko gorivo izlije.
- Pred prevozom stroja je treba izprazniti rezervoar za gorivo.
- Na stroj ni dovoljeno odlagati predmetov.
- Preden se lotite kakršnih koli del na stroju, zaustavite motor. Nenamerno zagon preprečite tako, da odklopite kapo svečke.
- Glejte tudi poglavje »VARNOSTNI PREDPISI« v Priročniku o motorju, ki je sestavni del tega priročnika.
- Če so montirani svinčevi akumulatorji (WET), stroja ni dovoljeno nagniti za več kot 30° iz vodoravnega položaja; nevarnost izliva zelo korozivne kisline iz akumulatorjev. Preden med vzdrževanjem stroj nagnete, odstranite akumulatorje.

**OPOZORILO!**

- *Pred začetkom vzdrževalnih del ali popravil natančno preberite vsa navodila za vzdrževanje/popravila.*
- *Upoštevajte, da so posamezni deli močno segreti, medtem ko delate v bližini motorja, dušilca in razdelilnika.*
- *Ustrezno ukrepajte in preprečite, da bi se lasje, nakit ali ohlapna oblačila ujela med premikajoče dele stroja.*
- *Uporaba stroja je prepovedana ljudem (vključno z otroci) z omejenimi fizičnimi, duševnimi ali senzoričnimi sposobnostmi ali s premalo izkušenj in/ali spretnosti, razen če so pod nadzorom osebe, ki je odgovorna za njihovo varnost in zagotavlja, da se stroj uporablja po navodilih.*
- *Otroke je potrebno nadzorovati, da se ne igrajo s strojem.*
- *Pri uporabi v bližini otrok zelo previdno.*
- *Stroj uporabljajte le kot določeno v priročniku. Uporabljajte samo priključke, ki jih priporoča Nilfisk.*
- *Pred vsako skrbno preglejte stroj, preglejte, če so vsi deli pravilno sestavljeni. Če stroj ni pravilno sestavljen, predstavlja nevarnost za ljudi in druge predmete.*
- *Ustrezno ukrepajte in preprečite, da bi se lasje, nakit ali ohlapna oblačila ujela med premikajoče dele stroja.*
- *Preprečite nepooblaščen uporabo stroja - vzemite ven ključ za vžig.*
- *Stroja ne pustite brez nadzora, če niste prepričani, da se stroj ne more začeti premikati sam od sebe.*
- *Stroja ni dovoljeno uporabljati na naklonih, ki so večji od navedene dovoljene vrednosti.*
- *Ne uporabljajte ga na naklonih, ki so večji od predpisanih na stroju, da se izognete nestabilnemu položaju stroja.*
- *Uporabljajte le krtače, ki so dobavljene skupaj s strojem, in krtače, kot so določene v priročniku z navodili za uporabo. Z uporabo drugih krtač lahko zmanjšate varnost.*
- *Pred uporabo stroja zaprite vsa vrata oziroma pokrove, kot je opisano v priročniku z navodili za uporabo.*
- *Stroj je dovoljeno zagnati, če je zagotovljena ustrezna osvetlitev.*
- *Delovna svetilka (neobvezno) je namenjena samo osvetljevanju delovne površine, zato je stroj za pometanje prepovedano uporabljati v temi.*
- *Za uporabo stroja v okolju, kjer se zadržuje več ljudi, je treba namestiti rotirajočo svetilko (neobvezno).*
- *Stroja ne eistite z neposrednim vodnim curkom ali s curkom pod pritiskom in ne s korozivnimi tekočinami. Te vrste stroja ni dovoljeno čistiti s stisnjenim zrakom; s stisnjenim zrakom lahko čistite filtre (glejte predmetno poglavje).*
- *Med uporabo stroja upoštevajte varnost ljudi v bližini, predvsem otrok.*
- *Ne zaletavajte se v police ali odre, še posebej v primerih, ko obstaja nevarnost padanja predmetov.*
- *Posod s tekočino ni dovoljeno postavljati na stroj; uporabite ustrezno držalo za pločevinke.*
- *Stroj skladiščite na temperaturi med 0 °C in +40 °C.*
- *Stroj obratujte pri temperaturi med 0°C in +40°C.*
- *Območje vlažnosti naj bo med 30% in 95%.*
- *Stroj zaščitite pred sončnimi žarki, dežjem in neugodnimi vremenskimi razmerami - med obratovanjem in v mirovanju. Stroj skladiščite v zaprtem prostoru, na suhem mestu: ta stroj je dovoljeno uporabljati v suhih okoljih; stroja ni dovoljeno uporabljati ali pustiti na prostem, kjer sta vlaga in mokrota.*

**OPOZORILO!**

- *Stroja ne uporabljajte za prevozno sredstvo ali za vleko/potiskanje.*
- *Če je treba stroj potisniti na servis (ni akumulatorja, odpoved motorja itd.), to storite s hitrostjo manjšo ali enako 4 km/h.*
- *Ko stroj deluje na mestu, krtače ne smejo biti vključene, ker lahko poškodujejo tla.*
- *Požar gasite z gasilnim aparatom na prah, ne na vodo.*
- *Delovno hitrost prilagodite glede na pogoje tal.*
- *Med vožnjo po pobočju na dol ne zaustavljajte na hitro. Na zavijajte ostro. Vozite počasi.*
- *Stroja ne smete uporabljati na cestah in ulicah.*
- *Ne spreminjajte varnostnih ščitnikov na stroju.*
- *Strogo upoštevajte in izvajajte postopke rednega vzdrževanja.*
- *Preprečite vdor tujkov v odprtine. Ne uporabljajte stroja, če so odprtine zamašene. Z odprtin odstranjujte prah, lase in druge delce, ki bi lahko zmanjšali zračni pretok.*
- *Ne odstranjujte ali spreminjajte plošč, ki so pritrjene na stroj.*
- *V primeru motenj v delovanju stroja se prepričajte, da niso posledica pomanjkljivega vzdrževanja. Če je potrebno, zaprosite za pomoč serviserja iz pooblaščenega servisnega centra.*
- *Ko je treba posamezne dele zamenjati, naročite ORIGINALNE nadomestne dele pri prodajalcu ali pooblaščenemu zastopniku.*
- *Za pravilno in varno obratovanje stroja poskrbite, da se bodo načrtovana vzdrževalna dela redno izvajala, kot označeno v predmetnem poglavju priročnika, in sicer na pooblaščenemu servisu.*
- *Stroj je treba zavreči na ustrezen način, ker vključuje strupene in škodljive snovi (akumulatorji, olja, plastiko itn.), v skladu s standardi, ki določajo ustrezno odlaganje na posebnih zbirnih mestih (glej poglavje »Zbiranje odpadnih delov«).*
- *Med delovanjem motorja se dušilec zvoka segreje; ne dotikajte se vroeeega dušilca zvoka in tako prepreeite opekline oziroma požar.*
- *Če pustite stroj teči z nezadostno zalogo olja, tvegate resne poškodbe motorja. Nivo olja preverite na ravni podlagi, ko je motor ugasnjen.*
- *Motorja ni dovoljeno pustiti teči, če ni nameščen zračni filter, ker lahko s tem motor poškodujete.*
- *Tehnični servis motorja lahko opravi pooblaščen prodajalec.*
- *Za motor uporabljajte le originalne nadomestne dele ali dele, ki ustrezajo po kvaliteti. Z nekakovostnimi nadomestnimi deli lahko resno poškodujete motor.*
- *Glejte tudi poglavje »VARNOSTNI PREDPISI« v Priročniku o motorju, ki je sestavni del tega priročnika.*

OPIS STROJA

STRUKTURA STROJA

1. Krmilo
2. Stopalka za gibanje naprej/nazaj
3. Pedal delovne zavore
4. Vzvod ročne zavore
Pritisnite na zavorno stopalko (3), nato z vzvodom (4) preklopite z obratovalne zavore na ročno zavoro.
5. Stopalka za dviganje sprednje lopute
6. Držalo za pločevinke
7. Pokrov
8. Vozna kolesa zadaj na nepremični gredi
9. Sprednje krmilno kolo
10. Stranska krtača desno
11. Leva stranska krtača
12. Glavna krtača
13. Loputa na levi strani
14. Loputa na desni strani
15. Loputa spredaj
16. Loputa zadaj
17. Vsipnik (poln vsipnik izprazniti)
18. Kavelj za pritrnitev vsipnika
19. Ročaj vsipnika
20. Vratca levo (odpreti le za izvajanje vzdrežvalnih del)
21. Vratni gumbi
22. Vratca levo (za postopek odstranjevanja glavne krtače)
23. Vratni gumbi
24. Svetilka (sveti, ko je ključ za vžig na »I«) (neobvezno)
25. Sedež za voznika z mikrostikalom
26. Dodatna odprtina za komplet ročnega sesalnega sistema (neobvezno)
27. Krmilni drog
28. Delovna luč (neobvezno)
29. Gumb za nastavljanje višine desne stranske krtače
30. Gumb za nastavljanje višine leve stranske krtače
31. Vzvod za nastavljanje položaja sedeža po dolžini
32. Pokrov predelka za sesalni filter
33. Gumbi pokrova
34. Sistem za ročno sesanje (neobvezno)
35. Pritrdila za sistem ročnega sesanja
36. Notranje posode z ročajem za odmet (neobvezno)
37. Ploščica s serijsko številko/tehničnimi informacijami/izjavo o skladnosti
38. Ročaji za odpiranje pokrova
39. Dvigalna sidra stroja

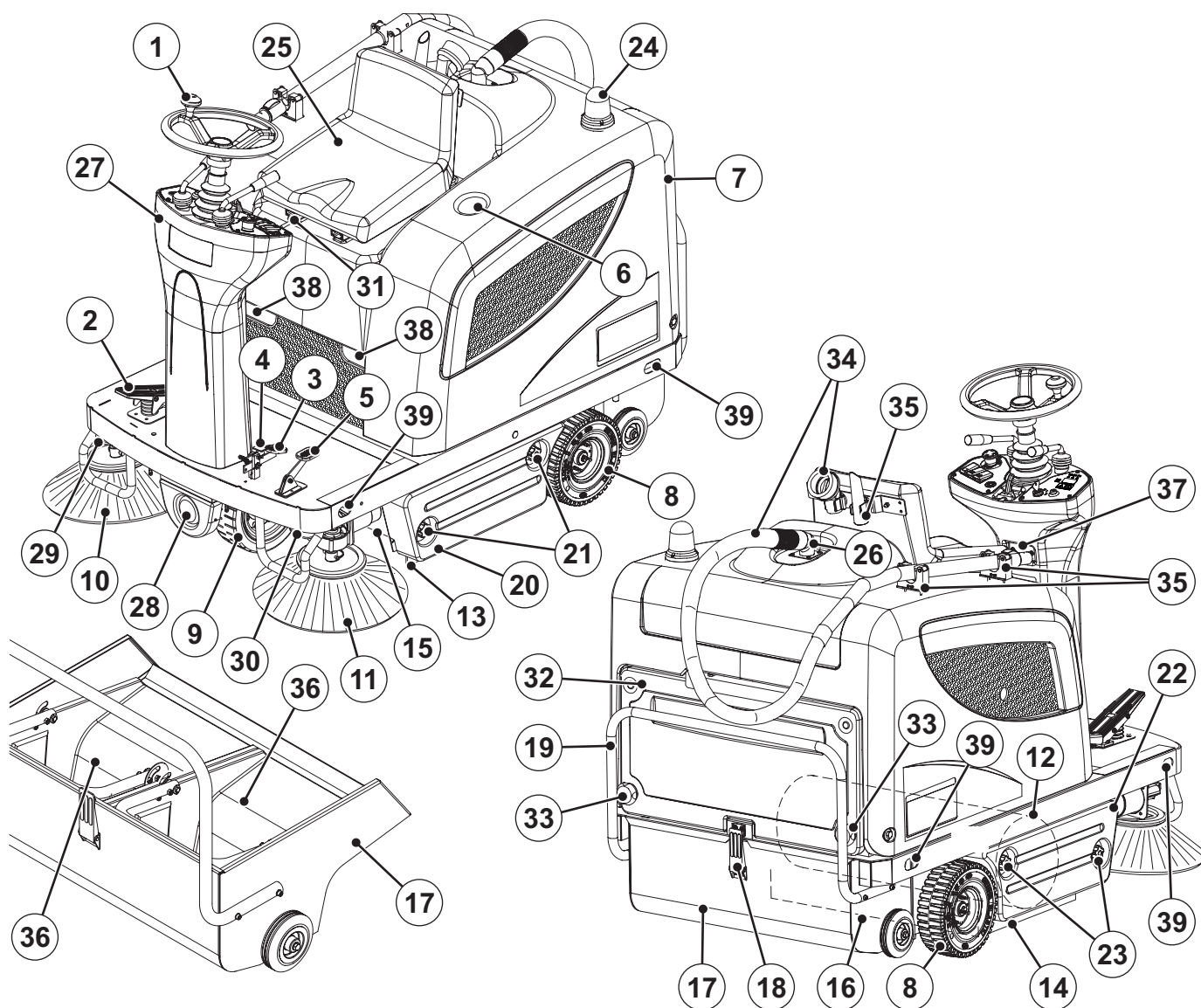

P100351

STRUKTURA STROJA (Nadaljevanje)

- | | |
|--|---|
| 41. Pokrov (odprt) | 57. Kontrolni vtič za nivo/polnjenje motornega olja |
| 42. Podporne jarmske palice za pokrov | 58. Izpustni vtič za motorno olje |
| 43. Akumulatorji | 59. Motorni zračni filter |
| 44. Vezalni načrt akumulatorja | 60. Rezervoar za gorivo |
| 45. Akumulatorske kape | 61. Pokrov rezervoarja za gorivo |
| 46. Škatla z lamelnimi varovalkami | 62. Dinamomotor (zaganjalnik in dinamo) |
| 47. Zaščitno prekinjalo za motor glavne krtače | 63. Napajalna sistemska varovalka |
| 48. Prekinjalo za motor stranske krtače | 64. Motorno elektromagnetno stikalo |
| 49. LED za nepravilno delovanje pogonskega sistema | 65. Dioda |
| Če LED sveti, to pomeni, da pogonski sistem deluje; če LED utripa, pogonski sistem ne deluje pravilno. | 66. Vzvod za dušilno loputo (Ne uporabi!) |
| 50. Škatla z električnimi sestavnimi deli | 67. Pipa za gorivo (Ne uporabi!) |
| 51. Elektronska plošča pogonskega sistema | 68. Vzvod dušilke (Ne uporabi!) |
| 52. Plošča za zračno preusmerjanje | 69. Ročna zaganjalna vrstica za motor (Ne uporabi!) |
| 53. Dušilec | 70. Model bencinskega motorja in serijska številka |
| 54. Sistem za ročno sesanje (neobvezno) | |
| 55. Gumb za nastavljanje višine glavne krtače | |
| 56. Bencinski motor | |

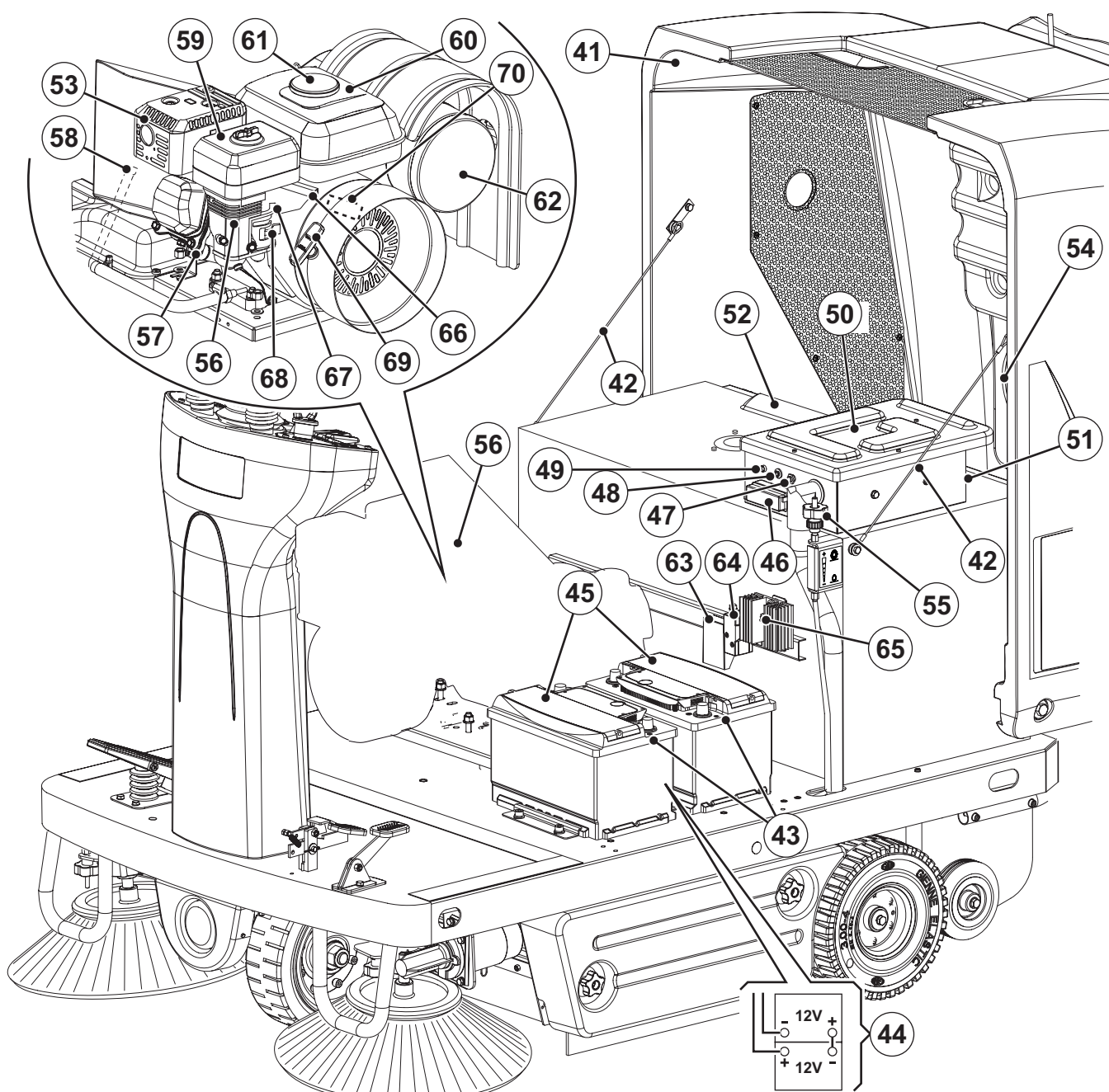

P100345

NADZORNA PLOŠČA

- | | |
|---|--|
| <p>81. Leva nadzorna plošča</p> <p>82. Kljue za vžig</p> <ul style="list-style-type: none"> • Položaj »0«: Stroj in vse funkcije so izključeni • Položaj »I«: Električni sistem je vključen (pred zagonom bencinskega motorja) - bencinski motor teče (potem ko se zažene) - sveti utripajoča svetilka • Položaj »II«: Vklp zaganjalnika <p>83. Urni števec</p> <p>84. Stikalo za hupo</p> <p>85. Stikalo za sesalni ventilator/stresalnik filtra</p> <p>86. Stikalo za ročni sesalni sistem (neobvezno)</p> <p>87. Stikalo za delovno luč (neobvezno)</p> | <p>88. Zasilni gumb. Gumb pritisnite v nujnem primeru za zaustavitev vseh funkcij stroja. Gumb za izklop v sili deaktivirate tako, da ga zavrtite v smeri, kot kaže puščica.</p> <p>89. Pritrdilni vijaki plošče</p> <p>90. Desna komandna plošča</p> <p>91. Vzvod za dviganje/spuščanje leve in desne stranske krtače</p> <p>92. Vzvod za dviganje/spuščanje glavne krtače</p> <p>93. Vzvod za nastavljanje krmila</p> <p>94. Stikalo za hod naprej/vzratno</p> |
|---|--|

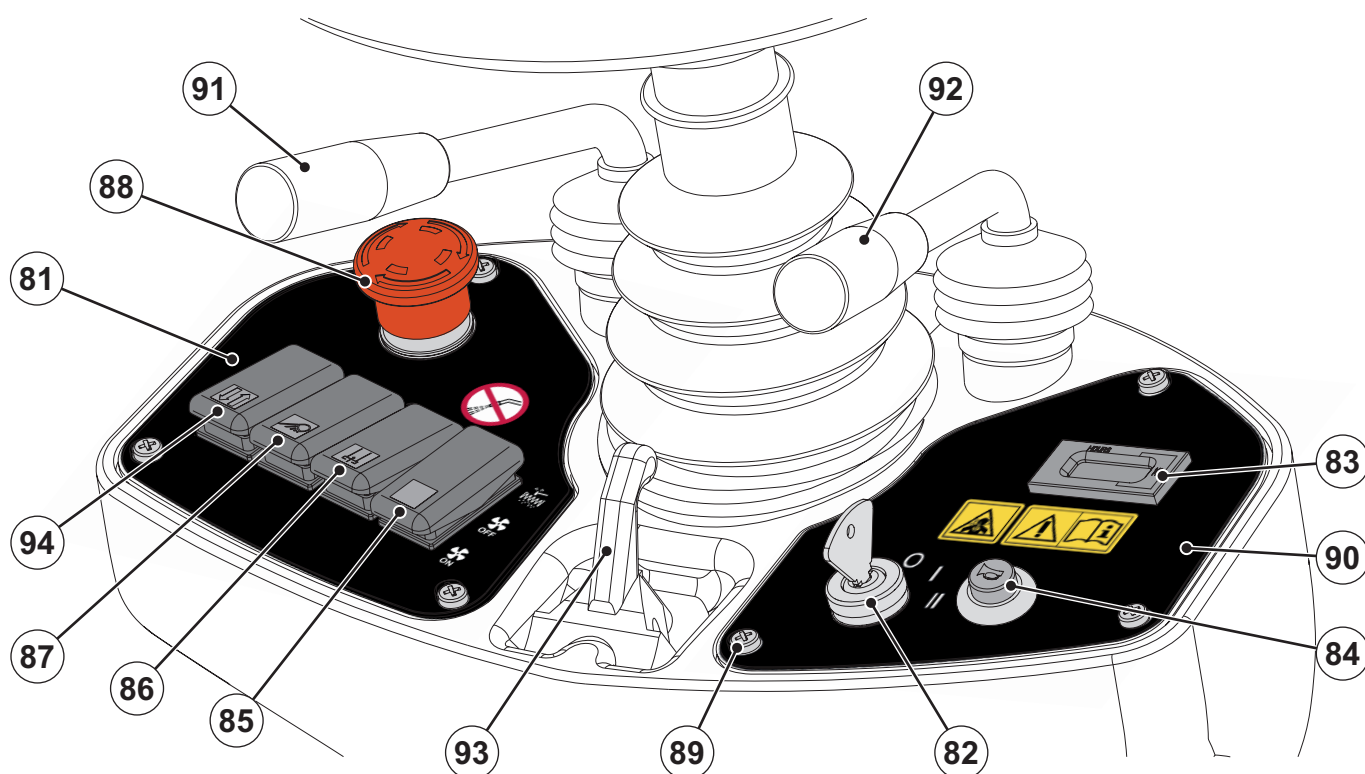

P100353

DODATNA OPREMA/MOŽNOSTI

Poleg standardnih sestavnih delov je stroj lahko opremljen tudi z naslednjo dodatno opremo/možnostmi glede na njegovo specifično uporabo:

- Glavna in stranski krtači z bolj trdimi ali mehkejšimi ščetinami
- Prašni filter iz antistatičnega poliestra ali poliestra BIA C
- Ročni sesalni sistem
- Delovna svetilka
- Delovna luč
- Lopute iz različnih materialov
- Zaščitna streha

Za več informacij v zvezi z neobvezno opremo se obrnite na pooblaščenega prodajalca.

TEHNIČNI PODATKI

Splošno	Vrednosti
Dolžina stroja	1.480 mm
Širina stroja (brez stranske krtače)	930 mm
Največja višina stroja (pri krmilu)	1.220 mm
Širina čiščenja (brez stranskih krtač)	700 mm
Delovna širina (z eno stransko krtačo)	980 mm
Delovna širina (z dvema stranskima krtačama)	1.160 mm
Najmanjši odmik od tal (brez loput)	55 mm
Velikost glavne krtače (premer x dolžina)	300 mm x 700 mm
Premer stranske krtače	420 mm
Hitrost glavne krtače	550 vrt./min.
Hitrost stranske krtače	80 vrt./min.
Premer sprednjega krmilnega kolesa	250 mm
Premer voznega kolesa zadaj	250 mm
Specifični pritisk prednjega kolesa na tla	1,0 N/mm ²
Specifični pritisk zadnjega kolesa na tla	0,6 N/mm ²
Skupna teža stroja	315 kg
Brutu teža vozila (BTV)	535 kg
Teža pošiljke	377 kg
Prostornina vsipnika	70 litrov
Motor glavne krtače	500 W
Motorja stranskih krtač	60 W
Motor pogonskega sistema	600 W, 110 vrt./min
Motor sesalnega sistema	310 W
Motor stresalnika filtra	90 W, 6.000 vrt./min
Zaganjalnik in dinamo (dinamomotor)	1.100 W
Sprejeta moč skupaj	2,3 kW
Nivo zvočnega tlaka na delovni postaji (ISO 11201, ISO 4871) (LpA)	78 ± 3 dB(A)
Izhodna zvočna moč stroja (ISO 3744, ISO 4871) (LwA)	99 dB(A)
Moč vibracije v višini rok delavca (ISO 5349-1) (**)	< 2,5 m/s ²
Moč vibracije v višini telesa delavca (ISO 2631-1) (**)	0,5 m/s ²
Zaščitni razred IP	X3

(*) Pod normalnimi delovnimi pogoji na ravni asfaltni podlagi.

Učinek	Vrednosti
Največja hitrost naprej/nazaj	6 km/h
Najvišja hitrost vzratne vožnje	3 km/h
Sposobnost vzpenjanja	20 %
Najmanjši radij zavijanja	1.310 mm

Akumulatorji	Vrednosti
Napetost akumulatorja	24 V
Standardni akumulator	Svinčeno z elektrolitom, mokro (WET)
Zmogljivost akumulatorja	80 Ah C5, 12 V

Sesanje in filtriranje prahu	Vrednosti
Papirni filter za prah 5-10 µm	4,3 m ²
Vakuum v predelku glavne krtače	11 mm H ₂ O
Vklop stresalnika filtra	Električni

Bencinski motor (*)	Vrednosti
Izdelava	HONDA
Model	GX120
Delovna prostornina	118 cc
Moč motorja	2,9 kW pri 3.600 vrt./min
Umerjanje motorja	2,3 kW pri 3.400 vrt./min
Največji vrtilni moment	0,75 kg/m pri 2.500 vrt./min
Prostornina rezervoarja za gorivo	2,5 litrov
Vrsta bencina	Neosvinčeno gorivo za motorna vozila

(*) Za druge podatke/vrednosti o bencinskemu motorju glejte ustrezen priročnik.

NAČRT OŽIČENJA

Ključ

BAT	Akumulatorja 24V
BE1	Rotacijska luč (neobvezno)
BLK	Okvir motorja
BZ1	Brenčalo/hupa za vzvratno prestavo
EBD	Dioda
EB1	Elektronska plošča pogonskega sistema
ES0	Varnostni rele za motor
ES1	Rele za glavno krtačo
ES2	Rele stresalnika filtra
ES3	Rele za sesalni sistem
ES4	Rele za ročni sesalni sistem (neobvezno)
ES5	Rele za stransko krtačo
ES6	Zagonski rele za motor
ES7	Rele za izklop motorja
FA	Zaščitno prekinjalo za glavno krtačo
FB	Zaščitno prekinjalo za stransko krtačo
FR	Varovalka polnilnega sistema (70 A)
FT	Varovalka za pogonski sistem (70 A)
F1	Glavna varovalka (glavni tokokrog) (15 A)
F2	Varovalka motorja stresalnika filtra (25 A)
F3	Varovalka ročnega sesalnega sistema (40 A) (neobvezno)
F4	Varovalka za motor sesalnega sistema (10 A)
F5	Varovalka za hupo in rotacijska luč (10 A)
F6	Varovalka delovne luči (10 A) (neobvezno)
HM	Urni števec
K1	Kljue za vžig
LD1	Diagnostični LED indikator elektronske plošče pogonskega sistema
L1	Delovna luč (neobvezno)
M1	Motor glavne krtače
M2	Motor pogonskega sistema
M3	Motor stresalnika filtra
M4	Motor stranske krtače desno
M5	Motor leve stranske krtače
M6	Motor sesalnega sistema
M7	Motor ročnega sesalnega sistema (neobvezno)
M8	Rotacijski pretvornik
P1	Stikalo za hupo
R1	Potenciometer hitrosti pogona (stopalko)

R2	Led upor
SPK	Motorni vbrizgovalni sistem
SWS	Zasilni gumb
SW1	Mikrostikalo glavne krtače
SW2	Stikalo za sesalni sistem/stresalnik filtra
SW3	Stikalo za ročni sesalni sistem (neobvezno)
SW4	Varnostno mikrostikalo za sedež za voznika
SW5	Mikrostikalo za stransko krtačo
SW6	Stikalo za delovno luč (neobvezno)
SW7	Stikalo za vzvratno prestavo (če je na voljo)
T1	Stražni mehanizem za mikrostikalo za sedež za voznika (zakasnitev 0,5")

Barvne kode

BK	Črna
BU	Modra
BN	Rjava
GN	Zelena
GY	Siva
OG	Oranžna
PK	Roza
RD	Rdeča
VT	Vijolična
WH	Bela
YE	Rumena

NAČRT OŽIČENJA (Nadaljevanje)

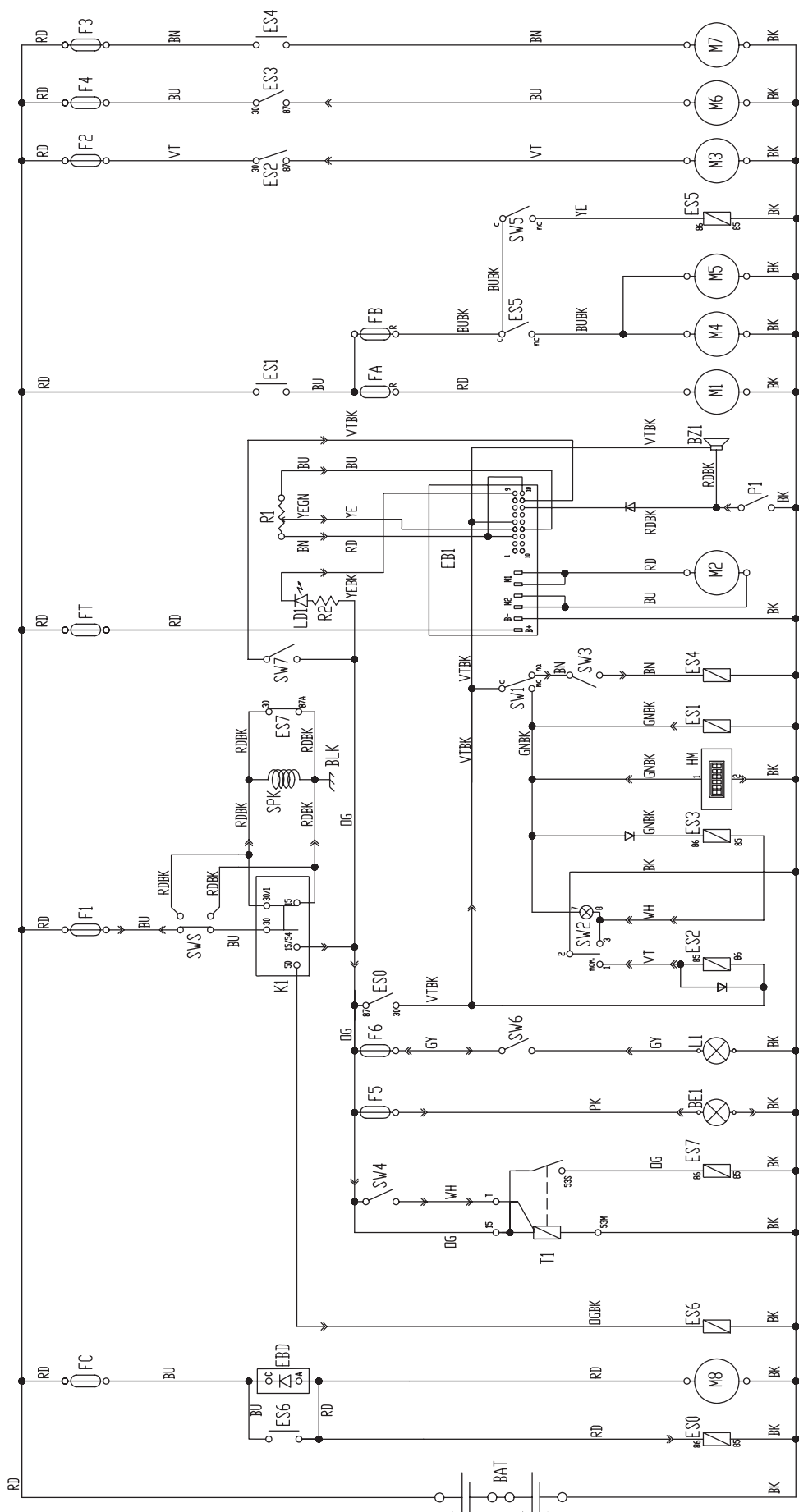

P100354

UPORABA/DELOVANJE



OPOZORILO!

Na določenih mestih stroja so lepilne ploščice, ki označujejo:

- NEVARNOST
- OPOZORILO
- POZOR
- POSVET

Med branjem pričujočega priročnika mora uporabnik posebej skrbno upoštevati simbole, označene na ploščicah (glejte poglavje »Simboli, vidno označeni na stroju«).

Teh ploščic ni dovoljeno prekriti in jih je treba takoj zamenjati, ko se poškodujejo.

Če stroja po prevozu še niste uporabili, preverite in potrdite, da ste odstranili vse blokirne dele za zaščito med prevozom.

PREVERJANJE AKUMULATORJA/MONTAŽA NA NOVI STROJ

Stroj deluje na dva akumulatorja 12 V, ki ju je treba povezati po načrtu (44).

Dobavljive konfiguracije stroja:

- a) Akumulator je že nameščen in pripravljen za uporabo
- b) Brez akumulatorjev

Ustrezno konfiguraciji stroja ukrepajte, kot sledi.

a) Akumulator je že nameščen in pripravljen za uporabo

1. Odprite pokrov stroja (41) in pregledajte, če so akumulatorji povezani na rotacijski pretvornik z ustreznimi sponkami.
2. Zaprite pokrov (41).
3. Stroj je pripravljen za uporabo.
Prazne akumulatorje napolnite z zunanjim akumulatorskim polnilnikom.

b) Brez akumulatorjev

1. Kupite primerne akumulatorje [glej poglavje Tehnični podatki in shemo (44)].
O izbiri in instalaciji akumulatorja se posvetujte s kvalificiranimi prodajalci akumulatorjev.
2. Nameščanje akumulatorjev.
3. Akumulatorje polnite z zunanjim polnilnikom.

PRED ZAGONOM STROJA

Kontrolni seznam

1. Poučite se o vseh strojnih komandah in njihovih funkcijah.
2. Po potrebi odprite pokrov (7), odvijte kapo (61) in dolijte; nato zaprite pokrov (7).



POZOR!

Ne napolnite rezervoarja za gorivo do vrha. V polnilnem nastavku pustite vsaj 25 mm prostora za ekspanzijo goriva.

3. Vstavite ključ za vžig (82) in zaženite stroj (glejte postopek v naslednjem poglavju).
4. Preverite pravilno delovanje hupe tako, da pritisnete stikalo (84), brenčalo za vzvratni hod tako, da pritisnete zadnjo stran pogonskega pedala (2) in stikalo delovne svetilke (81, neobvezno).
5. Preizkusite ročno zavoro (4 in 3). Zavora se ne sme premikati (vključena ročna zavora) na mestu in se ne sme odklopiti brez napora (o vseh okvarah takoj obvestite serviserja).
6. Preizkusite stopalko za delovno zavoro (3), če pravilno deluje.



OPOZORILO!

Če je stopalka »spužvasta« ali popusti pod pritiskom brez učinkovite sile zaviranja, stroja ne vključite (o okvari takoj obvestite servis Nilfisk).

7. Preverite, da niso odprta nobena vrata oz. pokrov ter da je stroj v normalnem delovnem stanju.
8. Prepričajte se, da je vsipnik za odpadke (17) dobro zaprt.

Načrt čiščenja

1. Organizirajte dolgotrajna obratovanja z min. številom zaustavitev ali zagonov.
2. Pot krtač nastavite tako, da se nekoliko prekriva - popolno pokritje.
3. Po možnosti ne delajte ostrih zavojev, ne udarjajte ob predmete in preprečite poškodbe apreture stroja.

ZAGON IN ZAUSTAVITEV STROJA

Pripravljalne operacije

1. Sedite na sedež za voznika (25) in sedež nastavite z vzvodom (31), tako da nastavite enostaven dostop in upravljanje komand.



POMNI!

Sedež za voznika (25) je opremljen z varnostnim tipalom, ki zazna, da voznik sedi na sedežu; stroj se zažene le, ko voznik sedi na sedežu.

2. Po potrebi nastavite krmilo (1) v udoben položaj, in sicer z vzvodom (93).

Zagon stroja



POZOR!

Pred zagonom motorja vedno držite vzvod dušilke v odprtem položaju: sistem za vžig ne potrebuje uporabe vzvoda dušilke.



POZOR!

Motorja ne zaženite z uporabo ročne zaganjalne vrvice: motor je opremljen z električnim vžigom z zaganjalnikom.

3. Prestavite ključ za vžig (82) na »I«, nato na »II« in zaženite motor. Potem ko se motor zažene, takoj spustite ključ za vžig, ki se ponastavi na »I«.



POZOR!

Pri zagonu motorja s ključem za vžig (82) ne pritiskajte na pogonsko stopalko (2).



POZOR!

Po začetnem zaganjanju motor ne ostane v načinu prostega teka, ampak takoj doseže ciljno motorno hitrost. Proizvajalec nastavi vzvod za dušilno loputo: ne spreminjajte ga in ne uporabljajte ga za spreminjanje hitrosti motorja!



POZOR!

Motorja ni možno zagnati, če upravljavec ne sedi na sedežu za voznika (25). Zagon motorja prepreči varnostni sistem.

4. Po zagonu počakajte nekaj minut, da se motor ogreje glede na okoljsko temperaturo.
5. Odklopite ročno zavoro.
6. Pometati začnite tako, da z obema rokama primete krmilni drog in pritisnete na stopalko (2).
7. Smer naprej/vzvrtno izberite z ustreznim stikalom (94) na levi nadzorni plošči. Pogonska hitrost se lahko nastavi od vrednosti nič do največje dovoljene hitrosti in sicer z večanjem pritiska na stopalko (2).
8. Spustite in vključite glavno krtačo, in sicer z vzvodom (92).
9. Vključite sesalni sistem tako, da pritisnete stikalo (85) nazaj.



POMNI!

Sesalni sistem se vključi, ko je glavna krtača spuščena.

10. Z vzvodom (91) spustite stranski krtači (10 in 11).



POMNI!

Stranske krtače (10 in 11) lahko spustite ali dvignete tudi, ko se stroj premika. Stranski krtači se ne vrtila, ko sta dvignjeni, ali ko je dvignjena glavna krtača.

11. Začnite pometati tako, da zavrtite krmilo (1) in premaknete stroj naprej s pritiskom na stopalko (2).

Zaustavitev stroja

12. Stroj ustavite tako, da spustite stopalko (2).
Stroj ustavite na hitro s pritiskom na stopalko delovne zavore (3).



POZOR!

V nujnih primerih nemudoma zaustavite vse strojne funkcije in močno pritisnite na zasilni gumb (88). Gumb za izklop v sili (88) izključite tako, da ga zavrtite v smeri, kot kaže puščica.

13. Z vzvodom (91) dvignite stranske krtače (10 in 11).
14. Izklopite sesalni sistem tako, da prestavite stikalo (85) nazaj na sredino.
15. Z vzvodom (92) dvignite glavno krtačo (12).
16. Stroj zaustavite tako, da ključ za vžig (82) prestavite na »0«.
17. Vključite ročno zavoro.

ROČNA ZAVORA

1. Vključite ročno zavoro tako, da pritisnete na stopalko (3) in vklopite vzvod (4).
2. Odklopite ročno zavoro tako, da pritisnete in spustite stopalko (3).

**OPOZORILO!**

Preden se lotite vzdrževalnih del, popravil, čiščenja ali zamenjave delov, obvezno vključite ročno zavoro. Ročno zavoro vključite tudi, ko parkirate stroj na pobočju ali bregu.

**OPOZORILO!**

Preden zapustite stroj, obvezno preverite, da ročna zavora zaustavi stroj z veliko varnostno rezervo.

OBRATOVANJE STROJA

**OPOZORILO!**

Med uporabo stroja na pobočjih upoštevajte vrednosti maks. gradienta, označene na stroju (glejte preglednico s tehničnimi podatki).

**OPOZORILO!**

Bodite previdni, ko stroj deluje pri visoki hitrosti: nenadno krmiljenje lahko povzroči nestabilnost tega trikolesnega stroja zaradi porazdelitve teže. Pred krmiljenjem vedno zmanjšajte hitrost.

1. Stroj zapeljite v delovno območje, kot opisano v prejšnjem odstavku.
2. Zapeljite stroj naravnost s hitrostjo hitre hoje. Vozite počasneje, ko pometate večje količine prahu oz. odpadkov ali ko je treba voziti počasneje zaradi varnosti. Prekrivanje meri 10 cm.
3. S strojem ne stojte na mestu dalj časa, če so krtače vključene: nevarnost puščanja sledi.
4. Za pobiranje manjših in razsutih odpadkov dvignite loputo spredaj tako, da pritisnete na stopalko (5); upoštevajte, da se sesalna zmožnost stroja zmanjša, ko je loputa spredaj dvignjena.

**POZOR!**

Preden se lotite čiščenja mokrih tal, obvezno izključite sesalni sistem tako, da pritisnete na stikalo (85) ter tako preprečite poškodbe prašnega filtra.

5. Za pravilno delovanje stroja mora biti filter za prah čimbolj čist. Če želite očistiti filter med pometanjem, vključite stresalnik tako, da za nekaj sekund pritisnete na stikalo (85) spredaj. Med tem postopkom se sesalni pihalnik samodejno izključi. Potem ko filter očistite, pritisnite stikalo (85) nazaj za ponovni zagon sesalnega sistema; nato ponovno zaženite sesanje. Med delom ponavljajte ta postopek približno na 10 minut (odvisno od prašnosti območja, ki ga čistite).

**POMNI!**

Postopek lahko izvajate tudi med premikanjem stroja.

**POZOR!**

Ko je prašni filter zamašen in/ali vsipnik poln, stroj preneha pobirati prah in smeti.

6. Vsipnik za odpadke (17) je treba izprazniti po vsakem ciklu čiščenja in vsakokrat, ko je poln (glejte naslednje poglavje).

PRAZNIENJE VSIPNIKA

1. Zaustavite stroj tako, da spustite pogonsko stopalko.
2. Prestavite ključ z vžig (82) na »0«.
3. Vključite ročno zavoro.
4. Sprostite kavelj (18) tako, da ga povlečete za spodnji konec.
5. Z ročko (19) snemite vsipnik (17) in vsipnik odklopite z notranjih vodil.
Vse odpadke zavržite v posebne posode. Za enostavnejše izmetavanje sta v vsipnik nameščeni dve različni posodi (neobvezno) z ročajem (36).
6. Namestite posodi z ročajem (36), če je na voljo.
7. Namestite vsipnik (17) in ga vklopite na notranja vodila, nato vsipnik pritrdite s kavljem (18).
8. Stroj je pripravljen za pometanje.

PO KONČANI UPORABI STROJA

Po delu, preden zapustite stroj, ukrepajte, kot sledi.

- Z vzvodom (91) dvignite stranske krtače.
- Z ročico (92) dvignite glavno krtačo.
- S stikalom (85) vklopite stresalnik filtra.
- Izpraznite vsipnik (17) (glejte prejšnje poglavje).
- Izvlecite ključ za vžig (82).
- Vključite ročno zavoro.

POTISKANJE/VLEKA STROJA

Za potiskanje/vleko ugasnjenega stroja niso potrebne posebne predhodne nastavitve.

DALJŠE MIROVANJE STROJA

Če stroja ne boste uporabljali več kot 30 dni, ukrepajte, kot sledi:

- Opravite postopke, kot so opisani v rubriki Po uporabi stroja.
- Preverite, da prostor skladiščenja suh in čist.
- Odklopite akumulatorski konektor (43).
- Z bencinskim motorjem delajte po navodilih ustreznega priročnika.

VZDRŽEVANJE

Pravilno in redno vzdrževanje zagotavlja dolgo dobo obratovanja stroja in največjo obratovalno varnost.

V naslednji tabeli so označena načrtovana vzdrževalna dela. Časovni intervali se lahko spremenijo glede na delovne pogoje; intervale naj določi oseba, ki je zadolžena za vzdrževanje.



OPOZORILO!

Pred vzdrževalnimi deli stroj obvezno ugasnite, vzemite ven ključ za vžig in po potrebi odklopite akumulatorje. Natančno preberite navodila v poglavju Varnost.

Vsa redna ali izredna vzdrževalna dela morajo opraviti usposobljeni delavci ali na pooblaščenemu servisnemu centru.

V Priročniku o uporabi je Razpredelnica načrtovanih vzdrževalnih del, opisana pa so samo najlažja in najpogostejša vzdrževalna dela.



POMNI!

Za druga vzdrževalna dela, ki so vključena v tabelo načrtovanega vzdrževanja, glejte priročnik za servisiranje, ki si ga lahko priskrbite v servisnih centrih.

TABELA REDNIH VZDRŽEVALNIH DEL

Postopek	Po dostavi	Vsaki 10 ur	Vsaki 50 ur	Vsaki 100 ur	Vsaki 200 ur	Vsaki 300 ur	Vsaki 400 ur
Preverjanje in nastavljanje višine glavne in stranskih krtač							
Čiščenje filtra za prah in preverjanje nepoškodovanosti							
Preverjanje nivoja motornega olja		(**)					
Preverjanje čiščenja motornega zračnega filtra		(**)					
Preverjanje višine in delovanja obrobne lopute							
Preverjanje delovanja stresalnika filtra			(*)				
Preverjanje delovanja varnostnega stikala pokrova			(*)				
Pregled pogonskega jermena glavne krtače			(*)				
Čiščenje motornega zračnega filtra				(**)(4)(9)			
Preverjanje privitja matic in vijakov				(*)(1)			
Preverjanje in nastavljanje delovne in ročne zavore				(*)			
Menjava motornega olja				(**)(2)(4)			
Čiščenje posode za usedline goriva				(**)(4)			
Preverjanje nastavitve/čiščenje vžigalne svečke				(**)(4)			
Čiščenje bencinskega rezervoarja in filtra				(4)(8)			
Preverjanje napetosti jermena med motorjem in rotacijskim pretvornikom				(*)			
Preverjanje in čiščenje napetosti krmilne verige					(*)		
Zamenjava pogonskega jermena glavne krtače					(*)		
Menjava zračnega filtra motorja						(**)(5)(10)	
Menjava vžigalne svečke						(**)(5)	
Preverjanje/nastavljanje razmika ventilov						(5)(8)	
Pregled ali menjava grafitnih krtačk glavnega motorja in motorja pogonskega sistema							(*)
Zamenjava jermena med motorjem in rotacijskim pretvornikom							(*)
Čiščenje zgorevalne komore motorja							(6)(8)
Pregled dobavne cevi za gorivo (in zamenjava)							(7)(8)
Preverjanje hitrosti motorja							(*)

(*) Za ustrezen postopek glejte Priročnik za servisiranje.

(**) Za zadevni postopek glejte Priročnik za uporabo bencinskega motorja.

(1) In po prvih 8 urah obratovanja.

(2) Prvič po 20 obratovalnih urah ali po enem mesecu.

(3) Ali vsake 3 mesece.

(4) Ali vsake 6 mesece.

(5) Ali vsako leto.

(6) Vsaki 500 obratovalnih ur.

(7) Vsake 2 leti.

(8) Postopek vzdrževanja, ki ga morajo opraviti pooblašteni serviserji Honda, če delavec nima ustrezne servisne opreme in ni usposobljen za izajanje takšnih del. Glejte Priročnik za servisiranje Honda.

(9) Čistite bolj pogosto, ko delate v prašnih okoljih.

(10) Zamenjajte le papirnati element.

PREVERJANJE IN NASTAVLJANJE VIŠINE GLAVNE KRTAČE

**POMNI!**

Na voljo so ščetke s tršimi ali mehkejšimi ščetinami. Postopek je uporaben za vse vrste krtač.

- Preverite višino glavne krtače, kot je opisano spodaj:
 - Stroj zapeljite na ravna tla.
 - Stroj pustite obratovati na mestu, spustite glavno krtačo in jo pustite delovati nekaj sekund.
 - Zaustavite in dvignite glavno krtačo, nato premaknite stroj in ga ugasnite.
 - Prepričajte se, da je sled glavne krtače (A, slika 1) po dolžini široka 2 - 4 cm.

Če sled (A) ne ustreza specifikacijam, nastavite višino krtače, kot opisano v 2. koraku.

- Vključite ročno zavoro.
- Prestavite ključ z vžig (82) na »0«.
- Odprite pokrov (7).
- Sprostite gumb (A, slika 2) na levi strani stroja.
- Obrnite gumb (B) in pomnite, da:
 - mora biti za dviganje krtače privit;
 - mora biti za spuščanje krtače odvit.
- Po nastavitvi primate gumb (B) in privijte gumb (A).
- Ponovno opravite 1. korak in preverite, če je glavna krtača ustrezno visoko dvignjena s tal.
- Če je krtača prevee izrabljena, da bi jo lahko nastavili, jo zamenjajte kot opisano v naslednjem odstavku.

**POZOR!**

Če je sled glavne krtače prevelika (večja od 4 cm), je moteno obratovanje stroja in premikanje ali električni deli se lahko začnejo pregrevati, kar pomeni, da se je skrajšala delovna doba stroja. Pri opravljanju zgoraj omenjenih pregledov bodite zelo previdni in uporabljajte stroj le v skladu z označenimi pogoji.

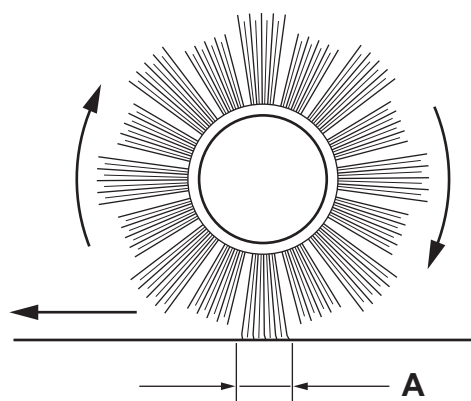

2 - 4 cm
0,8 - 1,6 in

Slika 1

S311389

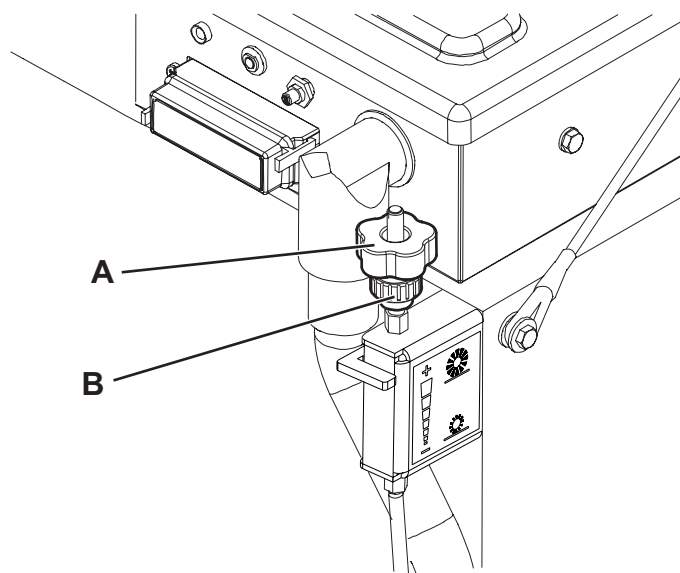

Slika 2

S311390

MENJAVA GLAVNE KRTAČE

**POZOR!**

Priporočamo, da roke pred menjavo glavne krtače zaščitite z rokavicami, ker se med ščetinami lahko skrivajo ostri odpadki.

1. Zapeljite stroj na ravno podlago in vključite ročno zavoro.
2. Prestavite ključ z vžig (82) na »0«.
3. Odvijte gumb (23) in odstranite desna vratca (22).
4. Odvijte gumb (A, slika 3).
5. Odvijte gumb (B) in odstranite pokrov predelka za krtačo (C).
6. Izvlecite krtačo (A, slika 4).
7. Preverite, da na pogonskem pestu (A, slika 5) ni umazanije in tujkov (vrvi, krp itd.), ki so se po nesreči navile na pesto.
8. Novo glavno krtačo je treba namestiti tako, da so vrste ščetin (B) upognjene, kot kaže slika.
9. Namestite novo krtačo (C) in poskrbite, da je mreža (D) pravilno nameščena v ustrezni pogonski pesto (A).
10. Ponovno namestite pokrov predelka za krtačo (C, slika 3) in privijte gumb (B) in (A).
11. Ponovno namestite desna vratca (22) in privijte gumb (23).
12. Preverite in nastavite višino glavne krtače, kot opisano v prejšnjem poglavju.

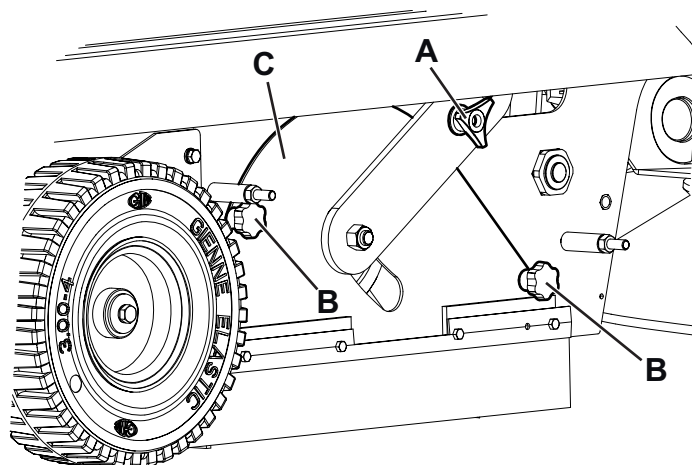

S311391

Slika 3

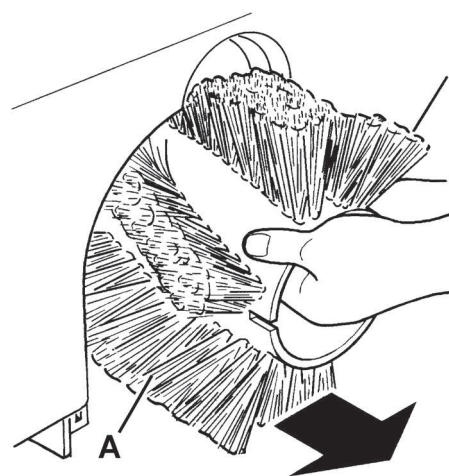

S311392

Slika 4

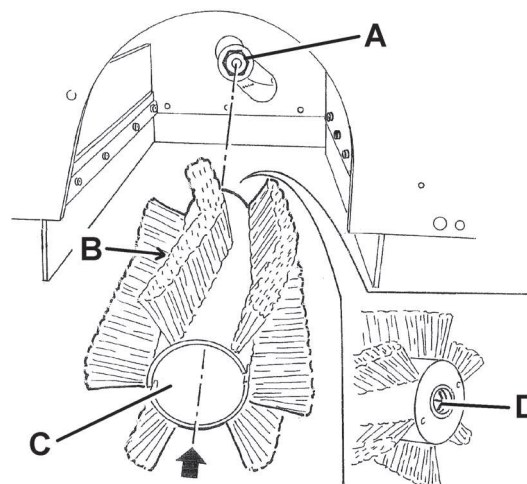

S311393

Slika 5

PREVERJANJE IN NASTAVLJANJE VIŠINE STRANSKE KRTAČE



POMNI!

Na voljo so ščetke s tršimi ali mehkejšimi ščetinami. Postopek je uporaben za vse vrste krtač.

- Preverite umik stranske krtače od tal, kot opisano v nadaljevanju:
 - Stroj zapeljite na ravno podlago in spustite stranske krtače.
 - Stroj pustite obratovati na mestu in za nekaj sekund vključite stranski krtači.
 - Dvignite stranski krtači, nato premaknite stroj in ga ugasnite.
 - Preverite, če sledi stranskih krtač ustrezajo sliki (A in B, slika 6).

Če sled ne ustreza specifikacijam, nastavite višino krtače, kot opisano v 2. koraku.

- Vključite ročno zavoro.
- Prestavite ključ z vžig (82) na »0«.
- Sprostite gumb (A, slika 7), ki se nahaja nad krtačo.
- Obrnite gumb (B) in pomnite, da:
 - mora biti za dviganje krtače privit;
 - mora biti za spuščanje krtače odvit.
 Po nastavitvi primite gumb (B) in privijte gumb (A).
- Ponovno opravite 1. korak in preverite, če je stranska krtača ustrezno visoko dvignjena.
- Krtači, ki sta tako obrabljeni, da jih ni več možno nastaviti, zamenjajte, kot opisano v predmetnem poglavju.

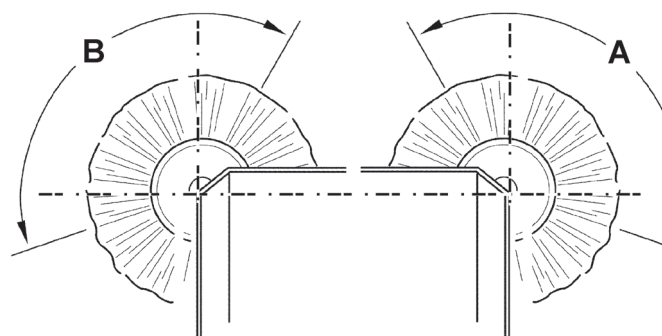

Slika 6

S311394

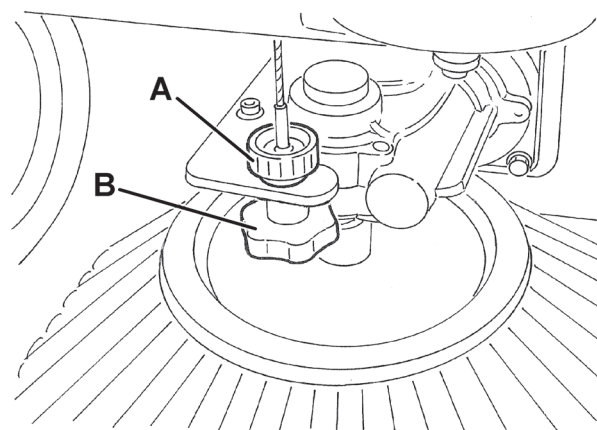

Slika 7

S311395

MENJAVA STRANSKE KRTAČE



POZOR!

Prporočamo, da pri menjavi stranskih krtač uporabljate rokavice, ker so med ščetinami lahko ostre smeti.

- Zapeljite stroj na ravno podlago in vključite ročno zavoro.
- Prestavite ključ z vžig (82) na »0«.
- Zamenjajte vzmet (A, sl. 8), odstranite zatič (B) in snemite krtačo (C) z gredi pogonskega motorja.
- Namestite novo krtačo na gred pogonskega motorja, vstavite zatič (B) v luknje (D) in vklopite vzmet (A).
- Preverite in nastavite višino stranske krtače, kot opisano v prejšnjem poglavju.

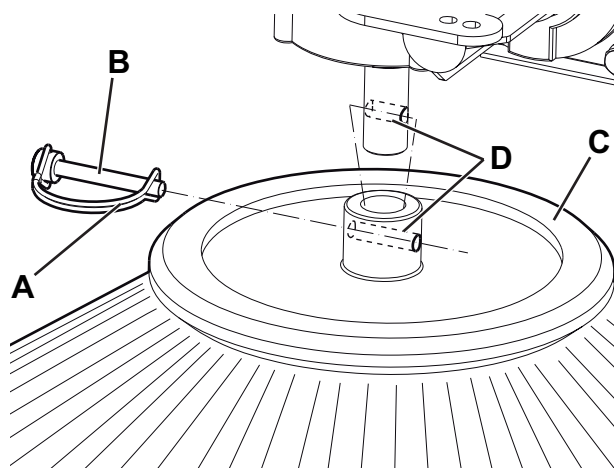

Slika 8

P100350

ČIŠČENJE FILTRA ZA PRAH IN PREVERJANJE NEPOŠKODOVANOSTI



POMNI!

Poleg standardnih papirnih filtrov so na voljo tudi poliestrski filtri. Naslednji postopek je primeren za vse tipe filtrov.

1. Zapeljite stroj na ravno podlago in vključite ročno zavoro.
2. Prestavite ključ z vžig (82) na »0«.
3. Sprostite kavelj (18) tako, da ga povlečete za spodnji konec.
4. Z ročko (19) snemite vsipnik (17) in vsipnik odklopite z notranjih vodil.
5. Odvijte gumbе (33) in odstranite pokrov predelka za filter (32).
6. Odvijte gumbе (A, slika 9).
7. Odklopite konektor (B) motorja za stresalnik filtra (C).
8. Odstranite pritrdilni okvir prašnega filtra (D).
9. Odstranite prašni filter (E).

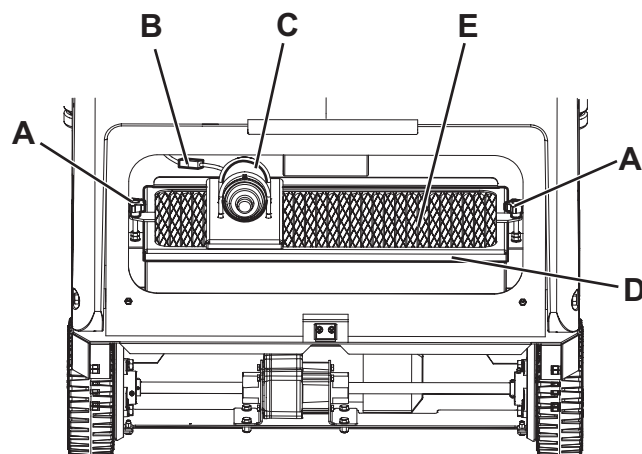

S311397

Slika 9

10. Na prostem filter očistite tako, da ga stresete na ravnih in čistih tleh, z udarci ob stranico (A, slik 10) nasproti žični mreži (B).

Zaključite postopek čiščenja s stisnjenim zrakom (C) maks. 6 barov tako, da curek usmerjate le s strani žične mreže (B) in upoštevate min. umik 30 cm.

Glede na vrsto filtra, upoštevajte naslednja opozorila:

- Za čiščenje papirnega filtra (standardno): ne uporabljajte vode ali čistilnih sredstev, ker ga lahko poškodujete.
- Filter iz poliestra (izbirno): po potrebi in za boljše čiščenje lahko filter čistite z vodo in čistilnimi sredstvi, ki se ne penijo. Na ta način zagotovite večjo kvaliteto čiščenja, a krajšate dobo uporabnosti filtra, ki ga je zato treba pogosteje menjati. Z uporabo neustreznih čistilnih sredstev lahko poškodujete filter.

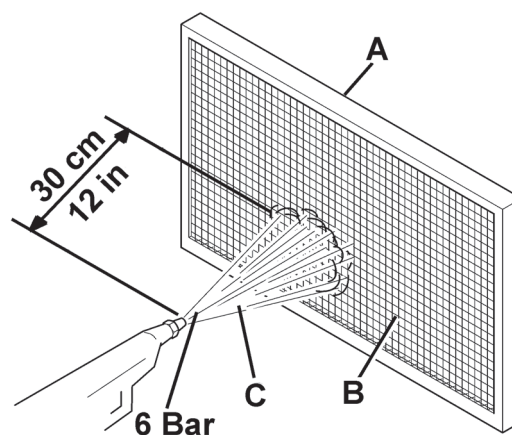

S311399

Slika 10

11. Preverite in potrdite, da filter ni raztrgan. Po potrebi filter zamenjajte.
12. Očistite gumijasto tesnilo (A, slika 11) pokrova (32) in preglejte, če je morda poškodovano in če pravilno deluje; po potrebi ga zamenjajte.
13. Posamezne dele montirajte v obratnem vrstnem redu demontaže in upoštevajte naslednje:
 - Namestite filter (E, slika 9) tako, da je žična mreža (B, slika 10) obrnjena gor.

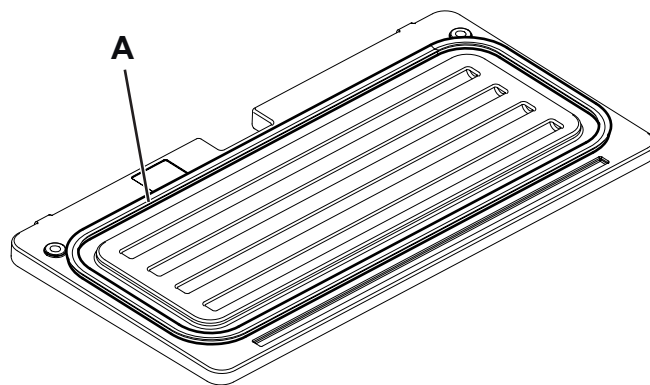

S311398

Slika 11

PREVERJANJE VIŠINE IN DELOVANJA OBROBNE LOPUTE

1. Stroj zapeljite na ravna tla, kjer lahko preverite višino lopute.
2. Vključite ročno zavoro.
3. Prestavite ključ z vžig (82) na »0«.

Pregled stranske lopute

4. Odvijte gumbce (23 in 21) in odstranite leva (20) in desna vratca (22).
5. Preglejte stranski loputi (13 in 14), če sta morda poškodovani. Zamenjajte lopute, na katerih so vrezi (A, sl. 12), daljši od 20 mm, ali reže (B), večje od 10 mm (v zvezi z zamenjavo lopute glejte Priročnik o servisiranju).
6. Preverite, če sta stranski loputi (13 in 14) dvignjeni s tal 0-3 mm (A, sl. 13). Po potrebi nastavite višino lopute, in sicer z utori na vijakih (A, sl. 16).
7. Vse odstranjene dele sestavite v obratnem vrstnem redu, kot ste jih razstavili.

Pregled sprednje in zadnje obrobne lopute

8. Glavno ščetko odstranite po navodilih v dotičnem poglavju.
9. Preglejte loputo spredaj (15) in loputo zadaj (16), če sta morda poškodovani. Zamenjajte lopute, na katerih so vrezi (A, sl. 12), daljši od 20 mm, ali reže (B), večje od 10 mm (v zvezi z zamenjavo lopute glejte Priročnik o servisiranju).
10. Preverite, da:
 - Sprednja loputa (A, slika 17) se rahlo dotika tal in ni dvignjena s tal (A, slika 14).
 - Loputa zadaj (B, slika 17) mora biti dvignjena od tal 0-3 mm (A, slika 13).
11. Po potrebi nastavite višino lopute tako, da nastavite zarezne na vijakih (C in D, slika 17).
12. Pritisnite na stopalko za dviganje lopute spredaj (5) in se prepričajte, da se loputa spredaj (A, sl. 15) obrne gor za okoli 90° (kot kaže slika); nato spustite stopalko in se prepričajte, da loputa ne ostane v vmesnem položaju, ampak se ponastavi v prvotni položaj. Menjava in nastavitve kontrolnega kabla sprednje lopute sta opisani v Priročniku za servisiranje.
13. Vse odstranjene dele sestavite v obratnem vrstnem redu, kot ste jih razstavili.

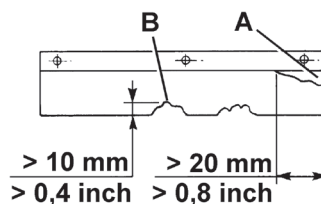

Slika 12

S311400

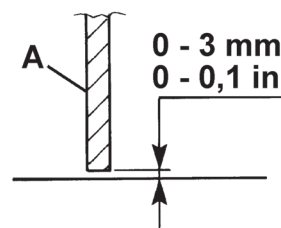

Slika 13

S311401

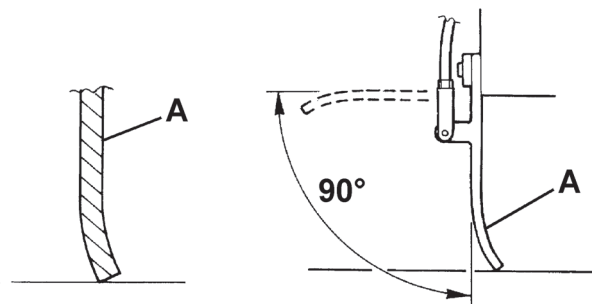

Slika 14

S311402

Slika 15

S311403

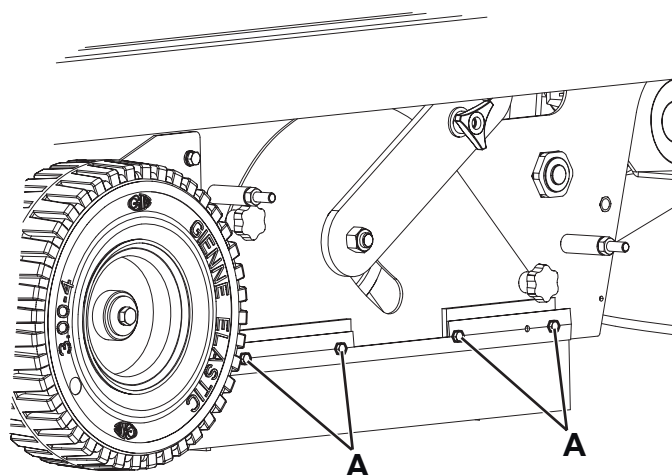

Slika 16

S311404

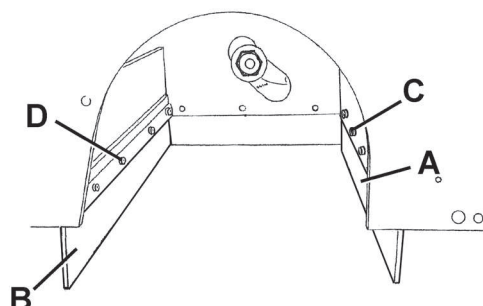

Slika 17

S311405

PREGLED/ZAMENJAVA/PONASTAVITEV VAROVALKE

1. Zapeljite stroj na ravno podlago in vključite ročno zavoro.
2. Prestavite ključ z vžig (82) na »0«.
3. Odprite pokrov (7).
4. Odklopite negativni akumulatorski konektor (43).

Pregled/zamenjava lamelne varovalke

5. Odstranite pokrov škatle za varovalke (46).
6. Preglejte/zamenjajte ustrezno valovalko, kot sledi (slika 18):
 - (A): F1 glavna varovalka (ključna zanka) (15 A)
 - (B): F2 varovalka za motor stresalnika filtra (25 A)
 - (C): F3 varovalka za ročni sesalni sistem (40 A) (neobvezno)
 - (D): F4 varovalka za motor sesalnega sistema (30 A)
 - (E): F5 varovalka za hupo in rotirajočo svetilko (10 A)
 - (F): F6 varovalka za delovno svetilko (10 A) (neobvezno)
7. Odstranite pokrov škatle za električno komponento (50).
8. Preglejte/zamenjajte naslednjo varovalko (slika 19):
 - (A): FT varovalka za pogonski sistem (70 A)
9. Odstranite in preglejte/zamenjajte naslednjo varovalko (63):
 - FR varovalka polnilnega sistema (70 A)

Pregled varovalk

10. Preglejte eno od naslednjih varovalk (slika 18), če je morda izključena:
 - (G): FA varovalka za motor glavne krtače (30 A)
 - (H): FB varovalka za motor stranske krtače (10 A)
 Ponastavite izključeno varovalko, potem ko se sestavni del, ki je povzročil izklop, popolnoma ohladi.
11. Zaprite pokrov (7).

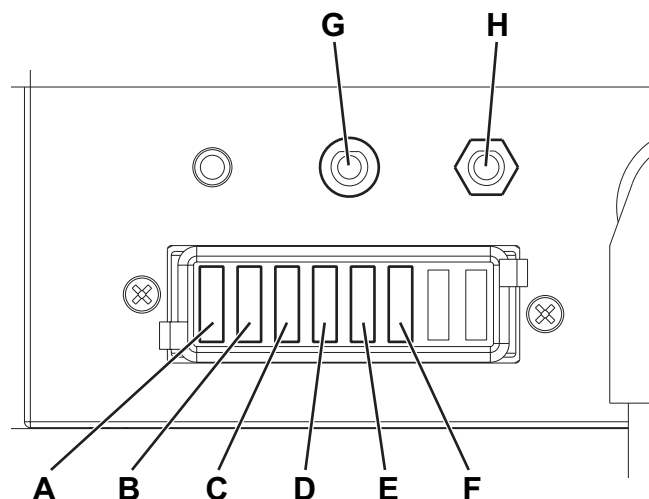

P100348

Slika 18

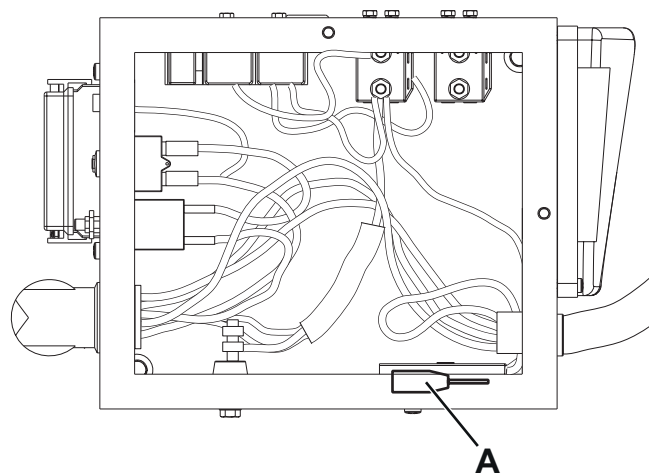

P100349

Slika 19

VARNOSTNE FUNKCIJE

Stroj je opremljen z naslednjimi varnostnimi funkcijami.

ZASILNI GUMB

Lociran je na enostavno dostopnem mestu (88). Uporablja se ob nevarnostih za zaustavitev vseh funkcij stroja.

MIKROSTIKALO ZA SEDEŽ ZA VOZNIKA

Mikrostikalo je nameščeno v sedež za voznika in prepreči zagon motorja, če upravljevec ne sedi na sedežu za voznika.

ISKANJE IN ODPRAVLJANJE NAPAK

Težava	Možen vzrok	Rešitev
Ko je ključ za vžig na »II«, se motor ne zažene.	Upravljaivec ne sedi na sedežu za voznika.	Upravljaivec mora sedeti na sedež za voznika.
	Zaloga motornega olja je pomanjkljiva.	Dolijte motorno olje. (1)
	Zaloga goriva je pomanjkljiva.	Obnovite zalogo goriva. (1)
	Ni dovoda goriva do uplinjača.	Preglejte povezovalno cev. (1)
	Svečka se ne iskri.	Očistite/zamenjajte svečko. (1)
	Varovalka F1 je odprta.	Zamenjajte varovalko.
	Varovalka FR je odprta.	Zamenjajte varovalko.
Motor se med delom zaustavlja.	Zaloga motornega olja je pomanjkljiva.	Dolijte motorno olje. (1)
	Zaloga goriva je pomanjkljiva.	Obnovite zalogo goriva. (1)
Ko pritisnete pogonsko stopalko pospeševalnika, se stroj ne premakne.	Vklopljena je ročna zavora.	Odklopite ročno zavoro.
	Med zagonom stroja s ključem za vžig pritiskate na pogonsko stopalko ali pa upravljaivec ne sedi na sedežu za voznika.	Zaženite stroj s ključem za vžig, šele potem ko se upravljaivec usede na sedež za voznika, in ne pritiskajte na pogonsko stopalko.
	Varovalka FT je odprta.	Zamenjajte varovalko.
Glavna krtača ne deluje.	Prekinjalo FA je izključeno.	Ponastavite varovalko tako, da pritisnete na zadevno stikalo.
Stranske krtače ne delujejo.	Glavna krtača ni spuščena.	Spustite glavno krtačo.
	Prekinjalo FB je izključeno.	Ponastavite varovalko tako, da pritisnete na zadevno stikalo.
Stroj pobira majhne odpadke/ prah.	Sesalni sistem je izključen.	Vključite sesalni sistem s stikalom.
	Varovalka F4 je odprta.	Zamenjajte varovalko.
	Prašni filter je zamašen.	S stresalnikom filtra očistite prašni filter oziroma ga očistite tako, da ga razstavite.
	Vsipnik je poln.	Izpraznite vsipnik.
	Loputi nista pravilno nastavljeni ali pa sta obrabljeni.	Nastavite/zamenjajte loputi.
	Krtače niso pravilno nastavljene.	Nastavite višino krtače.
Stresalnik filtra ne deluje.	Varovalka F2 je odprta.	Zamenjajte varovalko.
Utripa LED, ki signalizira okvaro elektronske plošče pogonskega sistema.	Pogonski sistem ne deluje pravilno.	Za pregled možnih napak glejte Priročnik za servisiranje (na pooblaščenem servisu Nilfisk).

(1) Za zadevni postopek glejte Priročnik za uporabo bencinskega motorja.

Za nadaljnje informacije se obrnite na servis Nilfisk in kjer je to uporabno, si pomagajte s Priročnikom za servisiranje.

ZBIRANJE ODPADNIH DELOV

Stroj mora razstaviti kvalificirani delavec.

Preden stroj zavržete, odstranite in ločite vse materiale, ki jih je treba zavreči v skladu z veljavno zakonodajo:

- Akumulatorji
- Motorno olje
- Prašni filter iz poliestra
- Glavno in stranski krtači
- Plastične cevi in plastični deli
- Električne in elektronske dele (*)

(*) Posvetujte se na lokalnem centru Nilfisk, predvsem v zvezi z razstavljanjem in odlaganjem električnih in elektronskih delov.

